



Produktdatenblatt nach Verordnung (EU) Nr. 65/2014/EG Anhang IV
Herde/Einbaubacköfen

| Marke/Warenzeichen | PKM | |
|--|---|----------------|
| Modellkennung/Name | F7-2X | Einbaubackofen |
| Energieeffizienz-Klasse ¹⁾ | A+++ (sehr effizient) bis D (weniger effizient) | A |
| bei konventioneller Beheizung/Umluft | ja/ja | (ja/nein) |
| Energieverbrauch ¹⁾ | | |
| Energieverbrauch pro Zyklus im konventionellen Modus | 0,74 | kWh/Zyklus |
| Energieverbrauch pro Zyklus im Umluft-Modus | 0,7 | kWh/Zyklus |
| Zahl der Backröhren | 1 | |
| Zahl der Kochfelder | - | |
| Nutzbare Volumen der Backröhre | 59 | Liter |
| Wärmequelle | Elektro | |
| Durchmesser Kochfelder | - | |
| Leistung Kochfelder | - | |
| Restwärmeanzeige | - | |
| Ausstattung | | |
| Beleuchtung/Sichtfenster | ja/ja | |
| Beheizungsart Umluft / Ober- / Unterhitze | ja/ja/ja | (ja/nein) |
| Grill | ja | |
| Mikrowelle | nein | |
| Tropfschale/Grillrost | ja/ja | je 1 |
| Elektrischer Anschluss | | |
| Gesamt-Anschlusswert | 2,25 | kW |
| Spannung /Frequenz | 220-415V/50Hz | |
| Geräusch ³⁾ | 51 | db (A) re 1 pW |

Erklärungen

1) Die Angaben beziehen sich auf die Normmessmethode nach EN 50304

2) Beachten Sie bei Geräten für einen Schrankeinbau, dass der Schrank bzw. die Wand tragfähig genug ist.

3) Werte ermittelt nach Norm EN 60704

F7-2X



bei einer Arbeitsplattenstärke ab 35mm kombinierbar mit den Kochfeldern IF4-2S & IF4-2FZS

| | | | |
|---------------------|--|-------------------------------|-----------------|
| technische Daten | Geräteart | Einbaubackofen | |
| | Bedienpanel | Edelstahlblende | |
| | Energieeffizienzklasse A (höchste Effizienz) bis D (geringste Effizienz) | A | |
| | Energieeffizienzindex (EEI Cavity) | - | |
| | Energieverbrauch (konventionell) | 0,74 KW/h | |
| | Energieverbrauch (Um-/ Heissluft) | 0,70 KW/h | |
| | Nutzbares Volumen der Backröhre | 56,00 Liter | |
| | Größe des Gerätes | mittel: 35 l ≤ Volumen < 65 l | |
| | Anzahl Kochfelder | - | |
| | Durchmesser Kochfelder | - | |
| | Restwärmeanzeige | - | |
| Funktionen Backofen | Ober- und Unterhitze, Ober- und Unterhitze mit Umluft, Unterhitze, Auftauen, Oberhitze mit Grill und Umluft, Grill | | |
| Ausstattung | Grill | ja | |
| | Umluft | ja | |
| | Heißluft | nein | |
| | Vollglasinnentüre | ja | |
| | Teleskopauszüge | nein | |
| | Timer | nein | |
| | Backofentür/ Glasschichten | schwarzes Glas | 2 |
| | Gehäusekühlung | ja | |
| | Material Griff / Knöpfe | Metall | Kunststoff |
| | Versenkbare Knöpfe | nein | |
| | Energieeffizienzklasse | A | |
| | Geräuschemission | < 51 dB(A) | |
| | max. Leistung/ Spannung/ Frequenz | 2,25 kW | 220-240V - 50Hz |
| | Anzahl Seitenracks / Teleskopauszüge | - | - |
| | Tropfschale/ Grillrost | 1 | 1 |
| Kabellänge in cm | 1,5 m | | |
| Schuko-Stecker | ja | | |
| Logistik | Einbaumaße Ofen H x B x T in cm | 59,50 x 59,50 x 53,10 | |
| | Verpackungsmaße Ofen H x B x T in cm | 66,00 x 66,50 x 58,50 | |
| | Nettogewicht / Bruttogewicht Ofen | 28,50 Kg | 32,50 Kg |
| | Containermenge | 282 | |
| | Service / Umtausch | 2 Jahre | - |
| | Artikelnummer | 23194 | |
| | EAN-Code | 4030608231946 | |
| | UVP | 329 € | |



**Produktdatenblatt nach Verordnung (EU) Nr. 1060/2010
Haushaltskühlgeräte**

| | |
|--|-------------------------------------|
| Marke/Warenzeichen | PKM |
| Modellkennung | KS120.4A+EBN |
| Kategorie (1) | 1 |
| Energieeffizienzklasse (3) | A+ |
| EG-Umweltzeichen | Nein |
| Jährlicher Energieverbrauch | 179 kWh/Jahr |
| Nutzzinhalte Gesamt | 120 Liter |
| Nutzzinhalte Kühlen | 105 Liter |
| Nutzzinhalte Gefrieren | 15 Liter |
| Bruttoinhalt | 122 Liter |
| Sterne Einstufung | 4**** |
| Auslegungstemperatur sonstige Fächer (>14°C) | Nein |
| Frostfrei | Kühlteil: Nein Gefrierteil: Nein |
| Lagerzeit bei Störung | 10 Std. |
| Gefriervermögen in kg/24h | 2 kg |
| Klimaklasse (2) | N |
| Luftschallemissionen | 41 dB (A) |
| Angabe zum Gerät | Einbaugerät |
| Weinschrank | Nein |

(1) Haushaltskühlgeräte-Kategorien:

Bezeichnung/Kategorie

- Kühlschrank mit einem oder mehreren Lagerfächern für frische Lebensmittel = 1
- Kühlschrank mit Kellerzone, Kellerfach-Kühlgerät und Weinschrank = 2
- Kühlschrank mit Kaltlagerzone und Kühlschrank mit einem Null-Sterne-Fach = 3
- Kühlschrank mit einem Ein-Sterne-Fach = 4
- Kühlschrank mit einem Zwei-Sterne-Fach = 5
- Kühlschrank mit einem Drei-Sterne-Fach = 6
- Kühl- Gefriergerät = 7
- Gefrierschrank = 8
- Gefriertruhe = 9

(2) Klimaklassen

- Dieses Gerät ist für den Betrieb bei einer Umgebungstemperatur zwischen +10°C und +32°C bestimmt = SN
- Dieses Gerät ist für den Betrieb bei einer Umgebungstemperatur zwischen +16°C und +32°C bestimmt = N
- Dieses Gerät ist für den Betrieb bei einer Umgebungstemperatur zwischen +16°C und +38°C bestimmt = ST
- Dieses Gerät ist für den Betrieb bei einer Umgebungstemperatur zwischen +16°C und +43°C bestimmt = T

(3) Energieeffizienzklasse

Skala von A+++ (höchste Effizienz) bis D (geringste Effizienz)

KS120.4A+EBN

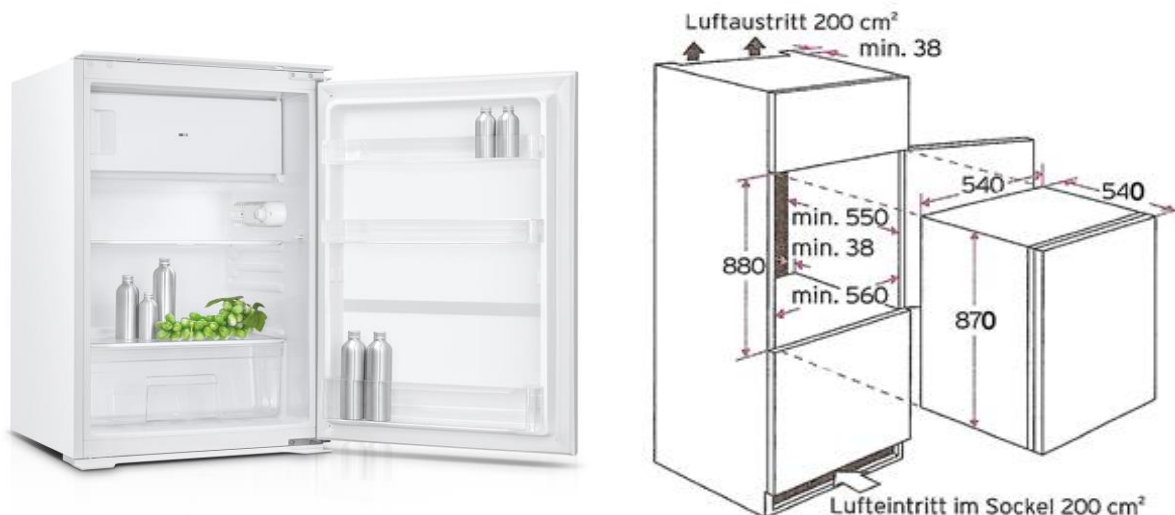

| | | | |
|-----------------------|---|------------------------------------|-----------------------|
| technische Daten | Geräteart | Einbau-Kühlschrank | |
| | Kategorie des Haushaltskühlgerätemodells | 7 - Kühl-Gefriergerät | |
| | Klimaklasse | N-ST (Umgebungstemperatur 16-38°C) | |
| | NoFrost Kühlteil / Gefrierteil | — | — |
| | Energieeffizienzklasse A+++ (höchste Effizienz) bis D (geringste Effizienz) | A+ | |
| | jährlicher Energieverbrauch*1 | 179,00 kWh/ Jahr | |
| | Bruttinhalt gesamt | 122 Liter | |
| | Nutzhalt Kühlen / Gefrieren | 105 Liter | 15 Liter |
| | Sterne Kennzeichnung | 4**** | |
| | Gefriervermögen in 24 Std. | 2,00 Kg | |
| | max. Lagerzeit bei Störungen | 10,00 Std. | |
| | Geräuschemission in dB(A) re 1 pW | 41 dB/A | |
| | Kühlmittel | R600a | |
| Ausstattung | regelbares Thermostat | ja | |
| | Kompressor | 1 | |
| | Arbeitsplatte | — | |
| | wechselbarer Türanschlag | ja | |
| | externer Griff | nein | |
| | Dekorrahmen | nein | |
| | Schleppscharniere | ja | |
| | verstellbare FüÙe | nein | |
| | Kontrollleuchten: Betrieb / Supergefrieren / Warnlampe | nein / nein / nein | |
| | Abtauverfahren Kühlen / Gefrieren | automatisch | manuell |
| | Beleuchtung im Kühlraum | ja | |
| | Glasablagen / Drahtablagen | 1 | — |
| | Gemüseschublade mit bruchsicherer Glasabdeckung | 1 | |
| | Türablagen / Eiereinsatz | 2 | 2 |
| | Gefrierfachklappe / Gefrierschubladen | 1 | — |
| Ablage im Gefrierteil | — | | |
| Körbe | — | | |
| Logistik | Abmessungen Gerät / Verpackung H / B / T in cm | 88,00 / 54,00 / 54,00 | 94,00 / 57,00 / 56,00 |
| | Netto Gewicht / Brutto Gewicht | 29,00 Kg | 31,00 Kg |
| | Lademenge 40"HC Container | 218 Stück | |
| | Vor-Ort Kundendienst / Umtausch | — | 2 Jahre |
| | Artikelnummer | 21458 | |
| | EAN Nummer | 4030608214581 | |
| UVP | 349 € | | |

*1 basierend auf Standardtestresultaten für 24 Stunden. Der tatsächliche Energieverbrauch hängt von der Art der Nutzung und dem Aufstellort des Geräts ab.



Elektro-Haushaltsgroßgeräte
mit Qualität und Service

**Produktdatenblatt nach Verordnung (EU) Nr. 65/2014
Dunstabzugshauben**

| | | |
|---|----------------|---------------------------------|
| Marke/Warenzeichen | PKM | |
| Modellkennung | 9039 XW | |
| Jährlicher Energieverbrauch (AEChood) | 31,8 | kWh/Jahr |
| Energieeffizienzklasse | A | |
| Fluiddynamische Effizienz (FDEhood) | 24,4 | |
| Klasse für fluiddynamische Effizienz | B | |
| Beleuchtungseffizienz (LEhood) | 110,0 | lux/Watt |
| Beleuchtungseffizienzklasse | A | |
| Fettabscheidegrad | 55,3 | % |
| Klasse für den Fettabscheidegrad | E | |
| Luftstrom bei minimaler Geschwindigkeit im Normalbetrieb | 246 | m ³ h ⁽¹⁾ |
| Luftstrom bei maximaler Geschwindigkeit im Normalbetrieb | 405,1 | m ³ h ⁽¹⁾ |
| Luftstrom im Betrieb auf der Intensivstufe oder Schnellaufstufe | - | m ³ h ⁽¹⁾ |
| A-bewertete Luftschallemission bei minimaler verfügbarer Geschwindigkeit im Normalbetrieb | 51 | dB ⁽²⁾ |
| A-bewertete Luftschallemission bei maximaler verfügbarer Geschwindigkeit im Normalbetrieb | 60 | dB ⁽²⁾ |
| A-bewertete Luftschallemission im Betrieb auf der Intensivstufe oder Schnellaufstufe | - | dB ⁽²⁾ |
| Leistungsaufnahme im Aus-Zustand | 0 | W |
| Leistungsaufnahme im Bereitschaftszustand | 0 | W |

Erklärungen:

(1) Luftstrommessung

Haushaltsdunstabzugshauben müssen mit einem maximalen Luftstrom, der bei einer verfügbaren Einstellung mehr als 650 m³/h beträgt, nach einer festgelegten Zeit 'tlimit' automatisch auf einen Luftstrom umschalten, der höchstens 650 m³/h beträgt.

(2) Luftschallemission

Wird nach dB(A) re 1 pW gemessen.

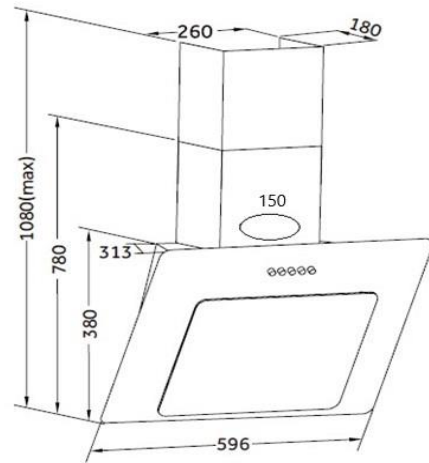

| | | | | |
|------------------|---|------------------------------------|-----------|----------|
| technische Daten | Geräteart | Dunstabzugshaube mit Randabsaugung | | |
| | Material | Glas weiß | | |
| | Einbaubreite | 60 cm | | |
| | Wandmontage / Unterbau / Deckenmontage | ja | — | — |
| | Drucktasten / Elektronik Tasten / Touch Control | 5 Stück | — | — |
| | Umluftbetrieb | ja | | |
| | Abluftbetrieb * | ja | | |
| | jährlicher Energieverbrauch (AEC _{hood}) | 32,0 kWh/Jahr | | |
| | Energieeffizienzklasse | A | | |
| | Fluiddynamische Effizienz (FDE _{hood}) | 24,4 | | |
| | Fluiddynamische Effizienzklasse | B | | |
| | Beleuchtungseffizienz (LE _{hood}) | 110 | | |
| | Beleuchtungseffizienzklasse | A | | |
| | Fettabscheidegrad | 55,3 | | |
| | Klasse für den Fettabscheidegrad | E | | |
| | Luftstrom bei minim./mittl./maxim. Geschwindigkeit | 246 m³/h | | 405 m³/h |
| | Luftstrom bei Intensivstufe oder Schnelllaufstufe | - | | |
| | A-bewertete Luftschallemission bei minimaler/ maximaler Geschwindigkeit | 51 dB | | 60 dB |
| | A-bewertete Luftschallemission bei Intensivstufe oder Schnelllaufstufe | - | | |
| | Leistungsaufnahme im Aus-Zustand (P ₀) | 0,00 Watt | | |
| | Leistungsaufnahme im Bereitschaftszustand (P _s) | NA | | |
| | Leistungsaufnahme des Lichtsystems (W _L) | 2 Watt | | |
| | Anschlußwert | 107 Watt | | |
| | Beleuchtungssystem | LED | | |
| | Leistungsaufnahme je Beleuchtungseinheit | 2 x 1 Watt | | |
| | Spannung / Frequenz | 220-240V/50Hz | | |
| Ausstattung | Fettfilter Menge / Material / spülmaschinenfest | 1 x AH02 | Aluminium | ja |
| | Display | nein | | |
| | Teleskopkamin ausziehbar von bis | 40 - 73 cm | | |
| | Gesamthöhe durch Teleskopkamin | 108,00 cm | | |
| | benötigte Menge Kohlefilter mit Modelbezeichnung | 1 x CO4 | | |
| | mitgeliefertes Zubehör: Rückschlagklappe | ja | | |
| | Abluftschlauch | ja | | |
| | Kohlefilter | optional | | |
| | Befestigungsmaterial | ja | | |
| | Umluftweiche - optional erhältlich | AT150-4 UNI | | |
| Logistik | Geräteabmessungen H x B x T in cm | 78,00~108,00 x 59,60 x 31,30 | | |
| | Verpackungsabmessungen H x B x T in cm | 46,50 x 66,00 x 39,50 | | |
| | Netto Gewicht / Brutto Gewicht in Kg | 11,50 Kg | / | 13,50 Kg |
| | Service / Umtausch | — | / | 2 Jahre |
| | Artikelnummer | 50370 | | |
| | EAN Nummer | 4030608503708 | | |
| | Containermenge | 660 Stück | | |
| UVP | 399,00 € | | | |

* Abluftbetrieb: bei Anschluss an einen Entlüftungskamin bzw. Abluft in's Freie (Mauerdurchführung = 150mm Ø / Bohrung ca. 160mm Ø)



Produktdatenblatt nach Verordnung (EU) Nr. 1059/2010
Haushalts-Geschirrspüler

| | | |
|--|-----------------|---------------|
| Marke/Warenzeichen | PKM | |
| Modellkennung | DW12-6FI | |
| Nennkapazität in Standardgedecken für den Standardreinigungszyklus | 12 | Gedecke |
| <u>Energieeffizienzklasse</u> | | |
| A+++ (höchste Effizienz) bis D (niedrigste Effizienz) | A++ | |
| Jährlicher Energieverbrauch (AEc) 1) | 259 | kWh/Jahr |
| Energieverbrauch des Standardreinigungszyklus (Et) | 0,9 | kWh |
| gewichtete Leistungsaufnahme im Aus-Zustand (Po) | 0,1 | W |
| Leistungsaufnahme im Bereitschaftszustand (Pi) | 0,49 | W |
| Gewichteter jährlicher Wasserverbrauch (Awc) 2) | 3640 | Liter/Jahr |
| <u>Trocknungseffizienzklasse</u> | | |
| A (höchste Effizienz) bis G (niedrigste Effizienz) | A | |
| Standardprogramm, auf das sich die Informationen auf dem Etikett und im Datenblatt beziehen 3) | Eco | |
| Programmdauer des Standardreinigungszyklus | 237 | Minuten |
| Programmdauer des unausgeschalteten Zustands (Ti) 4) | - | Minuten |
| Luftschallemissionen | 49 | dB(A) re 1 pW |
| Angabe zum Gerät | vollintegriert | unterbaufähig |

Erklärungen:

- 1) Auf der Grundlage von 280 Standardreinigungszyklen bei Kaltwasserbefüllung und dem Verbrauch der Betriebsarten mit geringer Leistungsaufnahme. Der tatsächliche Energieverbrauch hängt von der Art der Nutzung des Geräts ab.
- 2) Auf der Grundlage von 380 Standardreinigungszyklen. Der tatsächliche Wasserverbrauch hängt von der Art der Nutzung des Geräts ab.
- 3) Dieses Programm ist zur Reinigung normal verschmutzten Geschirrs geeignet und in Bezug auf den kombinierten Energie- und Wasserverbrauch am effizientesten.
- 4) Falls der Haushaltsgeschirrspüler mit Leistungssteuerung ausgerüstet ist.

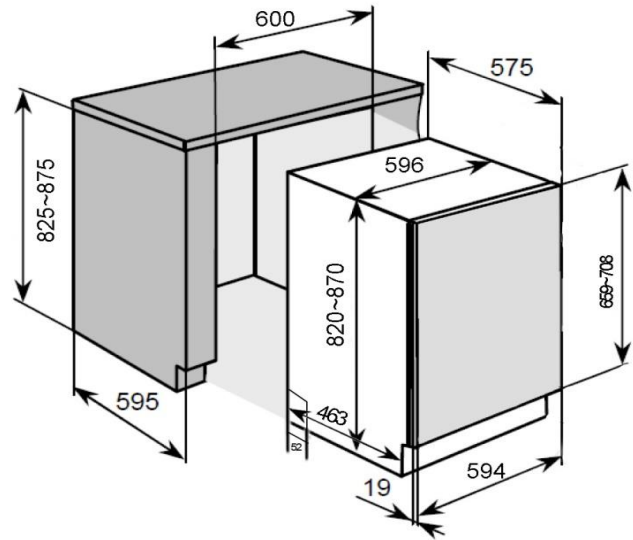

| | | | |
|--|---|---|-------------------|
| technische Daten | Geräteart | Geschirrspüler, vollintegriert | |
| | Steuerung | Elektronisch | |
| | Fassungsvermögen | 12 Gedecke | |
| | Energieeffizienzklasse A+++ (höchste Effizienz) bis D (geringste Effizienz) | A++ | |
| | Trocknungseffizienzklasse A (höchste Effizienz) bis G (geringste Effizienz) | A | |
| | Energieverbrauch Standardprogramm*1 | 0,900 kW/h | |
| | jährlicher Energieverbrauch*2 | 259,00 kWh/ Jahr | |
| | Wasserverbrauch Standardprogramm*1 | 13,00 Liter | |
| | jährlicher Wasserverbrauch*3 | 3640 Liter/Jahr | |
| | Geräuschemission in dB(A) re 1 pW | 49 dB(A) | |
| | Leistung in Watt | 1850 | |
| | Reinigungstemperaturen | 40°C / 44°C / 45°C / 60°C | |
| | Leistungsaufnahme im Aus-Zustand | 0,10 Watt | |
| | Leistungsaufnahme im unausgeschalteten Zustand | 0,49 Watt | |
| Programmdauer Standardreinigungszyklus | 237 Minuten | | |
| Ausstattung/ Sicherheit | Innenraum | Edelstahl | |
| | Heizelement | verdeckt | |
| | Programme | Programme (Intensiv, Spar, Eco, Schnell, Glas, Vorspülen) | |
| | Startzeitvorwahl | nein | |
| | Funktion halbe Beladung | nein | |
| | LED-Anzeige | nein | |
| | Bedienung | Elektroniktasten mit LED Indikator | |
| | Sprühebenen | 2 | |
| | Körbe | ja 2 Stk. | |
| | Tassenhalter / Besteckkorb | 4 x klappbar | 1 |
| | höhenverstellbare Füße | 2 x vorne / 1 x hinten | |
| | Farbe | Silber, Edelstahl-Bedienpanel | |
| | Kindersicherung | nein | |
| | Wasserenthärtungsfunktion | ja | |
| Spülmittelmengeneinstellungsfunktion | ja | | |
| Aqua Stop | ja | | |
| Logistik | Abmessungen Gerät / Verpackung H / B / T in cm | 82,0-87,0/59,60/55,50 | 86,50/64,20/63,70 |
| | Netto Gewicht / Brutto Gewicht in Kg | 33,00 Kg | 37,00 Kg |
| | Stückzahl im 40"HC Container | 162 Stück | |
| | Service / Umtausch | 2 Jahre | — |
| | Artikelnummer | 40016 | |
| | EAN Nummer | 4030608400168 | |
| UVP | 569,00 € | | |

*1 Standardprogramm ist für Reinigung normal verschmutzten Geschirrs geeignet und ist in Bezug auf den kombinierten Energie - und Wasserverbrauch am effizientesten

*2 auf der Grundlage von 280 Standardreinigungszyklen. Der tatsächliche Energieverbrauch hängt von der Art der Nutzung des Geräts ab.

*3 auf der Grundlage von 280 Standardreinigungszyklen. Der tatsächliche Wasserverbrauch hängt von der Art der Nutzung des Geräts ab.