

SECCO 1000

SECCO 2000

LUFTENTFEUCHTER
Bedienungsanleitung

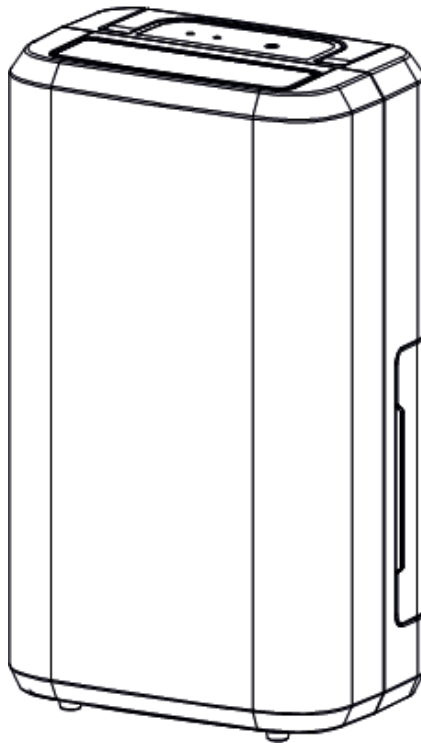

Artikelnummer: SECCO 1000: 10102002
SECCO 2000: 10102102

Inhaltsverzeichnis

1 Sicherheitsvorkehrungen.....	3
2 Teilebeschreibung	6
3 Bedienpanel	6
4 Verwendung	7
5 Reinigung.....	9
6 Fehlerbehebung	10
7 Garantie / Entsorgung / Technische Änderungen	12

1. SICHERHEITSVORKEHRUNGEN

Bitte lesen Sie vor erster Inbetriebnahme die Gebrauchsanweisung genau durch und beachten Sie die Sicherheitshinweise, um Schäden durch falsche oder unsachgemässe Bedienung sowie unzulässige Umgebungsbedingungen zu vermeiden. Bewahren Sie diese zum späteren Nachschlagen gut auf.

Kontrollieren Sie das Gerät nach dem Entfernen der Verpackung auf Beschädigungen. Setzen Sie das Gerät bei Verdacht auf eine Beschädigung nicht in Betrieb und wenden Sie sich an einen Fachmann. Das recyclingfähige Verpackungsmaterial darf nicht für Kleinkinder zugänglich aufbewahrt oder entsorgt werden, sondern muss fachgerecht entsorgt werden.

Dieses Gerät darf nur für den Zweck, für den es ausdrücklich entwickelt wurde, verwendet werden. Jeder andere Gebrauch ist als unsachgemäss und folglich als gefährlich anzusehen. Der Lieferant haftet nicht für eventuelle Personen- und/oder Sachschäden, die auf einen unsachgemässen oder falschen Gebrauch zurückzuführen sind.

Dieses Gerät darf von Kindern, die 8 Jahre oder älter sind, sowie von Personen mit reduzierten körperlichen, sensorischen oder geistigen Fähigkeiten oder einem Mangel an Erfahrung und Wissen genutzt werden, sofern sie beaufsichtigt werden oder Anweisungen bezüglich der sicheren Nutzung des Geräts erhalten haben und die damit verbundenen Gefahren verstehen. Kinder dürfen nicht mit dem Gerät spielen. Kinder dürfen die Reinigung und benutzerseitige Wartung nicht ohne Beaufsichtigung durchführen. **Bitte achten Sie darauf, dass Sie das Geräte auf eine geeignete und unempfindliche Flächen stellen, sodass auslaufende Flüssigkeiten keinen Schaden verursachen können.**

Reparaturen an elektrischen Geräten dürfen nur von Fachkräften durchgeführt werden. Unsachgemäss durchgeführte Reparaturen und Abänderungen an den Geräten können gefährliche Folgen für den Benutzer nach sich ziehen, worauf die Garantieansprüche abgelehnt werden.

ACHTUNG! Bitte erst die Bedienungsanleitung lesen, und erst dann das mobile Klimagerät aufbauen oder benutzen. Diese Gebrauchsanweisung bitte sorgfältig aufbewahren (u.a. für einen möglichen Garantiefall).

Spezifische Informationen zu Geräten mit Kältemittelgas R290:

- Lesen Sie alle Warnhinweise sorgfältig durch.
- Verwenden Sie beim Auftauen und Reinigen des Geräts keine anderen Werkzeuge als die vom Hersteller empfohlenen.
- Das Gerät muss in einem Bereich ohne ständig betriebene Zündquellen (z.B. offene Flammen, Gas oder Elektrogeräte im Betrieb) aufgestellt werden.
- Das Gerät darf nicht durchbohrt oder verbrannt werden.
- R290 ist ein Kältemittelgas, das den europäischen Umweltrichtlinien entspricht. Stechen Sie keinen Teil des Kältemittelkreislaufs durch.

- Wird das Gerät in einem nicht belüfteten Bereich installiert, betrieben oder gelagert, muss der Raum so ausgelegt sein, dass sich kein auslaufendes Kältemittel ansammelt, da es eine Brand- oder Explosionsgefahr darstellt, wenn das Kältemittel durch Elektroheizungen, Öfen oder andere Zündquellen gezündet wird.
- Das Gerät muss so gelagert werden, dass ein mechanischer Ausfall ausgeschlossen ist.
- Personen, die den Kältemittelkreislauf betreiben oder daran arbeiten, müssen von einer akkreditierten Organisation, die die Kompetenz im Umgang mit Kältemitteln sicherstellt, eine entsprechende Zertifizierung nach einer von den Verbänden der Branche anerkannten spezifischen Bewertung erhalten.
- Reparaturen müssen auf der Grundlage der Empfehlung des Herstellers durchgeführt werden. Wartungen und Reparaturen, die die Unterstützung von anderem qualifiziertem Personal erfordern, müssen unter der Aufsicht einer Person durchgeführt werden, die für die Verwendung von brennbaren Kältemitteln verantwortlich ist.

SICHERHEITSHINWEISE:

1. Das Gerät nicht an eine defekte oder unsachgemäss installierte Steckdose anschliessen.
2. Das Gerät:
 - A. Nicht in der Nähe von Feuerquellen aufstellen.
 - B. Nicht in Bereichen mit Öl-Spritzgefahr aufstellen.
 - C. Nicht in direktem Sonnenlicht aufstellen.
 - D. Nicht in Bereichen mit Wasser-Spritzgefahr aufstellen.
 - E. Das Gerät nicht in der Nähe einer Badewanne, Dusche oder eines Schwimmbeckens benutzen.
3. Nicht die Finger oder Gegenstände in die Luftauslassöffnung stecken. Dies gilt ganz besonders für Kinder.
4. Das Gerät immer aufrecht transportieren oder lagern, um sicherzustellen, dass der Kompressor ordnungsgemäss funktioniert.
5. Vor Reinigung das Klimagerät immer ausschalten und vom Stromnetz trennen.
6. Bevor Sie das Gerät verschieben, das Klimagerät immer ausschalten und vom Stromnetz trennen. Bewegen Sie das Gerät langsam.
7. Das Klimagerät nicht abdecken, Achtung: Brandgefahr!
8. Die verwendeten Steckdosen müssen den jeweiligen landestypischen elektrischen Sicherheitsstandards entsprechen. Falls erforderlich, diese bitte entsprechend prüfen.
9. Kinder müssen beaufsichtigt werden, um sicherzustellen, dass sie nicht mit dem Gerät spielen.
10. Bei beschädigtem Stromkabel muss dieses durch den Hersteller, den Kundendienst oder sonstiges Fachpersonal ersetzt werden.
11. Das Gerät kann von Kindern ab 8 Jahren, von Personen mit körperlicher oder geistiger Einschränkung und von unerfahrenen Personen benutzt werden, unter der Voraussetzung, dass sie unter entsprechender Aufsicht stehen, oder ihnen die Bedienung des Geräts sorgfältig erklärt wurde, und sie sich der möglichen Risiken im Umgang mit ihm bewusst sind. Kindern ist das Spielen mit dem Gerät untersagt. Reinigung und Pflege dürfen nicht von Kindern ohne Aufsicht durchgeführt werden.
12. Das Gerät ist unter Einhaltung der landestypischen Vorschriften zur Installation von Elektrogeräten zu verwenden.
13. Typ und Nenngrösse der Sicherungen: T, 250V AC, 2A.

14. Zum Schutz der Umwelt und der Gesundheit dieses Gerät zwecks nachhaltiger Wiederverwendung von Ressourcen verantwortungsvoll und fachgerecht über die dafür vorgesehenen Sammelstellen entsorgen oder den Anbieter kontaktieren, bei dem Sie das Gerät gekauft haben. Der Verkäufer nimmt das Gerät zurück und entsorgt es fachgerecht.
15. GWP: R290: 3
16. Im Falle eines Defekts oder zwecks Wartung bitte einen entsprechend autorisierten Kundendienst kontaktieren.
17. Nicht an dem Netzkabel ziehen, das Kabel nicht verändern, verbiegen und nicht in Wasser tauchen. Das Ziehen an dem Kabel oder Ähnliches kann zur Beschädigung des Gerätes und möglicherweise zu einem Elektroschock führen.
18. Die nationalen Gasverordnungen sind einzuhalten.
19. Die Lüftungsöffnungen müssen frei sein.
20. Jede Person, die mit Kältemitteln arbeitet oder den Kältemittelkreislauf öffnet, muss eine von dem entsprechenden Industrieverband erteilte Zertifizierung nachweisen, die ihr den erlaubten und sicheren Umgang mit Kältemitteln gemäss den gültigen Vorschriften des Industrieverbandes bescheinigt.
21. Wartungsarbeiten dürfen nur gemäss den Empfehlungen des Herstellers erfolgen. Wartungs- und Reparaturarbeiten, die eine Unterstützung durch eine qualifizierte Zweitkraft erfordern, dürfen nur unter Aufsicht einer Person erfolgen, die im Umgang mit entzündlichen Kältemitteln geschult ist.
22. Das Gerät nicht durch Einstecken des Netzkabels in Betrieb nehmen oder durch Herausziehendes Kabels den Betrieb unterbrechen. Achtung: Elektroschock- oder Brandgefahr durch Wärmeentwicklung!
23. Bei ungewöhnlichen Geräuschen, Geruchs- oder Rauchentwicklung das Gerät sofort ausschalten und vom Netz trennen.

Hinweis:

- Bei beschädigten Geräteteilen bitte den Händler oder einen Fachbetrieb kontaktieren.
- Bei Auftreten von Störungen bitte den Schalter ausstellen und das Gerät vom Stromnetz nehmen. Wenden Sie sich an Ihren Händler oder einen Fachbetrieb.
- Das Netzkabel muss immer sicher geerdet sein.
- Bei beschädigtem Stromkabel das Gerät ausschalten und vom Stromnetz trennen. Das Kabel muss von Ihrem Händler oder einem Fachbetrieb erneuert werden.

TECHNISCHE ANGABEN

Modell.....	SECCO 1000	SECCO 2000
Spannung	230 V	230 V
Frequenz.....	50 Hz	50 Hz
Leistung	280 Watt	380 Watt
Masse	27.6 x 48 x 18.5 cm	27.6 x 50 x 23.5 cm

2. TEILEBESCHREIBUNG



Abb. 1

- 1 Bedienpanel
- 2 Filter
- 3 Hintere Abdeckung
- 4 Wassertank
- 5 Füße
- 6 Tragegriff
- 7 Luftauslass
- 8 Vordere Abdeckung
- 9 Stromkabel

3. BEDIENPANEL

SECCO 1000

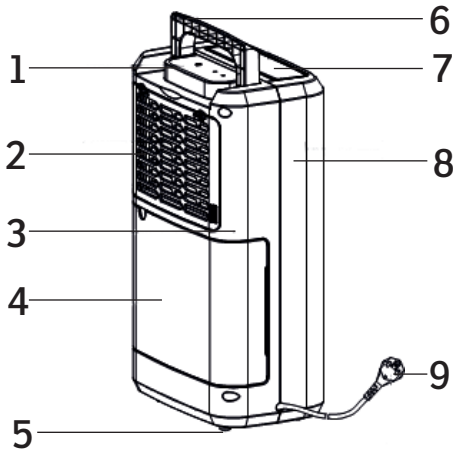
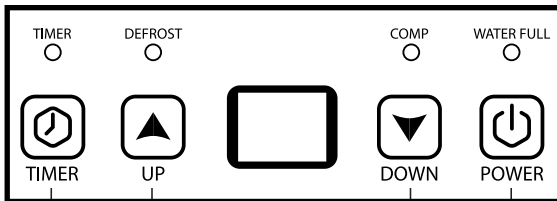

A

B

C

D

SECCO 1000 / 2000

- A Zeitschaltuhr
- B Einstellung erhöhen
- C Einstellung verringern
- D ON / OFF

SECCO 2000

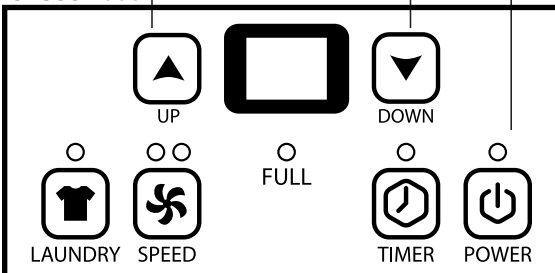

E

F

A

D

SECCO 2000

- E Wäschetrocknung
- F Ventilationsstufen

4. VERWENDUNG

**HINWEIS: LASSEN SIE DAS GERÄT VOR DER ERSTEN
INBETRIEBNAHME MINDESTENS 12 H STEHEN.**

1. Timer

Ausschalt-Timer: Wenn das Gerät eingeschaltet ist, kann der Timer-Knopf betätigt werden um zu Steuern wenn das Gerät eingeschaltet werden soll.

Einschalt-Timer: Wenn das Gerät ausgeschaltet ist, kann der Timer-Knopf betätigt werden um zu steuern wenn das Gerät eingeschaltet werden soll.

Die Zeit kann zwischen 1-24 Stunden eingestellt werden.

Wenn der Timer ausgeschaltet wird zeigt das Display nach 5 Sekunden wieder die Luftfeuchtigkeit an.

2. Entfeuchtung

Die Entfeuchtung kann auf dem Bedienpanel über die Knöpfe „Hoch„ und „Runter„ zwischen 30-90 % oder „CO„ für Kontinuierlich eingestellt werden. Sobald die Luftfeuchtigkeit auf den eingestellten Feuchtigkeitsgrad fällt, schaltet sich der Kompressor ab, der Ventilator läuft für eine gute Luftverteilung auf tiefer Stufe weiter.

3. Wäschetrocknung (SECCO 2000)

Das Gerät läuft auf hoher Stufe unabhängig von der Luftfeuchtigkeit um der Wäsche die Deuchtigkeit zu entziehen.

4. Display-Anzeige



- Wenn das Gerät angeschlossen ist, zeigt es die momentane Luftfeuchtigkeit.
- Wenn die Feuchtigkeit eingestellt wird, zeigt das Display diese Einstellung.
- Wenn der Timer eingestellt wird, zeigt das Display die verbleibende Zeit.
- Liegt die Luftfeuchtigkeit unter 35 %, zeigt das Display „LO“.
- Liegt die Luftfeuchtigkeit über 95 %, zeigt das Display „HI“.

5. Betrieb bei niedrigen Temperaturen mit Abtauautomatik

Bei einer Raumtemperatur zwischen 5° C und 12° C schaltet das Gerät in einem Rhythmus von 30 Minuten automatisch in den Auftaumodus. Bei einer Raumtemperatur zwischen 12° C und 16° C alle 45 Minuten.

6. Wassertank

Wenn kein Direktablauf angeschlossen ist, läuft das Wasser in den Wassertank. Das Gerät hat einen eingebauten Wasserstandsensoren, der bei vollem Wassertank nach 3 Sekunden alle Funktionen abschaltet und ein Piep-Ton 15 mal wiedergibt. Gleichzeitig leuchtet auf dem Controlpanel der Wasserstandindikator (Abb. 2, Nr. 5) auf.

7. Wassertank entleeren

Wenn der Wasserstand indikator blinkt, ist der Wassertank voll und das Gerät läuft nicht weiter. Um den Tank zu entleeren, drücken Sie beide Seiten des Tanks leicht zusammen und ziehen Sie den Wassertank parallel heraus. Entleeren Sie nun das Wasser wie in der Abbildung beschrieben:

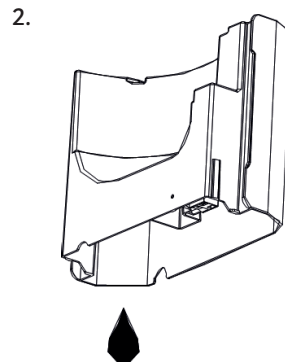
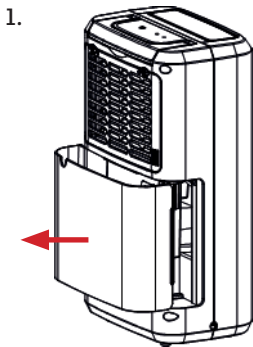

8. Direktablauf

Wenn der Wassertank nicht benutzt werden will kann ein direktablauf installiert werden. Dazu wird an dem Ventil über dem Wassertank ein Schlauch (Ø 10 cm) angeschlossen. Achten Sie darauf, dass der Schlauch dicht angeschlossen ist und nicht verutschen kann.

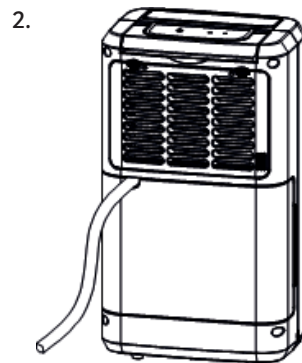
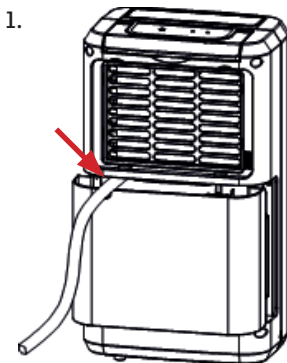

5. REINIGUNG

Hinweis

- Vor Reinigung des Gerätes das Gerät vom Netz trennen.
- Kein Benzin oder andere chemischen Reinigungsmittel zur Reinigung verwenden.
- Das Gerät nicht nass reinigen.
- Ist das Klimagerät defekt, bitte den Händler oder einen Fachbetrieb kontaktieren.

Luftfilter

- Der Luftfilter sollte alle zwei Wochen gereinigt werden oder dann, wenn er verschmutzt ist.
- Auseinanderbauen: Die Filterabdeckung entfernen und den Filter herausnehmen.
- Reinigung: Den Filter zuerst mit einem Staubsauger absaugen und anschliessend mit einem milden Reinigungsmittel und handwarmem Wasser (40° C) abreiben. Anschliessend an der Luft trocknen lassen.
- Zusammenbauen: Den Filter wieder in den Lufteinlass einsetzen und einklinken.

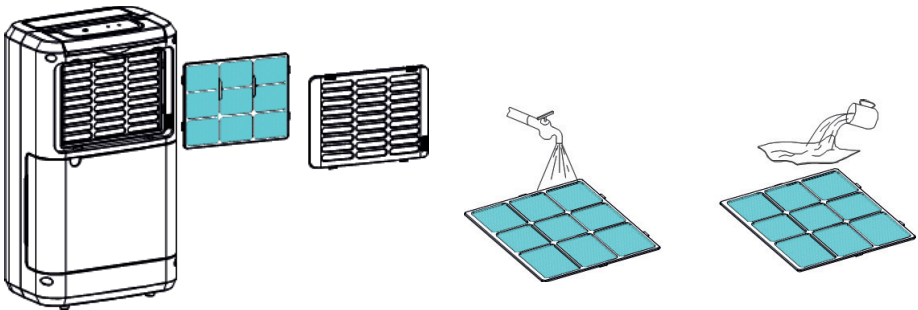

Gerät von aussen reinigen

Das Gerät mit einem milden Reinigungsmittel und einem feuchten Lappen reinigen. Anschliessend mit einem trockenen Lappen nachwischen.

6. FEHLERBEHEBUNG

PROBLEM	MÖGLICHE URSACHEN	LÖSUNGSVORSCHLÄGE
Die Maschine funktioniert nicht.	Die Stromversorgung ist nicht korrekt angeschlossen	Stromversorgung korrekt anschliessen oder auf beschädigungen prüfen
	Der Wassertank ist voll	Wassertank entleeren
	Die Raumtemperatur ist unter 5° C oder über 35° C	Raumtemperatur regulieren
Die Entfeuchtungsfunktion kann nicht gestartet werden.	Der Filter ist blockiert	Den Filter nach Anleitung reinigen
	Der Luftein- oder auslass ist blockiert.	Entfernen Sie das Hindernis aus dem Luftein- oder auslass
Kein Wind	Der Filter ist blockiert	Den Filter nach Anleitung reinigen
Das Gerät ist lauter als sonst	Das Gerät ist gekippt	Transportieren Sie das Gerät auf einen flachen ebenen Untergrund
	Der Filter ist blockiert	Den Filter nach Anleitung reinigen

Garantie

Die Geräte werden vor der Auslieferung genau kontrolliert. Sollte trotzdem einmal ein Mangel an Ihrem Gerät auftreten, wenden Sie sich vertrauensvoll an Ihren Verkäufer. Bitte bringen Sie den Kaufbeleg mit, denn dieser ist für jede Garantieleistung vorzulegen. Die Garantie beträgt 24 Monaten ab dem Kaufdatum.

Entsorgung

Das Gerät muss fachgerecht entsorgt werden. Das Gerät kann bei jedem Fachhändler kostenlos zur Entsorgung abgegeben werden.

Technische Änderungen

Änderungen in Technik und Design vorbehalten. Wir haften nicht für technische oder redaktionelle Änderungen oder Auslassungen in diesem Dokument.

Bitte behalten Sie das Verpackungsmaterial für das Gerät auf.

CE-Konformitätserklärung

Das Gerät entspricht folgenden Standards

EN 55014-1:2017

EN 55014-2:2015

EN 60335-1:2012/A13:2017

EN 60335-2-40:2003/A13:2012

EN 61000-3-2:2014

EN 61000-3-3:2013

EN 62233:2008

2015/863

2014/30/EU

2014/35/EU



ENTSORGUNGSHINWEISE FÜR DEN ELEKTRISCHEN TEIL DES PRODUKTS

Gemäss Artikel 26 des Gesetzesvertretenden Dekrets vom 14. März 2014 zur Umsetzung der Richtlinie 2012/19/EG und des Gesetzes vom 4. März 2014 zur Umsetzung der Richtlinie 2011/65/EG zur Verringerung der Verwendung gefährlicher Stoffe in Elektro- und Elektronikgeräten und zur Abfallentsorgung.

Das Symbol der durchgestrichenen Mülltonne auf dem Gerät oder der Verpackung weist darauf hin, dass der die am Ende ihrer Nutzungsdauer anfallen, müssen getrennt von anderen Abfällen gesammelt werden. Der Benutzer muss das Gerät daher am Ende seiner Lebensdauer zu den entsprechenden Sammelstellen bringen. Elektronik- und Elektroschrott sortieren oder an den Händler zurückschicken die Anschaffung von neuen, gleichwertigen Geräten im Eins-zu-Eins-Verfahren. L'adeguata getrennte Sammlung für die anschliessende Inbetriebnahme der Geräte, die dem Recycling zugeführt werden, Behandlung und umweltverträgliche Entsorgung, hilft, eine mögliche negative Auswirkungen auf die Umwelt und die Gesundheit und fördern die Wiederverwendung und/oder das Recycling der Materialien, zu denen sie gehören. komponierte die Ausrüstung. Der Missbrauch dieses Produkts durch den Benutzer führt dazu, dass Anwendung der in den geltenden Rechtsvorschriften vorgesehenen Verwaltungsstrafen. Im Gerät enthaltene Akkus oder Batterien sind getrennt zu entsorgen. in den entsprechenden Behältern für die Sammlung von Altbatterien.



ENTSORGUNG VON BATTERIEN UND AKKUMULATOREN

Gemäss der Gesetzesverordnung 188 vom 20. November 2008 zur Umsetzung der Richtlinie 2006/66/EG über Batterien, Akkumulatoren und verwandte Abfälle weist das Symbol der durchgestrichenen Mülltonne auf der Batterie darauf hin, dass es verboten ist, Altbatterien im Hausmüll zu entsorgen.

Batterien und Akkus enthalten stark umweltbelastende Stoffe. Der Benutzer ist verpflichtet, Altbatterien an den Sammelstellen in der Gemeinde oder in den entsprechenden Behältern zu entsorgen. Der Service ist kostenlos. Auf diese Weise werden die gesetzlichen Anforderungen eingehalten und die Umwelt geschont. Die Symbole zur Kennzeichnung gefährlicher Stoffe, die in Batterien enthalten sein können und der Batterien, sind wie folgt: Hg= Quecksilber, Cd= Cadmium, Pb= Blei.

Firma

Armin Schmid
Olensbachstrasse 9–15
CH-9631 Ulisbach
Tel. Int. +41 58 611 60 00
Tel. Nat. 0848870850
info@sonnenkoenig.ch
www.sonnenkoenig.ch

Firma

Armin Schmid
Peter-Henlein-Strasse 5
D-89331 Burgau
Tel: 0180 500 64 35
info@sonnenkoenig.ch
www.sonnenkoenig.ch

Festnetz 14 Cent/Minute
Mobilnetz bis 42 Cent/Minute

SECCO 1000

SECCO 2000

DÉSHUMIDIFICATEUR

Mode d'emploi

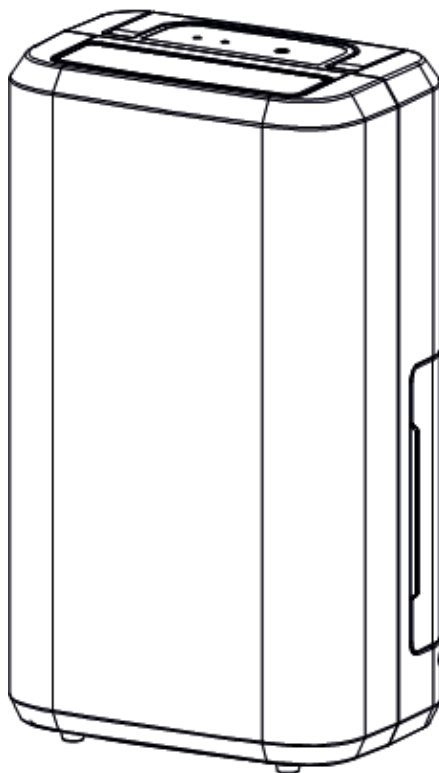

Numéro d'article: SECCO 1000: 10102002
SECCO 2000: 10102102

Index

1 Consignes de sécurité.....	16
2 Description des pièces.....	19
3 Panneau de commande.....	19
4 Usage.....	20
5 Nettoyage	22
6 Correction de bogues	23
7 Garantie / Elimination / Modifications techniques	24

1. CONSIGNES DE SÉCURITÉ

Avant la première mise en service, veuillez lire scrupuleusement le mode d'emploi dans son Intégralité et tenir compte des consignes de sécurité afin d'éviter les dommages liés à une commande mauvaise ou non conforme ainsi qu'à des conditions d'environnement non autorisées. Conservez ce mode d'emploi afin de pouvoir le consulter de nouveau ultérieurement.

Après avoir retiré l'emballage, contrôler que l'appareil ne présente aucun dommage. Si vous soupçonnez des dommages, ne mettez pas l'appareil en marche et adressez-vous à un spécialiste. L'emballage recyclable doit être tenu hors de portée des petits enfants ou être jeté aux ordures, mais doit être jeté de manière appropriée. Cet appareil ne doit être utilisé que pour l'usage pour lequel il a été expressément mis au point. Toute autre utilisation doit être considérée comme inappropriée et par conséquent comme dangereuse. Le fournisseur décline toute responsabilité concernant d'éventuels dommages corporels et/ou matériels, pouvant être imputés à une utilisation inappropriée ou incorrecte.

Cet appareil peut être utilisé par des enfants âgés de 8 ans et plus et par des personnes à capacités physiques, sensorielles et mentales réduites ou sans expérience et sans les connaissances nécessaires, à condition qu'ils soient assistés ou qu'ils aient reçu des instructions concernant l'utilisation en toute sécurité de l'appareil et qu'ils comprennent quels sont les dangers encourus. Les enfants ne doivent pas jouer avec l'appareil. Les opérations de nettoyage et d'entretien de l'appareil ne doivent pas être effectuées par des enfants sans surveillance. Assurez-vous de placer l'appareil sur une surface appropriée et étanche, de sorte que le liquide déversé ne peut pas causer de dommages.

Les réparations des appareils électriques ne doivent être effectuées que par des spécialistes. Des réparations et de modifications des appareils effectuées de manière inappropriée peuvent avoir des conséquences dangereuses pour l'utilisateur, pour lesquelles les prétentions en garantie seront rejetées.

TRÈS IMPORTANT! Veuillez ne pas installer ni utiliser votre climatiseur mobile avant d'avoir attentivement lu ce manuel. Veuillez conserver la notice d'utilisation de ce manuel en cas de demande de garantie produit et à titre de référence.

IMPORTANT: Attendez avant d'utiliser au moins 12 heures après le déballage de l'équipement!

ATTENTION

- L'appareil doit être conservé dans une salle dénuée de sources de feu continues (par exemple: une flamme nue, un appareil à gaz en fonctionnement ou un radiateur électrique allumé).
- Ne pas percer ni brûler.
- Veuillez noter que les réfrigérants peuvent ne pas avoir d'odeur.

Informations spécifiques concernant les appareils fonctionnant au gaz réfrigérant R 290:

- Veuillez lire attentivement tous les avertissements.
- Lors de la décongélation et du nettoyage de l'appareil, ne pas utiliser d'autres outils que ceux recommandés par le fabricant.
- L'appareil doit être installé dans une zone dénuée de sources de feu continues (par exemple: une flamme nue, un appareil à gaz ou électrique en fonctionnement).
- Ne pas percer ni brûler.
- Le gaz R290 est un gaz réfrigérant conforme aux directives européennes sur l'environnement. Ne percer aucune partie du circuit de refroidissement.

- Si l'appareil est installé, utilisé ou conservé dans une zone non ventilée, la salle doit être conçue de manière à prévenir l'accumulation de fuites de gaz réfrigérant, car celles-ci peuvent présenter un risque d'incendie ou d'explosion. En effet, les radiateurs électriques, les cuisinières ou toute autre source de feu risquent d'enflammer le réfrigérant.
- L'appareil doit être conservé de manière à prévenir tout problème mécanique.
- Les personnes qui font fonctionner ou travaillent sur le circuit de refroidissement doivent disposer d'un certificat approprié délivré par un organisme accrédité garantissant un niveau de compétences suffisant pour manipuler les réfrigérants, conformément à une évaluation spécifique reconnue par les associations du secteur.
- Les réparations doivent être effectuées sur recommandation du fabricant. Les travaux d'entretien et de réparation nécessitant l'assistance d'autres professionnels qualifiés doivent être effectués sous la supervision d'une personne spécialisée dans l'utilisation de réfrigérants inflammables.

Consignes de sécurité:

1. Ne pas brancher l'appareil à une prise en cours de réparation ou non installée correctement.
2. Ne pas utiliser l'appareil:
 - A: près d'une source de feu.
 - B: dans une zone où de l'huile risque de gicler.
 - C: dans une zone directement exposée à la lumière du soleil.
 - D: dans une zone où de l'eau risque de gicler.
 - E: à proximité d'une baignoire, d'une douche ou d'une piscine.
3. N'insérez pas vos doigts ni de tiges dans la sortie d'air. Veillez tout particulièrement à prévenir les enfants de ces dangers.
4. Maintenez l'unité orientée vers le haut lors du transport ou du stockage, afin que le compresseur soit convenablement en place.
5. Avant de nettoyer le climatiseur, pensez toujours à éteindre ou à débrancher l'alimentation électrique.
6. Lorsque vous déplacez le climatiseur, pensez toujours à éteindre et à débrancher l'alimentation électrique, puis déplacez-le lentement.
7. Afin d'éviter tout risque d'incendie, ne pas couvrir le climatiseur.
8. L'ensemble des prises du climatiseur doivent être conformes aux exigences locales en matière de sécurité électrique. Si nécessaire, faites vérifier sa conformité.
9. Les jeunes enfants doivent être sous surveillance afin de s'assurer qu'ils ne jouent pas avec l'appareil.
10. Si le câble d'alimentation est endommagé, il doit être remplacé par le fabricant, son prestataire de services ou toute autre personne qualifiée afin d'éviter tout risque.
11. Cet appareil peut être utilisé par des enfants âgés de huit ans et plus, des personnes aux capacités physiques, sensorielles ou mentales réduites et des personnes sans expérience ou connaissances, à condition qu'ils soient accompagnés et qu'ils aient reçu les instructions nécessaires à l'utilisation de cet appareil de manière sécurisée, en étant conscients des dangers encourus. Les enfants ne doivent pas jouer avec cet appareil. Le nettoyage et l'entretien de l'appareil ne doivent pas être effectués par des enfants sans surveillance.
12. L'appareil doit être installé de façon conforme à la réglementation nationale en matière de câblage.
13. Détail du type et des valeurs nominales des fusibles: T, 250V AC, 2A.
14. Pour empêcher tout effet néfaste sur l'environnement ou la santé humaine lié à une élimination incontrôlée des déchets, veuillez le recycler de façon responsable afin de promouvoir la réutilisation durable des matériaux. Pour retourner un appareil usagé, veuillez utiliser les systèmes de retour et de collecte des déchets, ou contacter le détaillant chez qui le produit a été acheté. Ils sont habilités à reprendre l'appareil à des fins de recyclage respectueux de l'environnement.
15. Potentiel de réchauffement planétaire R290: 3

16. Pour tout travail de réparation ou d'entretien de l'appareil, veuillez faire appel à un technicien de maintenance agréé.
17. Ne pas tirer, déformer ou modifier le câble d'alimentation électrique, ni l'immerger dans l'eau. Tirer ou mal utiliser le câble d'alimentation peut provoquer des dommages au sein de l'appareil et entraîner des décharges électriques.
18. Veuillez respecter la réglementation nationale en matière de gaz.
19. Ne pas obstruer les ouvertures de ventilation.
20. Toute personne travaillant sur ou perçant le circuit de refroidissement doit détenir un certificat valide délivré par une autorité d'évaluation accréditée du secteur garantissant un niveau de compétences suffisant pour manipuler les réfrigérants, conformément aux règles d'évaluation reconnues dans le secteur.
21. Les travaux d'entretien doivent être exclusivement effectués conformément aux recommandations du fabricant de l'appareil. Les travaux d'entretien et de réparation nécessitant l'assistance d'autres professionnels qualifiés doivent être effectués sous la supervision d'une personne spécialisée dans l'utilisation de réfrigérants inflammables.
22. Ne pas allumer ni éteindre le climatiseur en insérant ou en tirant sur le câble d'alimentation, car cela peut provoquer une décharge électrique ou un incendie en raison de la chaleur émise.
23. Débranchez l'appareil si vous entendez des bruits inhabituels, ou si vous sentez ou voyez de la fumée en sortir.

Notes:

- En cas de dommages, contactez votre détaillant ou tout autre atelier de réparation habilité.
- En cas de dommages, veuillez couper le commutateur d'air, débrancher le câble d'alimentation et contacter votre détaillant ou tout autre atelier de réparation habilité.
- Dans tous les cas, le câble d'alimentation doit être fermement branché.
- Pour éviter tout risque, coupez le commutateur d'air et débranchez le câble d'alimentation si ce dernier est endommagé. Il doit être remplacé par votre détaillant ou tout autre atelier de réparation habilité.

DONNÉE TECHNIQUE

Modèle.....	SECCO 1000	SECCO 2000
Tension.....	230 V	230 V
Fréquence.....	50 Hz	50 Hz
Puissance	280 Watt	380 Watt
Dimensions.....	27.6 x 48 x 18.5 cm	27.6 x 50 x 23.5 cm

2. DESCRIPTION DES PIÈCES

FR

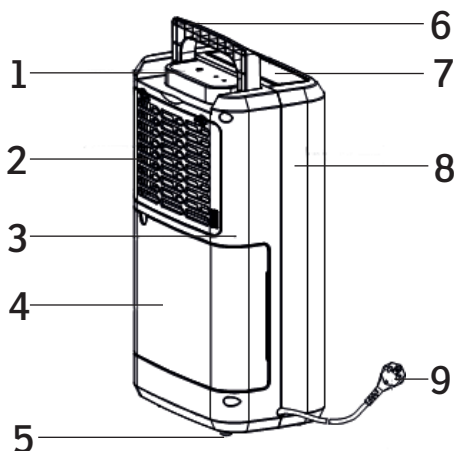
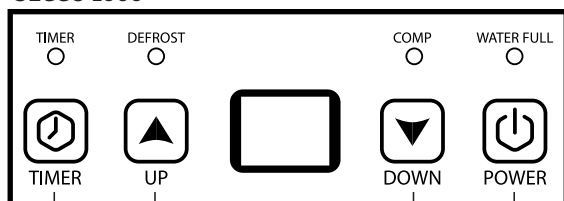

Fig. 1

- 1 Tableau de commande
- 2 Filtres
- 3 Couvercle arrière
- 4 Citerne d'eau
- 5 Pieds
- 6 Poignée de transport
- 7 Sortie d'air
- 8 Couverture avant
- 9 Câble d'alimentation

3. PANNEAU DE COMMANDE

SECCO 1000



A

B

C

D

SECCO 1000 / 2000

- A Minuterie
- B Augmenter le réglage
- C Diminuer le réglage
- D ON / OFF

SECCO 2000

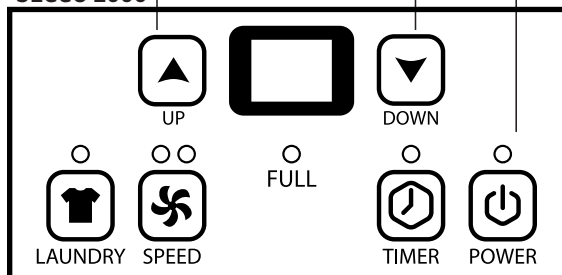

E

F

A

D

SECCO 2000

- E Séchage du linge
- F Phases de ventilation

REMARQUE: NE PAS PERMETTRE L'UTILISATION DE L'APPAREIL AVANT LA PREMIÈRE UTILISATION. MISE EN SERVICE D'AU MOINS 12 HEURES.

1. Minuterie

Minuterie d'arrêt: Lorsque l'appareil est allumé, le bouton de la minuterie peut être enfoncé pour contrôler quand l'appareil doit être allumé.

Minuterie de mise sous tension: Lorsque l'appareil est éteint, le bouton de la minuterie peut être enfoncé pour contrôler quand l'appareil doit être mis sous tension.

L'heure peut être réglée entre 1-24 heures.

Lorsque la minuterie est désactivée, l'afficheur indique à nouveau l'humidité après 5 secondes.

2. Déshumidification

La déshumidification peut être réglée sur le panneau de commande à l'aide des boutons „Haut“ et „Bas“ entre 30-90% ou „CO“ pour continu. Dès que l'humidité tombe au niveau d'humidité réglé, le compresseur s'arrête et le ventilateur continue à fonctionner à un niveau bas pour une bonne distribution de l'air.

3. Le séchage du linge (SECCO 2000)

L'appareil fonctionne à un niveau élevé indépendamment de l'humidité de l'air afin d'éliminer l'humidité du linge.

4. Indication sur l'afficheur



- Lorsque l'appareil est connecté, il indique l'humidité actuelle.
- Lorsque l'humidité est réglée, l'afficheur indique ce réglage.
- Lorsque la minuterie est réglée, l'afficheur indique le temps restant.
- Si l'humidité est inférieure à 35%, l'afficheur indique „LO“.
- Si l'humidité est supérieure à 95%, l'afficheur indique „HI“.

5. Fonctionnement à basse température avec dégivrage automatique

Si la température ambiante se situe entre 5° C et 12° C, l'appareil passe automatiquement en mode dégivrage toutes les 30 minutes. Avec une température ambiante comprise entre 12° C et 16° C toutes les 45 minutes.

6. Réservoir d'eau

Si aucune évacuation directe n'est raccordée, l'eau s'écoule dans le réservoir d'eau. L'appareil est équipé d'un capteur de niveau d'eau intégré qui coupe toutes les fonctions après 3 secondes lorsque le réservoir d'eau est plein et émet un bip 15 fois. En même temps, l'indicateur de niveau d'eau (Fig. 2, No. 5) s'allume sur le panneau de commande.

7. Vidange du réservoir d'eau

Lorsque l'indicateur de niveau d'eau clignote, le réservoir d'eau est plein et l'appareil ne continue pas à fonctionner. Pour vider le réservoir, pressez légèrement les deux côtés du réservoir ensemble et tirez le réservoir d'eau parallèlement. Videz l'eau comme indiqué sur l'illustration:

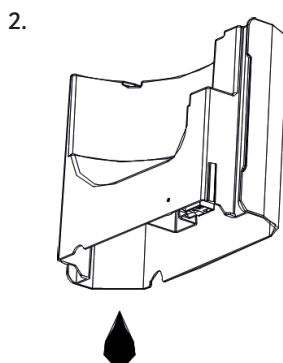
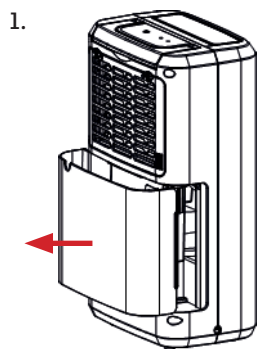

8. Déchargement direct

Si le réservoir d'eau ne veut pas être utilisé, un drain direct peut être installé. Pour cela, un tuyau (Ø 10 cm) est raccordé à la vanne au-dessus du réservoir d'eau. S'assurer que le tuyau est bien raccordé et qu'il ne glisse pas.

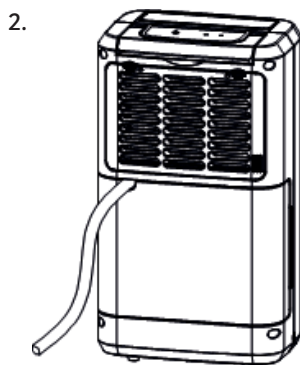
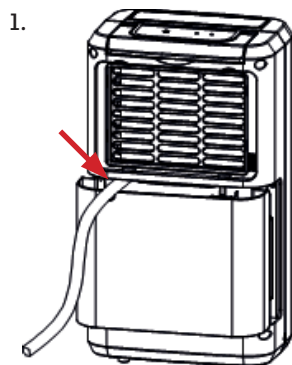

Note

- Débranchez l'appareil du secteur avant de le nettoyer.
- N'utilisez pas d'essence ou d'autres produits de nettoyage chimiques pour le nettoyage.
- Ne nettoyez pas l'appareil à l'eau.
- Si le climatiseur est défectueux, veuillez contacter le revendeur ou une entreprise spécialisée.

Filtre à air

- Le filtre à air doit être nettoyé toutes les deux semaines ou lorsqu'il est sale.
- Démontage: Retirez le couvercle du filtre et enlevez le filtre.
- Nettoyage: Passez d'abord l'aspirateur sur le filtre, puis frottez-le avec un détergent doux et de l'eau tiède (40° C). Laisser ensuite sécher à l'air libre.
- Rassemblement: Remplacez le filtre dans l'entrée d'air et enclenchez-le.

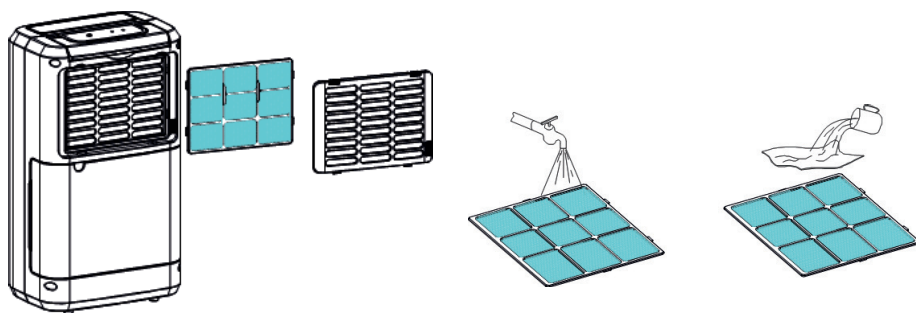

Nettoyage de l'appareil de l'extérieur

Nettoyez l'appareil avec un détergent doux et un chiffon humide. Essuyez ensuite avec un chiffon sec.

ÉDICTER	CAUSES POSSIBLES	SOLUTIONS PROPOSÉES
La machine ne fonctionne pas.	L'alimentation électrique n'est pas branchée correctement.	Stromversorgung korrekt anschliessen oder auf beschädigungen prüfen
	Le réservoir d'eau est plein.	Wassertank entleeren
	La température ambiante est inférieure à 5° C ou supérieure à 35° C	Raumtemperatur regulieren
La fonction de déshumidification ne peut pas être démarrée.	Le filtre est bouché.	Den Filter nach Anleitung reinigen
	Le filtre est bouché.	Entfernen Sie das Hindernis aus dem Luftein- oder auslass
Pas de vent	Le filtre est bouché.	Den Filter nach Anleitung reinigen
L'appareil est plus bruyant que d'habitude	L'appareil est incliné.	Transporter l'appareil sur une surface plane et plane.
	Le filtre est bouché.	Nettoyez le filtre en suivant les instructions.

Garantie

L'appareil sont contrôlés de manière précise avant la livraison. Si malgré tout un vice devait être constaté sur votre appareil, adressez-vous en toute confiance à notre revendeur. Veuillez joindre la preuve d'achat, car celle-ci doit être présentée pour la prestation de garantie. La période de garantie est de 24 mois à compter de la date d'achat.

Elimination

L'appareil doit être jeté de manière appropriée. L'appareil peut dans tous les cas être remis gratuitement à tout revendeur spécialisé.

Modifications techniques

Sous réserve de modifications techniques ou de forme. Nous déclinons toute responsabilité en cas de modifications, d'erreurs ou d'omissions techniques ou rédactionnelles dans ce document.

S'il vous plaît conserver les matériaux d'emballage de l'appareil.

CE-Déclaration de conformité

L'appareil est conforme aux normes suivantes

EN 55014-1:2017

EN 55014-2:2015

EN 60335-1:2012/A13:2017

EN 60335-2-40:2003/A13:2012

EN 61000-3-2:2014

EN 61000-3-3:2013

EN 62233:2008

2015/863

2014/30/EU

2014/35/EU



INSTRUCTIONS D'ÉLIMINATION DE LA PARTIE ÉLECTRIQUE DU PRODUIT

Conformément à l'article 26 du décret-loi du 14 mars 2014 portant application de la directive 2012/19/CE et de la loi du 4 mars 2014 portant application de la directive 2011/65/CE concernant la réduction de l'utilisation de substances dangereuses dans les équipements électriques et électroniques et la gestion des déchets.

Le symbole de poubelle barré sur la machine ou l'emballage indique que les déchets générés à la fin de leur vie utile doivent être collectés séparément des autres déchets. L'utilisateur doit donc amener l'appareil aux points de collecte appropriés à la fin de sa durée de vie utile. Triez les déchets électroniques et électriques ou renvoyez l'achat de nouveaux appareils équivalents au concessionnaire dans le cadre d'un processus individuel. L'adeguata collecte sélective pour la mise en service ultérieure de l'équipement à recycler, le traitement et l'élimination écologiquement rationnelle, permet d'éviter d'éventuels effets néfastes sur l'environnement et la santé et de promouvoir la réutilisation et/ou le recyclage des matériaux auxquels ils appartiennent. Une mauvaise utilisation de ce produit par l'utilisateur entraînera l'application des sanctions administratives prévues par la législation applicable. Les piles contenues dans l'appareil doivent être éliminées séparément dans les conteneurs appropriés pour la collecte des piles usagées.



L'ÉLIMINATION DES PILES ET ACCUMULATEURS

Conformément au décret législatif 188 du 20 novembre 2008 portant application de la directive 2006/66/CE relative aux piles, accumulateurs et déchets connexes, le symbole de la poubelle barrée d'une croix placée sur la batterie indique qu'il est interdit de jeter les piles usagées dans les ordures ménagères.

Les batteries et les batteries contiennent des substances hautement polluantes pour l'environnement. L'utilisateur est tenu d'éliminer les piles usagées dans les points de collecte situés dans la municipalité ou dans les conteneurs appropriés. Le service est gratuit. De cette façon, les exigences légales seront respectées et l'environnement sera protégé. Les symboles identifiant les matières dangereuses qui peuvent être présentes dans les piles et accumulateurs sont les suivants: Hg= Mercure, Cd= Cadmium, Pb= Plomb.

Maison

Armin Schmid
Olensbachstrasse 9–15
CH-9631 Ulisbach
Tel. Int. +41 58 611 60 00
Tel. Nat. 0848870850
info@sonnenkoenig.ch
www.sonnenkoenig.ch

Maison

Armin Schmid
Peter-Henlein-Strasse 5
D-89331 Burgau
Tel: 0180 500 64 35
info@sonnenkoenig.ch
www.sonnenkoenig.ch

Festnetz 14 Cent/Minute
Mobilnetz bis 42 Cent/Minute

SECCO 1000

SECCO 2000

DEUMIDIFICATORE

Istruzioni per l'uso

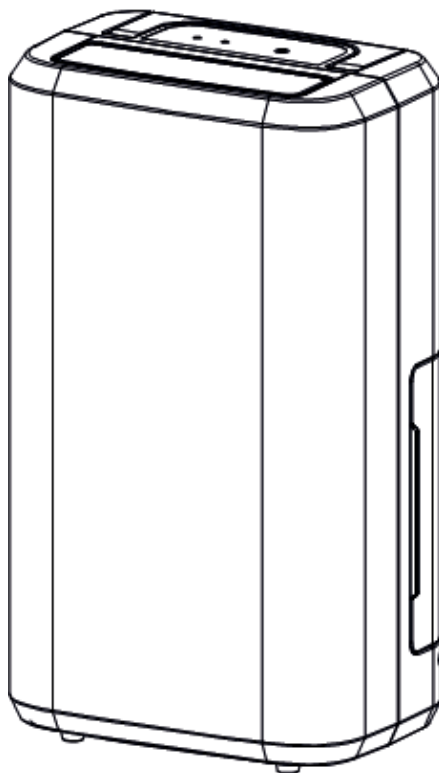

Numero dell'articolo: SECCO 1000: 10102002
SECCO 2000: 10102102

Indice

1 Avvertenze per la sicurezza	29
2 Descrizione di parte	32
3 Pannello di controllo	32
4 L'uso del	33
5 Pulitura	35
6 Correzione di bug	36
7 Garanzia / Smaltimento / Modifiche tecniche	37

1. AVVERTENZE PER LA SICUREZZA

IT

Prima di mettere in funzione per la prima volta il prodotto, si raccomanda di leggere con cura le istruzioni d'uso e di rispettare le avvertenze di sicurezza al fine di evitare un utilizzo improprio o sbagliato come pure condizioni ambientali non idonee. Si raccomanda di conservare le istruzioni per futura consultazione.

Controllare l'apparecchio dopo averlo rimosso dall'imballo. In caso di sospetto danneggiamento non mettere in funzione l'apparecchio e rivolgersi ad un tecnico specializzato. Non conservare alla portata dei bambini il materiale d'imballo riciclabile, ma provvedere all'opportuno smaltimento. Utilizzare l'apparecchio esclusivamente per lo scopo per il quale è stato espressamente progettato. Qualsiasi altro impiego è improprio e quindi da ritenersi pericoloso. Il fornitore non risponde di eventuali danni a cose e persone, che sono imputabili ad un utilizzo inappropriato o errato.

Questo elettrodomestico può essere usato da bambini che abbiano compiuto gli 8 anni di età e da persone con capacità fisiche, sensoriali o mentali ridotte, oppure che manchino di esperienza e conoscenza, purché abbiano ricevuto assistenza o formazione per un uso sicuro dell'elettrodomestico e ne comprendano quindi i rischi connessi. I bambini non devono giocare con l'apparecchio. Operazioni di pulizia e di manutenzione non devono essere effettuate da bambini senza supervisione. Assicurarsi di posizionare il dispositivo su una superficie idonea e impermeabile, in modo che i liquidi sversati non possano causare alcun danno.

Eventuali riparazioni su apparecchi elettrici devono essere svolte esclusivamente da personale tecnico qualificato. Riparazioni e modifiche effettuate in maniera non qualificata possono avere conseguenze pericolose per l'utente, per le quali si declina ogni responsabilità e garanzia.

MOLTO IMPORTANTE! Si prega di non installare o utilizzare il condizionatore d'aria mobile fino a quando non si legge attentamente questo manuale. Conservare le istruzioni per l'uso in questo manuale quando si richiede una garanzia del prodotto e come riferimento.

ATTENZIONE

- L'apparecchio deve essere conservato in una stanza senza fonti di fuoco continue (ad esempio: una fiamma aperta, un apparecchio a gas in funzione o una stufa elettrica accesa).
- Non perforare né bruciare.
- Si prega di notare che i refrigeranti potrebbero non avere odore.

Informazioni specifiche relative ai dispositivi che funzionano con gas refrigerante R 290:

- Si prega di leggere attentamente tutte le avvertenze.
- Durante lo scongelamento e la pulizia dell'apparecchio, non utilizzare strumenti diversi da quelli raccomandati dal produttore.
- L'apparecchio deve essere installato in una zona senza fonti di incendio continue (ad esempio: una fiamma aperta, un apparecchio a gas o elettrico in funzione).
- Non perforare né bruciare.
- Il gas R290 è un gas refrigerante conforme alle direttive ambientali europee. Non perforare alcuna parte del sistema di raffreddamento.

- Se l'apparecchio è installato, utilizzato o stoccato in un'area non ventilata, il locale deve essere progettato in modo da prevenire l'accumulo di perdite di gas refrigerante, in quanto possono presentare un rischio di incendio o esplosione. Infatti, riscaldatori elettrici, stufe o qualsiasi altra fonte di fuoco possono accendere il refrigerante.
- L'apparecchio deve essere tenuto in modo tale da evitare qualsiasi problema meccanico.
- Le persone che operano o lavorano sul sistema di raffreddamento devono avere un certificato appropriato rilasciato da un ente accreditato che garantisca un livello sufficiente di competenza nella gestione dei refrigeranti, in conformità con una valutazione specifica riconosciuta dalle associazioni di settore.
- Le riparazioni devono essere effettuate su raccomandazione del produttore. I lavori di manutenzione e riparazione che richiedono l'assistenza di altri professionisti qualificati devono essere eseguiti sotto la supervisione di una persona specializzata nell'uso di refrigeranti infiammabili.

Istruzioni di sicurezza:

1. Non collegare l'apparecchio a una presa in riparazione o non installata correttamente.
2. Non usare il dispositivo:
 - A: vicino a una fonte di fuoco.
 - B: in un'area in cui l'olio potrebbe schizzare.
 - C: in un'area direttamente esposta alla luce solare.
 - D: in un'area in cui l'acqua potrebbe schizzare.
 - E: vicino a un bagno, doccia o piscina.
3. Non inserire le dita o gli steli nell'uscita dell'aria. Faccia particolare attenzione ad avvertire i bambini di questi pericoli.
4. Tenere l'unità rivolta verso l'alto durante il trasporto o l'immagazzinamento, in modo che il compressore sia posizionato correttamente.
5. Prima di pulire il condizionatore, spegnere sempre o scollegare l'alimentazione.
6. Quando si sposta il condizionatore d'aria, ricordarsi sempre di spegnere e scollegare l'alimentazione, quindi spostarla lentamente.
7. Per prevenire l'incendio, non coprire il condizionatore d'aria.
8. Tutte le prese del climatizzatore devono essere conformi ai requisiti locali di sicurezza elettrica. Se necessario, controllarne la conformità.
9. I bambini devono essere sorvegliati per assicurarsi che non giochino con il dispositivo.
10. Se il cavo di alimentazione è danneggiato, deve essere sostituito dal produttore, dal suo fornitore di servizi o da qualsiasi altra persona qualificata per evitare qualsiasi rischio.
11. Questo dispositivo può essere utilizzato da bambini di età pari o superiore a 8 anni, persone con ridotte capacità fisiche, sensoriali o mentali e persone senza esperienza o conoscenza, a condizione che siano accompagnati e istruiti necessario per utilizzare questo dispositivo in modo sicuro, essendo consapevoli dei pericoli coinvolti. I bambini non dovrebbero giocare con questo dispositivo. La pulizia e la manutenzione dell'apparecchio non devono essere eseguite da bambini non sorvegliati.
12. L'apparecchio deve essere installato in conformità alle normative nazionali sul cablaggio.
13. Dettagli del tipo e della potenza nominale dei fusibili: T, 250V AC, 2A.
14. Per evitare qualsiasi effetto negativo sull'ambiente o sulla salute umana dovuto allo smaltimento incontrollato dei rifiuti, riciclarlo in modo responsabile per promuovere il riutilizzo sostenibile dei materiali. Per restituire un apparecchio usato, utilizzare i sistemi di restituzione e raccolta dei rifiuti oppure contattare il rivenditore presso il quale è stato acquistato il prodotto. Hanno il diritto di riprendere il dispositivo per il riciclaggio rispettoso dell'ambiente.
15. Potenziale di riscaldamento globale: R290: 3

16. Per qualsiasi riparazione o manutenzione dell'apparecchio, consultare un tecnico dell'assistenza autorizzato.
17. Non tirare, deformare o modificare il cavo di alimentazione, né immergerlo in acqua. Tirare o utilizzare impropriamente il cavo di alimentazione può causare danni all'unità e provocare scosse elettriche.
18. Rispettare le normative nazionali in materia di gas.
19. Non ostruire le aperture di ventilazione.
20. Chiunque lavori o si eserciti nel sistema di raffreddamento deve essere in possesso di un certificato valido rilasciato da un'autorità di valutazione del settore accreditata per garantire una competenza sufficiente nella gestione dei refrigeranti, in conformità con gli standard industriali riconosciuti.
21. I lavori di manutenzione devono essere eseguiti solo in conformità con le raccomandazioni del produttore dell'apparecchio. I lavori di manutenzione e riparazione che richiedono l'assistenza di altri professionisti qualificati devono essere eseguiti sotto la supervisione di una persona specializzata nell'uso di refrigeranti infiammabili.
22. Non accendere o spegnere il condizionatore d'aria inserendo o tirando il cavo di alimentazione, poiché ciò potrebbe causare scosse elettriche o incendi a causa del calore emesso.
23. Scollegare l'unità se si avvertono rumori insoliti o se si sente odore o si vede del fumo uscire.

Nota:

- In caso di danni, contattare il rivenditore o un'altra officina autorizzata.
- In caso di danni, si prega di spegnere l'interruttore dell'aria, scollegare il cavo di alimentazione e contattare il proprio rivenditore o un altro centro di assistenza autorizzato
- In ogni caso, il cavo di alimentazione deve essere collegato saldamente.
- Per evitare qualsiasi rischio, spegnere l'interruttore dell'aria e scollegare il cavo di alimentazione se danneggiato. Deve essere sostituito dal rivenditore o da un'altra officina autorizzata.

DATI TECNICI

Modello.....	SECCO 1000	SECCO 2000
Tensione.....	230 V	230 V
Frequenza.....	50 Hz	50 Hz
Potenza	280 Watt	380 Watt
Dimensioni.....	27.6 x 48 x 18.5 cm	27.6 x 50 x 23.5 cm

2. DESCRIZIONE DI PARTE

IT

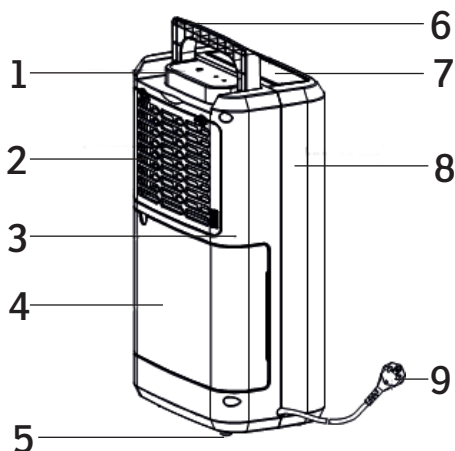

- 1 Pannello di controllo
- 2 Filtri
- 3 Coperchio posteriore
- 4 Aeratoio acqua
- 5 Piedi
- 6 Maniglia per il trasporto
- 7 Uscita aria
- 8 Copertina anteriore
- 9 Cavo di alimentazione

Fig. 1

3. PANNELLO DI CONTROLLO

SECCO 1000

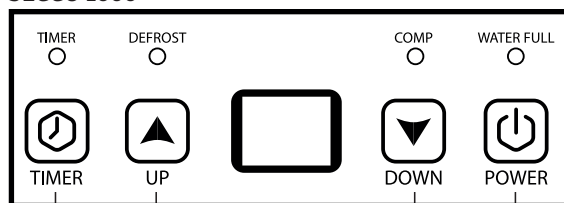

A

B

C

D

SECCO 1000 / 2000

- A Interruttore orario
- B Aumentare l'impostazione
- C Impostazione decremento
- D ACCESO/SPENTO

SECCO 2000

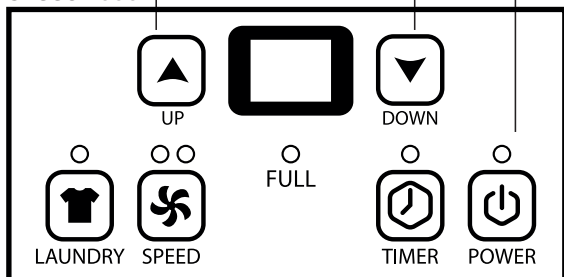

E

F

A

D

SECCO 2000

- E Asciugatura della biancheria
- F Fasi di ventilazione

NOTA: LASCIARE L'UNITÀ PER ALMENO 12 ORE PRIMA DELLA MESSA IN FUNZIONE.

1. Timer

Timer di spegnimento: Quando l'unità viene accesa, è possibile premere il pulsante del timer per controllare quando l'unità deve essere accesa.

Timer di accensione: Quando l'unità è spenta, è possibile premere il pulsante del timer per controllare quando l'unità deve essere accesa.

L'ora può essere impostata tra 1-24 ore.

Quando il timer è spento, il display mostra nuovamente l'umidità dopo 5 secondi.

2. Deumidificazione

La deumidificazione può essere impostata sul pannello di controllo utilizzando i pulsanti „Su“ e „Giù“ tra il 30 -90% o „CO“ per la deumidificazione continua. Non appena l'umidità scende al livello di umidità impostato, il compressore si spegne e il ventilatore continua a funzionare a un livello basso per una buona distribuzione dell'aria.

3. L'asciugatura della biancheria (SECCO 2000)

Il dispositivo funziona ad alto livello indipendentemente dall'umidità dell'aria per rimuovere l'umidità dalla biancheria.

4. Indicazione del display



- Quando l'unità è collegata, mostra l'umidità attuale.
- Quando l'umidità è impostata, il display visualizza questa impostazione.
- Quando il timer è impostato, il display mostra il tempo rimanente.
- Se l'umidità è inferiore al 35%, il display mostrerà „LO“.
- Se l'umidità è superiore al 95%, il display visualizza „HI“.

5. Funzionamento a basse temperature con sbrinamento automatico

Se la temperatura ambiente è compresa tra 5° C e 12° C, l'apparecchio passa automaticamente alla modalità di sbrinamento ogni 30 minuti. Con una temperatura ambiente compresa tra 12° C e 16° C ogni 45 minuti.

6. Serbatoio dell'acqua

Se non è collegato alcuno scarico diretto, l'acqua scorre nel serbatoio dell'acqua. Il dispositivo è dotato di un sensore di livello dell'acqua integrato che spegne tutte le funzioni dopo 3 secondi quando il serbatoio dell'acqua è pieno e emette un segnale acustico 15 volte. Contemporaneamente, l'indicatore del livello dell'acqua (Fig. 2, n. 5) si accende sul pannello di controllo.

7. Svuotare il serbatoio dell'acqua

Quando l'indicatore del livello dell'acqua lampeggia, il serbatoio dell'acqua è pieno e l'apparecchio non continua a funzionare. Per svuotare il serbatoio, premere leggermente entrambi i lati del serbatoio ed estrarre il serbatoio dell'acqua in parallelo. Svuotare l'acqua come mostrato nell'illustrazione:

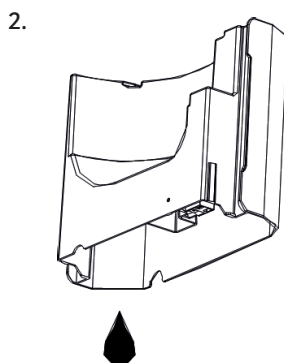
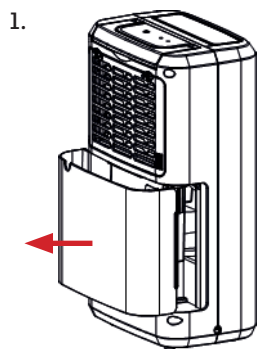

8. Scarico diretto

Se non si desidera utilizzare il serbatoio dell'acqua, è possibile installare uno scarico diretto. A tale scopo, un tubo flessibile (Ø 10 cm) è collegato alla valvola sopra il serbatoio dell'acqua. Assicurarsi che il tubo flessibile sia ben collegato e non possa scivolare.

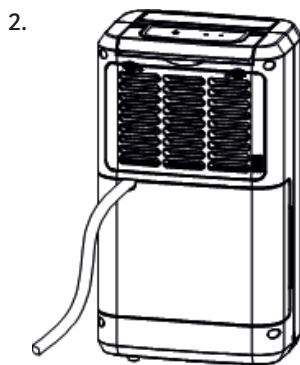
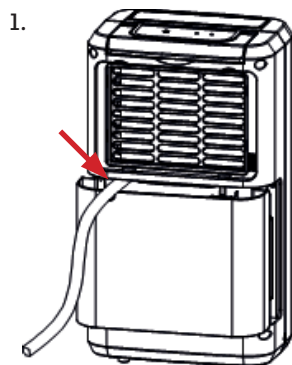

Nota

- Scollegare l'apparecchio dalla rete elettrica prima di pulirlo.
- Non utilizzare benzina o altri detergenti chimici per la pulizia.
- Non pulire l'apparecchio bagnato.
- Se il climatizzatore è difettoso, contattare il rivenditore o un'azienda specializzata.

Filtri dell'aria

- Il filtro dell'aria deve essere pulito ogni due settimane o quando è sporco.
- Smontare: Rimuovere il coperchio del filtro e rimuovere il filtro.
- Pulizia: Aspirare prima il filtro con un aspirapolvere e poi strofinare con un detergente delicato e acqua tiepida (40° C). Quindi lasciare asciugare all'aria.
- Riunisciti: Sostituire il filtro nell'ingresso dell'aria e innestarlo.

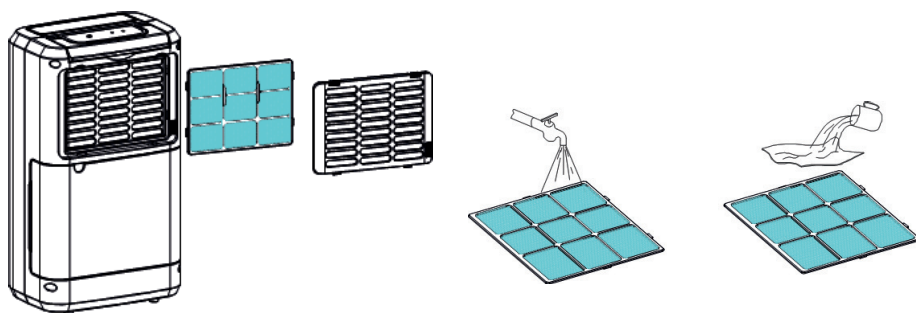

Pulizia dell'apparecchio dall'esterno

Pulire l'unità con un detergente delicato e un panno umido. Quindi strofinare con un panno asciutto.

6. CORREZIONE DI BUG

IT

NUMERO	POSSIBILI CAUSE	SOLUZIONI PROPOSTE
La macchina non funziona.	L'alimentatore non è collegato correttamente.	collegare correttamente l'alimentazione elettrica o verificare l'eventuale presenza di danni
	Il serbatoio dell'acqua è pieno.	Serbatoio dell'acqua vuoto
	La temperatura ambiente è inferiore a 5° C o superiore a 35° C.	Regolare la temperatura ambiente
La funzione di deumidificazione non può essere avviata.	Il filtro è bloccato.	Pulire il filtro secondo le istruzioni.
	L'ingresso o l'uscita dell'aria è bloccata.	Rimuovere l'ostruzione dall'ingresso o dall'uscita dell'aria.
Senza vento	Il filtro è bloccato.	Pulire il filtro secondo le istruzioni.
Il dispositivo è più rumoroso del normale.	L'apparecchio è inclinato.	Trasportare l'unità su una superficie piana e piana per la pulizia.
	Il filtro è bloccato.	Pulire il filtro secondo le istruzioni.

Garanzia

I prodotti vengono controllati attentamente prima della spedizione. Se dovesse comunque presentarsi un vizio sul vostro apparecchio, vi invitiamo a rivolgervi in tutta tranquillità al vostro rivenditore. Vi rammentiamo di portare appresso la ricevuta d'acquisto, che deve essere presentata per ogni prestazione in garanzia. Il periodo di garanzia è di 24 mesi dalla data di acquisto.

Smaltimento

Provvedere ad un corretto smaltimento del prodotto. L'apparecchio può essere consegnato gratuitamente per il relativo smaltimento a qualsiasi rivenditore specializzato.

Modifiche tecniche

Salvo modifiche tecniche ed estetiche. Non siamo responsabili per tali modifiche, differenze od omissioni contenute in questo manuale dell'utente.

Si prega di conservare il materiale d'imballaggio dell'apparecchio.

CE-Dichiarazione di Conformità

Il dispositivo è conforme alle seguenti norme

EN 55014-1:2017
EN 55014-2:2015
EN 60335-1:2012/A13:2017
EN 60335-2-40:2003/A13:2012
EN 61000-3-2:2014
EN 61000-3-3:2013
EN 62233:2008

2015/863
2014/30/EU
2014/35/EU



INFORMATIVA SMALTIMENTO RELATIVA ALLA PARTE ELETTRICA DEL PRODOTTO

Ai sensi del D.L. 14 marzo 2014 art. 26, di attuazione della direttiva 2012/19/EU e del D.L. 27 del 4 marzo 2014, di attuazione della direttiva 2011/65/EU relativa alla riduzione dell'uso di sostanze pericolose nelle apparecchiature elettriche ed elettroniche, nonché allo smaltimento dei rifiuti.

Il simbolo del cassonetto barrato riportato sull'apparecchiatura o sulla confezione indica che il prodotto alla fine della propria vita utile deve essere raccolto separatamente dagli altri rifiuti. L'utente dovrà, pertanto, conferire l'apparecchiatura giunta a fine vita agli idonei centri di raccolta differenziata dei rifiuti elettronici ed elettrotecnici, oppure riconsegnarla al rivenditore al momento dell'acquisto di una nuova apparecchiatura di tipo equivalente, in ragione di uno ad uno. L'adeguata raccolta differenziata per l'avvio successivo dell'apparecchiatura dimessa al riciclaggio, al trattamento e allo smaltimento ambientalmente compatibile, contribuisce ad evitare possibili effetti negativi sull'ambiente e sulla salute e favorisce il reimpiego e/o riciclo dei materiali di cui è composta l'apparecchiatura. Lo smaltimento abusivo del prodotto da parte dell'utente comporta l'applicazione delle sanzioni amministrative previste dalla normativa vigente. Eventuali pile o batterie ricaricabili contenute nel dispositivo devono essere smaltite separatamente negli appositi raccoglitori preposti alla raccolta delle pile esauste.



SMALTIMENTO PILE E ACCUMULATORI

Ai sensi del D. Lgs. 20 novembre 2008 n. 188, di attuazione della Direttiva 2006/66/CE concernente pile, accumulatori e relativi rifiuti, il simbolo del bidone barrato posto sulla batteria indica che è fatto divieto di smaltire batterie esauste nei rifiuti domestici.

Pile e batterie contengono sostanze altamente inquinanti per l'ambiente. E' fatto obbligo all'utilizzatore di smaltire le batterie esauste nei centri di raccolta siti nel comune di appartenenza o negli appositi contenitori. Il servizio è gratuito. In tal modo verranno rispettate le norme di legge contribuendo alla salvaguardia dell'ambiente. I simboli identificativi di sostanze pericolose eventualmente presenti in pile e batterie sono i seguenti: Hg= Mercurio, Cd= Cadmio, Pb= Piombo.

Ditta

Armin Schmid
Olensbachstrasse 9–15
CH-9631 Ulisbach
Tel. Int. +41 58 611 60 00
Tel. Nat. 0848870850
info@sonnenkoenig.ch
www.sonnenkoenig.ch

Ditta

Armin Schmid
Peter-Henlein-Strasse 5
D-89331 Burgau
Tel: 0180 500 64 35
info@sonnenkoenig.ch
www.sonnenkoenig.ch

Festnetz 14 Cent/Minute
Mobilnetz bis 42 Cent/Minute

SECCO 1000

SECCO 2000

DEHUMIDIFIER
Instruction Manual

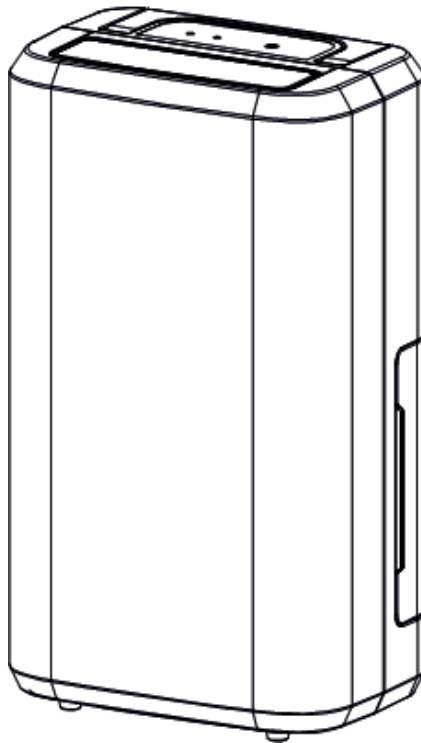

Article number : SECCO 1000: 10102002
SECCO 2000: 10102102

Index

1 Safety instruction	42
2 Parts description	45
3 Control Panel.....	45
4 Usage.....	46
5 Cleaning.....	48
6 Bug fixing.....	49
7 Warranty / Disposal / Technical change.....	50

1. SAFETY INSTRUCTION

EN

Please read before first commissioning the safety instructions carefully and observe the safety instructions to prevent damage due to misuse, improper operation, and improper environmental conditions to be avoided. Keep these for later reference.

Check the device after removing the packaging for damage . Do not put the unit in case of suspected corruption in operation and consult a specialist. The recyclable packaging material must not be stored or disposed accessible for young children , but must be disposed of properly. This appliance is only for the purpose for which it was explicitly developed. Any other use is regarded as improper and therefore dangerous . The supplier is not liable for damage to persons and / or property damage due to an improper or incorrect use.

This appliance can be used by children aged from 8 years and above and persons with reduced physical, sensory or mental capabilities or lack of experience and knowledge if they have been given supervision or instruction concerning use of the appliance in a safe way and understand the hazards involved. Children shall not play with the appliance. Cleaning and user maintenance shall not be made by children without supervision. Please make sure to place the device on a suitable and waterproof surfaces, so that spilled liquids can not cause harm.

Repairs to electrical appliances must only be carried out by trained personnel only. Improperly performed repairs and alterations to the equipment can have dangerous consequences for the user according to what the warranty will be rejected.

VERY IMPORTANT! Wait at least 12 hours after unpacking the device before using it!

Please do not install or use your mobile air conditioner before you have carefully read this manual. Please keep this instruction manual for possible warranty claims and for future reference.

WARNING:

- The device shall be stored in a room without continuously operating ignition sources (for example: open flames, an operating gas appliance or an operating electric heater).
- Do not pierce or burn the device.
- Be aware that refrigerants may be odourless.

Specific information regarding appliances with R290 refrigerant gas:

- Thoroughly read all the warnings.
- When defrosting and cleaning the device, do not use any tools other than those recommended by the manufacturing company.
- The device must be placed in an area without any continuously operating sources of ignition (for example: open flames, gas or electrical appliances in operation).
- Do not pierce or burn the device.
- R290 is a refrigerant gas that complies with the European directives on the environment. Do not puncture any part of the refrigerant circuit.

- If the device is installed, operated or stored in a non-ventilated area, the room must be designed to prevent the accumulation of leaking refrigerant as it poses a risk of fire or explosion if the refrigerant is ignited by electric heaters, stoves or other sources of ignition.
- The device must be stored in such a way as to prevent mechanical failure.
- Individuals who operate or work on the refrigerant circuit must have the appropriate certification issued by an accredited organisation that ensures competence in handling refrigerants according to a specific evaluation recognised by the associations in the industry.
- Repairs must be performed based on the recommendation from the manufacturing company. Maintenance and repairs that require the assistance of other qualified personnel must be performed under the supervision of an individual specified in the use of flammable refrigerants.

Safety Awareness:

1. Do not use the device on a socket which is under repair or not installed properly.
2. Do not use the device in the following situations:
 - A: Near sources of fire.
 - B: In an area where oil is likely to splash.
 - C: In an area exposed to direct sunlight.
 - D: In an area where water is likely to splash.
 - E: Near a bath, a shower or a swimming pool.
3. Never insert your fingers, sticks or similar objects into the air outlet. Take special care with and warn children of these dangers.
4. Keep the unit upright during transport and storage so the compressor remains properly positioned.
5. Before cleaning the air conditioner, always turn off or disconnect the power supply.
6. When moving the air conditioner, always turn it off first, disconnect the power supply and move it slowly.
7. To avoid a fire hazard, do not cover the air conditioner.
8. All the sockets for the air conditioner must comply with the local electric safety requirements. If necessary, please check the requirements.
9. Young children should be supervised to ensure that they do not play with the device.
10. If the power cord is damaged, it must be replaced by the manufacturer, its service agent or similarly qualified persons in order to avoid a hazard.
11. This appliance can be used by children aged 8 years and above and persons with reduced physical, sensory or mental capabilities or lack of experience and knowledge if they have been given supervision or instruction concerning use of the appliance in a safe way and understand the hazards involved. Children shall not play with the appliance. Cleaning and user maintenance shall not be made by children without supervision.
12. The appliance shall be installed in accordance with national wiring regulations.
13. Details of type and rating of fuses: T, 250V AC, 2A.
14. To prevent possible harm to the environment or human health from uncontrolled waste disposal, recycle it responsibly to promote the sustainable reuse of material resources. To return your used device, please use the return and collection systems or contact the retailer where the product was purchased. They can take this product for environmental safe recycling.

- 15. GWP: R290: 3
- 16. Contact an authorised service technician for repair or maintenance of this device.
- 17. Do not pull, deform or modify the power cord or immerse it in water. Pulling or misuse of the power cord can result in damage to the device and cause electrical shock.
- 18. Compliance with national gas regulations shall be observed.
- 19. Keep ventilation openings clear of any obstruction.
- 20. Any person involved in working on or accessing a refrigerant circuit should hold a current valid certificate from an industry-accredited assessment authority, which authorises their competence to handle refrigerants safely in accordance with an assessment specification recognised by the industry.
- 21. Servicing shall only be performed as recommended by the manufacturer of the device. Maintenance and repair requiring the assistance of other skilled personnel shall be carried out under the supervision of the person competent in the use of flammable refrigerants.
- 22. Do not operate or stop the device by inserting or pulling out the power plug, as it may cause electric shock or fire due to heat generation.
- 23. Unplug the device if strange sounds, smell, or smoke come from it.

Notes:

- If any parts are damaged, please contact the dealer or a designated repair shop.
- In case of any damage, please turn off the air switch, disconnect the power supply and contact the dealer or a designated repair shop.
- The power cord must always be firmly grounded.
- To avoid any hazard resulting from a damaged power cord, please turn off the air switch and disconnect the power supply. It must be replaced by the dealer or a designated repair shop.

TECHNICAL DETAILS

Model	SECCO 1000	SECCO 2000
Tension	230 V	230 V
Frequency	50 Hz	50 Hz
Power	280 Watt	380 Watt
Dimensions	27.6 x 48 x 18.5 cm	27.6 x 50 x 23.5 cm

2. PARTS DESCRIPTION

EN



Abb. 1

- 1 Operating panel
- 2 Filters
- 3 Rear cover
- 4 Water tank
- 5 Feet
- 6 Carrying handle
- 7 Air outlet
- 8 Front cover
- 9 Power cable

3. CONTROL PANEL

SECCO 1000

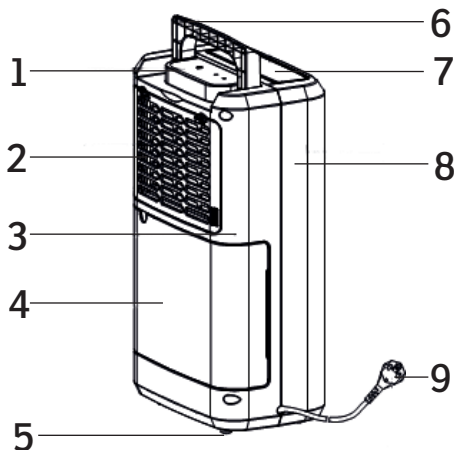
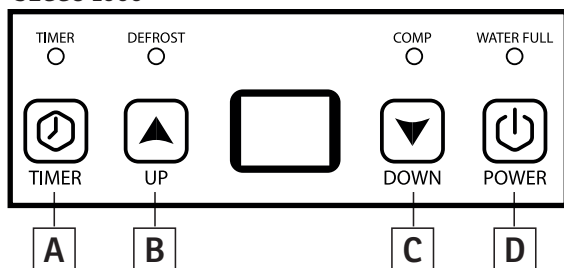

SECCO 1000 / 2000

- A Time switch
- B Increase setting
- C Decrease setting
- D ON / OFF

SECCO 2000

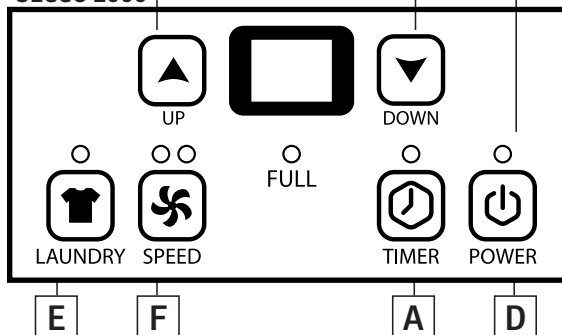

SECCO 2000

- E Laundry drying
- F Ventilation stages

4. USAGE

EN

NOTE: DO NOT ALLOW THE DEVICE TO BE USED BEFORE THE FIRST COMMISSIONING AT LEAST 12 HOURS.

1. Timer

Power-Off-Timer: When the unit is turned on, the timer button can be pressed to control when the unit is to be turned on.

Power-On-Timer: When the unit is turned off, the timer button can be pressed to control when the unit is to be turned on.

The time can be set between 1-24 hours.

When the timer is turned off, the display will show the humidity again after 5 seconds.

2. Dehumidification

Dehumidification can be set on the control panel using the „Up“ and „Down“ buttons between 30-90% or „CO“ for continuous. As soon as the humidity drops to the set humidity level, the compressor switches off and the fan continues to run at a low level for good air distribution.

3. Laundry drying (SECCO 2000)

The device runs on a high level independent of the humidity of the air in order to remove the moisture from the laundry.

4. Display



- When the unit is connected, it shows the current humidity.
- When the humidity is set, the display shows this setting.
- When the timer is set, the display shows the remaining time.
- If the humidity is below 35%, the display will show „LO“.
- If the humidity is above 95%, the display shows „HI“.

5. Operation at low temperatures with automatic defrosting

If the room temperature is between 5° C and 12° C, the unit automatically switches to defrost mode every 30 minutes. With a room temperature between 12° C and 16° C every 45 minutes.

6. Water tank

If no direct drain is connected, the water runs into the water tank. The device has a built-in water level sensor that switches off all functions after 3 seconds when the water tank is full and emits a beep 15 times. At the same time, the water level indicator (Fig. 2, No. 5) lights up on the control panel.

EN

7. Emptying the water tank

When the water level indicator flashes, the water tank is full and the appliance does not continue running. To empty the tank, slightly press both sides of the tank together and pull out the water tank parallel. Empty the water as shown in the illustration:

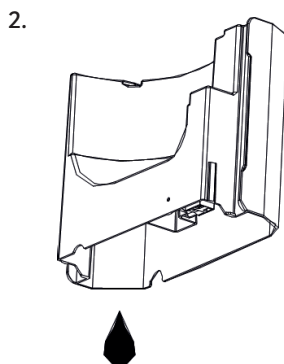
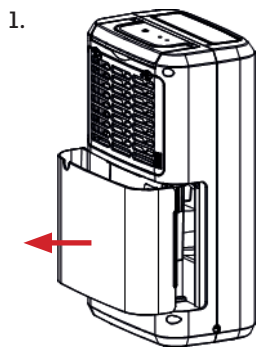

8. Direct discharge

If the water tank does not want to be used, a direct drain can be installed. For this purpose, a hose (Ø 10 cm) is connected to the valve above the water tank. Make sure that the hose is tightly connected and cannot slip.

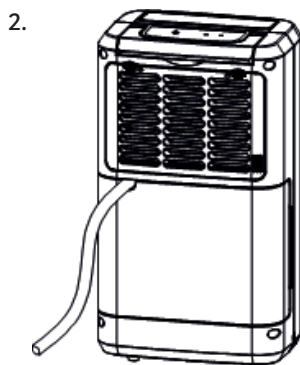
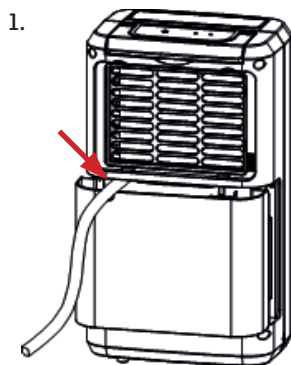

5. CLEANING

Note

- Disconnect the unit from the mains before cleaning it.
- Do not use petrol or other chemical cleaning agents for cleaning.
- Do not clean the unit wet.
- If the air conditioner is defective, please contact the dealer or a specialist company.

Air filters

- The air filter should be cleaned every two weeks or when it is dirty.
- Disassemble: Remove the filter cover and remove the filter.
- Cleaning: First vacuum the filter with a vacuum cleaner and then rub it with a mild detergent and lukewarm water (40° C). Then allow to dry in the air.
- Assemble: Replace the filter in the air inlet and engage.

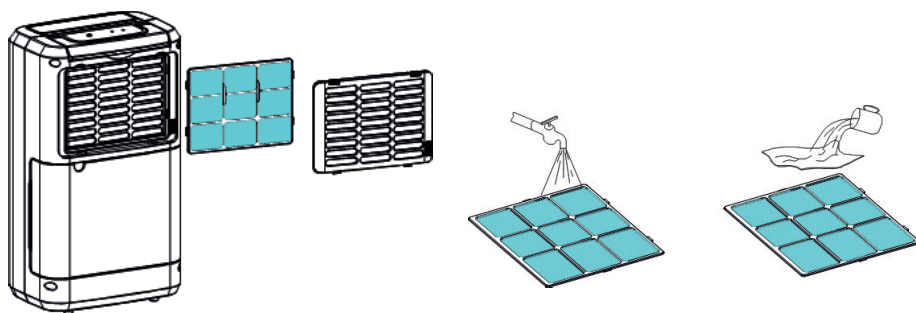

Cleaning the device from the outside

Clean the unit with a mild detergent and a damp cloth. Then wipe with a dry cloth.

6. BUG FIXING

EN

PROBLEM	POSSIBLE CAUSES	PROPOSED SOLUTIONS
The machine doesn't work.	The power supply is not connected correctly.	Connect power supply correctly or check for damage
	The water tank is full.	Empty water tank
	The room temperature is below 5° C or above 35° C	Regulate room temperature
The dehumidification function cannot be started.	The filter is blocked.	Clean the filter according to the instructions
	The air inlet or outlet is blocked.	Remove the obstruction from the air inlet or outlet.
No wind	The filter is blocked.	Clean the filter according to the instructions
The device is louder than usual	The device is tilted.	Transport the device onto a flat, level surface.
	The filter is blocked.	Clean the filter according to the instructions

7. WARRANTY / DISPOSAL / TECHNICAL CHANGE

Warranty

EN

The Products are controlled just before delivery. If despite a lack of your product, try trustfully your seller. Please bring your receipt, as this is to be submitted for each warranty. The guarantee period is 24 months from date of purchase.

Disposal

The device must be disposed of properly. The device can be distributed free of charge for disposal at each dealer.

Technical changes

We reserve the right to modify the price, the design and the technical features.

Please save the packaging materials of the unit.

CE declaration of conformity

This device complies with the following standards

EN 55014-1:2017

EN 55014-2:2015

EN 60335-1:2012/A13:2017

EN 60335-2-40:2003/A13:2012

EN 61000-3-2:2014

EN 61000-3-3:2013

EN 62233:2008

2015/863

2014/30/EU

2014/35/EU



DISPOSAL INSTRUCTIONS FOR THE ELECTRICAL PART OF THE PRODUCT

In accordance with Article 26 of the Decree-Law of 14 March 2014 implementing Directive 2012/19/EC and the Law of 4 March 2014 implementing Directive 2011/65/EC on the reduction of the use of hazardous substances in electrical and electronic equipment and on waste management.

The crossed-out dustbin symbol on the machine or packaging indicates that the waste generated at the end of its useful life must be collected separately from other waste. The user must therefore take the device to the appropriate collection points at the end of its service life. Sort electronic and electrical waste or send the purchase of new, equivalent devices back to the dealer in a one-to-one process. L'adeguata separate collection for subsequent commissioning of the equipment to be recycled, treatment and environmentally sound disposal, helps to avoid possible adverse effects on the environment and health and promote the reuse and/or recycling of the materials to which they belong. composed the equipment. Misuse of this product by the user will result in the application of the administrative penalties provided for in the applicable legislation. Batteries contained in the device must be disposed of separately in the appropriate containers for the collection of used batteries.



DISPOSAL OF BATTERIES AND ACCUMULATORS

In accordance with Legislative Decree 188 of 20 November 2008 implementing Directive 2006/66/EC on batteries, accumulators and related waste, the symbol of the crossed-out waste bin on the battery indicates that it is prohibited to dispose of used batteries in household waste.

Batteries and batteries contain substances that are highly polluting for the environment. The user is obliged to dispose of used batteries at collection points in the municipality or in appropriate containers. The service is free. In this way, legal requirements will be respected and the environment will be protected. The symbols identifying hazardous materials that may be present in batteries and accumulators are as follows: Hg= Mercury, Cd= Cadmium, Pb= Lead.

Company

Armin Schmid
Olensbachstrasse 9–15
CH-9631 Ulisbach
Tel. Int. +41 58 611 60 00
Tel. Nat. 0848870850
info@sonnenkoenig.ch
www.sonnenkoenig.ch

Company

Armin Schmid
Peter-Henlein-Strasse 5
D-89331 Burgau
Tel: 0180 500 64 35
info@sonnenkoenig.ch
www.sonnenkoenig.ch

Festnetz 14 Cent/Minute
Mobilnetz bis 42 Cent/Minute