

respekta®

Bedienungsanleitung / Instruction Manual

Dunstabzugshaube

Extractor Hood

CH 99040 60/90 S

CH 99040 60/90 W



Lesen Sie diese Bedienungsanleitung, bevor Sie das Gerät erstmalig in Betrieb nehmen.
Verwahren Sie diese Bedienungsanleitung zur zukünftigen Nutzung an einem sicheren Ort

Please read this manual before you activate the appliance for the first time.

Please retain this manual in a safe place for future reference.

INHALTSVERZEICHNIS

KAPITEL	THEMA	SEITE
1	Vorwort	4
2	Erklärung der Signalworte	5
3	Grundlegende Hinweise	6
4	Hinweise zur Sicherheit und Warnhinweise	7
5	Aufbau und Anschluss	11
6	Bedientafel	25
7	Reinigung und Pflege	34
8	Problembehandlung	38
9	Entsorgung	40
10	Technische Daten	42
11	Garantiebedingungen	52

Bitte lesen Sie diese Bedienungsanleitung aufmerksam durch, bevor Sie das Gerät benutzen oder aufbauen.

1. VORWORT

Sehr geehrte Kundin / sehr geehrter Kunde

Vielen Dank, dass Sie eine Dunstabzugshaube der Baureihe CH 9040 erworben haben. Wenn Sie sich mit dieser Bedienungsanleitung vertraut gemacht haben, wird die Bedienung des Geräts für Sie kein Problem sein.

Bevor Ihr Gerät das Herstellerwerk verlassen durfte, wurde es eingehend auf seine Sicherheit und Funktionstüchtigkeit überprüft.

Sollte Ihr Gerät sichtbare Beschädigungen aufweisen, schließen Sie es keinesfalls an die Stromversorgung an. Setzen Sie sich in diesem Fall mit dem Geschäft in Verbindung, in dem Sie das Gerät erworben haben.

Lesen Sie bitte diese Bedienungsanleitung sorgfältig durch, um alle Funktionen und Möglichkeiten Ihres neuen Geräts optimal nutzen zu können.

Beachten Sie bitte auch alle Sicherheits- und Warnhinweise, damit Sie über einen langen Zeitraum viel Freude an Ihrem neuen Gerät haben.

Der Hersteller behält sich das Recht vor, solche Änderungen vorzunehmen, die keinen Einfluss auf die Funktionsweise des Geräts haben.

Entsorgen Sie das Verpackungsmaterial entsprechend den örtlichen Vorschriften an Ihrem Wohnort.

Ihr NEG-Team



Dieses Symbol zeigt an, dass eine Entsorgung des Geräts im normalen Hausmüll nicht zulässig ist.



EG - Konformitätserklärung

(nach EN ISO/IEC 17050-1:2004) für folgende Produkte:

Dunstabzugshaube 9040 60/90 mit LED-Licht

Die oben genannten Produkte entsprechen den wesentlichen Schutzanforderungen, die in der Richtlinie des Rates zur Angleichung der Rechtsvorschriften der Mitgliedstaaten über die elektromagnetische Verträglichkeit festgelegt sind (2004 / 108 / EG und 2006 / 95 / EC).

2. ERKLÄRUNG DER SIGNALWÖRTER

Beachten Sie unbedingt die in der Bedienungsanleitung eingefügten Signalwörter.
Lesen Sie auf dieser Seite nach, welche Bedeutung das entsprechende Signalwort hat.



GEFAHR!

GEFAHR verweist auf eine Gefahrensituation, die, wenn sie nicht abgewendet wird, eine unmittelbare Gefährdung für Leben und Gesundheit zur Folge hat.



WARNUNG!

WARNUNG verweist auf eine Gefahrensituation, die, wenn sie nicht abgewendet wird, eine mögliche bevorstehende Gefährdung für Leben und Gesundheit zur Folge hat.



VORSICHT!

VORSICHT verweist auf eine Gefahrensituation, die, wenn sie nicht abgewendet wird, zu mittelschweren oder kleineren Verletzungen führen kann.

HINWEIS!

HINWEIS verweist auf eine mögliche Beschädigung des Geräts.



BRANDGEFAHR zeigt an, dass bei Nichtbeachtung der betreffenden Anweisungen und/oder Informationen ein Brandrisiko besteht.



STROMSCHLAGGEFAHR zeigt an, dass bei Nichtbeachtung der betreffenden Anweisungen und/oder Informationen die Gefahr eines Stromschlags besteht.

3. GRUNDLEGENDE HINWEISE

Vor dem Aufbau und Anschluss Ihres neuen Geräts lesen Sie bitte diese Bedienungsanleitung aufmerksam durch. Durch Befolgung der darin enthaltenen Anweisungen vermeiden Sie mögliche Bedienungsfehler.

Bitte bewahren Sie diese Bedienungsanleitung so auf, dass sie bei Bedarf jederzeit griffbereit ist. Befolgen Sie sorgfältig alle Hinweise, um Unfälle oder eine Beschädigung des Geräts zu vermeiden.

Die in dieser Bedienungsanleitung enthaltenen Anweisungen und Beschreibungen wurden für verschiedene Typen von Dunstabzugshauben entwickelt. Sie können somit an einigen Stellen der Bedienungsanleitung Beschreibungen von Funktionen oder Zubehör finden, die Ihr Gerät nicht aufweisen.

- Bedienen Sie dieses Gerät nur, wenn Sie sich mit dem Inhalt dieser Bedienungsanleitung vertraut gemacht haben.
- **Dieses Gerät ist ausschließlich zur Verwendung in einem privaten Haushalt bestimmt.**

Der Hersteller behält sich das Recht vor, solche Änderungen vorzunehmen, die keinen Einfluss auf die Funktionsweise dieses Geräts haben.

Wichtiger Zusatz zu Ihrer Bedienungsanleitung

Beachten Sie die folgenden Sicherheitshinweise, bevor Sie das Gerät anschließen oder benutzen.

- Prüfen Sie auf jeden Fall auch das technische Umfeld des Geräts! Sind alle Kabel oder Leitungen, die zu ihrem Gerät führen, in Ordnung? Oder sind sie veraltet und halten der Geräteleistung nicht mehr Stand? Daher muss durch einen autorisierten Fachmann eine Überprüfung bereits vorhandener wie auch neuer Anschlüsse erfolgen.
- Alle Leitungen und sonstigen energiezuführenden Komponenten (auch Leitungen in den Wänden) müssen durch einen Fachbetrieb überprüft werden.



WARNUNG!

Schließen Sie das Gerät nicht an die Stromversorgung an, bevor Sie alle Verpackungsbestandteile und Transportsicherungen vollständig entfernt haben.

4. HINWEISE ZUR SICHERHEIT UND WARNHINWEISE

Transport und Handhabung

HINWEIS!

Beachten Sie unbedingt die folgenden Sicherheitshinweise, um Beschädigungen an Ihrem Gerät zu vermeiden.

1. Das Gerät muss von mindestens **zwei Personen** transportiert und angeschlossen werden.
2. Achten Sie darauf, dass sich das Hauptstromkabel nicht hinter dem Gerät befindet oder durch das Bewegen des Geräts beschädigt wird.
3. Merken Sie sich die Positionen aller Teile des Geräts, wenn Sie es auspacken, für den Fall, es noch einmal einpacken und transportieren zu müssen.

Allgemeine Sicherheitshinweise



GEFAHR!

Benutzen Sie das Gerät nicht, bevor Sie diese Bedienungsanleitung gelesen haben. Dieses Gerät ist **ausschließlich zur privaten Nutzung** bestimmt.

Halten Sie sich genau an die folgenden Anleitungen. Erlauben Sie niemandem, der mit der Bedienungsanleitung nicht vertraut ist, das Gerät zu benutzen.



Energieversorgung

1. Ziehen Sie immer den Stromstecker aus der Steckdose, bevor Sie irgendwelche Reinigungs- oder Wartungsarbeiten an dem Gerät vornehmen.
2. Schließen Sie das Gerät an eine nur für dieses Gerät ausgewiesene Steckdose an.
3. Sämtliche Arbeiten, die zum Anschluss des Geräts an die Stromversorgung notwendig sind, dürfen nur von einem qualifizierten Elektrotechniker durchgeführt werden.
4. Benutzen Sie kein Verlängerungskabel. Das Gerät darf nach dem Anschluss nicht auf das Stromkabel drücken.
5. Nehmen Sie keine Veränderungen an dem Gerät vor.
6. Wenn das Stromkabel beschädigt ist, darf es ausschließlich vom Hersteller oder

einem vom Hersteller autorisierten Kundendienst oder einer gleichartig qualifizierten Person ausgetauscht werden.

7. Reparieren Sie das Gerät niemals alleine. Reparaturen, die von dazu nicht qualifizierten Personen durchgeführt werden, können zu ernsthaften Schäden führen. Nehmen Sie stattdessen immer Verbindung zu Ihrem Kundendienst auf. Benutzen Sie ausschließlich Original-Ersatzteile.



Brandschutz

1. **Falls es in Ihrer Wohnung zum Austritt eines brennbaren Gases kommen sollte:**
 - Öffnen Sie alle Fenster zur Belüftung.
 - Ziehen Sie **nicht** den Stecker aus der Steckdose und benutzen Sie **nicht** das Bedienfeld bzw. die Schalter.
 - Berühren Sie **nicht** das Gerät, bis sämtliches Gas abgezogen ist.
 - Bei Missachtung dieser Anweisungen können Funken entstehen, die das Gas entflammen.
2. Bereiten Sie niemals flambierte Gerichte unter der Dunstabzugshube zu. Die offenen Flammen können das Gerät zerstören und/oder einen Brand verursachen.
3. Benutzen Sie die Brenner von Gasherden nicht ohne ein Kochgeschirr. Die offenen Flammen können das Gerät zerstören und/oder einen Brand verursachen.
4. Wenn Sie Speisen frittieren, beaufsichtigen Sie durchgehend den Frittiervorgang, da das Öl Feuer fangen kann. Bei mehrfach verwendeten Frittierölen steigt das Risiko einer Selbstentzündung.
5. Führen Sie auch keine anderen Tätigkeiten mit offenen Flammen durch. Die offenen Flammen können das Gerät zerstören und/oder einen Brand verursachen.
6. Der Abluftschlauch darf nicht aus brennbarem Material bestehen und keine brennbaren Materialien enthalten.
7. Halten Sie alle Teile des Geräts fern von Feuer und sonstigen Zündquellen, bevor Sie das Gerät entsorgen.



VORSICHT!

Zugängliche und berührbare Teile der Haube können heiß werden, wenn die Haube zusammen mit einer Kochvorrichtung benutzt wird.

Maßnahmen für einen sicheren Betrieb

1. Die von dem Gerät angesaugte Luft darf nicht über das Abluftrohr einer Heizung oder anderer, nicht elektrisch betriebener Geräte abgeführt werden.
2. Das Gerät darf ausschließlich mit eingesetzten Fettfiltern betrieben werden, da sich ansonsten durch den Dunst transportiertes Fett in der Haube und/oder im Abluftsystem ablagert.

3. Eine konstante Pflege und Wartung gewährleistet einen einwandfreien Betrieb und die optimale Leistung Ihres Geräts.
4. **Wenn Sie die Abzugshaube zusammen mit anderen nicht durch elektrische Energie versorgten Geräten (Gas- und Ölverbrennungsgeräte) betreiben, darf der Unterdruck in dem entsprechenden Raum einen Wert von 4 Pa (4 * 10⁻⁵ bar) nicht überschreiten.** Wir empfehlen in diesem Fall den Einbau eines Fensterkontaktschalters oder eines Luftdruckwächters.
5. Der entsprechende Raum muss gut belüftet sein.
6. Reinigen Sie das Gerät regelmäßig.
7. Reinigen oder ersetzen Sie die Filter regelmäßig.



GEFAHR!

Achten Sie vor dem Einschalten des Geräts darauf, dass kein offenes Kaminfeuer brennt. Andernfalls kann es zu einer massiven Rauchentwicklung in Ihrer Wohnung kommen.

Giftige Verbrennungsgase können aus dem Kamin oder Abzugsschacht der Feuerstelle in die Wohnräume gezogen werden.

Besondere Maßnahmen Abluftbetrieb

1. Die angesaugte Luft wird durch den Abluftschlauch ins Freie geleitet. Dafür muss ein Abluftschacht oder ein ins Freie führendes Abluftrohr vorhanden sein.
2. Sorgen Sie bei Abluftbetrieb der Dunstabzugshaube und dem Betrieb von schornsteinabhängigen Feuerungen (z.B. Kohleofen) für eine ausreichende Frischluftzufuhr im Aufstellraum.
3. **Alle behördlichen und gesetzlichen Bestimmungen zur Ableitung von Luft müssen in Gänze erfüllt werden.**
4. Falls kein fest installiertes Abluftrohr oder kein Abluftschacht vorhanden sind, müssen Sie die Abzugshaube auf Umluftbetrieb umrüsten (Kapitel 5)

Befragen Sie hierzu auf jeden Fall Ihren zuständigen Kaminkehrmeister.

Besondere Maßnahmen Umluftbetrieb

1. Die angesaugte Luft wird durch einen Kohlefilter (auch Aktiv-Kohlefilter genannt) geleitet und im Raum umgewälzt. Der Kohlefilter bindet die durch das Kochen entstehenden Gerüche.
2. Die gefilterte Luft wird durch Luftöffnungen seitlich oder nach oben in den Raum zurück geleitet.
3. Wenn Sie die Abzugshaube im Umluftbetrieb benutzen, ist der gleichzeitige Betrieb einer raumluftabhängigen Feuerstätte unbedenklich.

Abschließende Sicherheitsanweisungen

1. Dieses Gerät wurde ausschließlich zur Benutzung durch Erwachsene entwickelt. Kinder dürfen weder in der Nähe des Geräts noch mit dem Gerät spielen.
2. Dieses Gerät darf nicht beim Camping benutzt werden.
3. Dieses Gerät darf nicht in öffentlichen Verkehrsmitteln benutzt werden.
4. Dieses Gerät darf nur in geschlossenen Räumen benutzt werden.



WARNUNG!

Beachten Sie unbedingt die folgende Vorgehensweise, wenn Sie Ihr altes Gerät außer Betrieb nehmen und entsorgen

1. Ziehen Sie den Stromstecker aus der Steckdose.
 2. Schneiden Sie das Stromkabel am Gerät ab.
- Dieses Gerät ist nicht für den Gebrauch durch Kinder und Personen mit eingeschränkten physikalischen, sensorischen oder mentalen Fähigkeiten vorgesehen, soweit diese nicht unter Aufsicht einer für ihre Sicherheit verantwortlichen Person stehen, die im Umgang mit dem Gerät erfahren ist, oder von einer solchen Person im Gebrauch des Gerätes unterwiesen wurden. Kinder sollten beaufsichtigt werden, damit sie nicht mit dem Gerät spielen.

5. AUFBAU UND ANSCHLUSS

Entpacken und Wahl des Standorts



WARNUNG!

Halten Sie das Verpackungsmaterial (Polyethylen, Schaumstoffe, etc.) beim Auspacken fern von Kindern.

1. Packen Sie das Gerät vorsichtig aus. Beachten Sie unbedingt die Hinweise zur Entsorgung des Geräts in dieser Bedienungsanleitung.
2. Das Gerät ist für den Transport mit Transportsicherungen geschützt. Entfernen Sie diese komplett. Gehen Sie dabei vorsichtig vor. Benutzen Sie keine aggressiven Reinigungsmittel, um Reste von Transportsicherungen zu entfernen.
3. Überprüfen Sie vor dem Anschluss des Geräts, ob das Stromzufuhrkabel oder das Gerät selbst keine Beschädigungen aufweisen.
4. Das Gerät darf ausschließlich an einer ordnungsgemäß geerdeten Steckdose angeschlossen werden.
5. Wählen Sie für den Aufbau Ihres Geräts einen trockenen und gut belüfteten Raum.
6. Das Gerät eignet sich nicht für eine Verwendung außerhalb geschlossener Räume.
7. Stellen Sie das Gerät nicht an einem Ort auf, an dem es mit Wasser oder Regen in Kontakt kommen kann, damit die Isolierungen der Elektrik keinen Schaden nehmen.

Allgemeine Angaben für den Aufbau

Halten Sie beim Aufbau des Geräts die Mindestabstände zwischen der Abzugshaube und dem Kochfeld genau ein.

Mindestabstand Unterkante Haubenkörper zu	
Glaskeramik- und Gusskochplatten	65 cm
Gaskochfeld	70 cm
Kohle- / Öl- / Holzfeuerung	85 cm

1. Folgen Sie der Nummerierung der Arbeitsschritte und den Zusatzanweisungen.
2. Bei Modellen mit Luftausstoß nach außen wird die Abluft über einen am Verbindungsring angeschlossenen Abluftschlauch nach außen abgesaugt.
3. Der Durchmesser des Abluftschlauchs muss mit dem Durchmesser des Verbindungsringes übereinstimmen.
4. Wenn Sie ein Rückschlagventil benutzen, prüfen Sie, ob dieses nach der Installation des Abluftschlauchs frei öffnen und schließen kann.
5. **Je nach Modell** kann Ihre Abzugshaube mit einer (oben) oder zwei (oben und hinten) Abzugsöffnungen ausgestattet sein.
6. Die Dunstabzugshaube ist in der Regel für den Gebrauch der oberen Abzugsöffnung zum Einsatz als Abzugshaube vorgerüstet.
7. Die nicht benötigte Öffnung ist mit einem Kunststoffdeckel versehen, der durch Drehen gegen den Uhrzeigersinn entfernt werden und auf die nicht benötigte Öffnung gesetzt werden kann.
8. Sollte Ihr Gerät werksseitig mit einem Kohlefilter ausgerüstet sein und Sie Ihr Gerät als Abzugshaube verwenden wollen, müssen Sie den Kohlefilter entfernen. Der Kohlefilter ist nur für den Umluftbetrieb sinnvoll nutzbar.

Allgemeine Angaben zur Abluftleitung

1. Die Abluftleitung sollte möglichst kurz und geradlinig sein.
2. Der Durchmesser der Abluftleitung sollte mindestens 150 mm betragen, da es ansonsten mit erhöhten Laufgeräuschen und verminderter Absaugleistung zu rechnen ist
3. Achten Sie darauf, den Radius zu erhalten, wenn sie Bögen verwenden oder formen, da ansonsten die Leistung des Geräts vermindert wird.
4. Verwenden Sie nur glatte Rohre oder flexible Abluftschläuche aus nicht brennbarem Material.
5. Halten Sie bei waagerechter Verlegung der Abluftleitung ein Mindestgefälle von 1cm/m oder einen Neigungswinkel von 2° ein. Ansonsten läuft Kondenswasser in den Motor der Abzugshaube (siehe Abbildung 1).
6. Wenn die Abluft in einen Abluftschacht geführt wird, muss das Ende des Einführungsstutzens in Strömungsrichtung ausgerichtet werden.
7. Wenn die Abluftleitung durch kühle Räume (z.B. Dachboden) geführt wird, kann innerhalb der einzelnen Leitungsbereiche ein starkes Temperaturgefälle entstehen. In diesem Fall wird in den betroffenen Bereichen Kondenswasser entstehen, was eine Isolierung der betroffenen Bereiche zwingend notwendig macht.
8. Statten Sie eine solche Abluftleitung neben der Isolierung gegebenenfalls auch mit einer Kondenswassersperre aus.

HINWEIS!

Der Hersteller ist für Störungen, die durch Nichteinhaltung der in dieser Bedienungsanleitung aufgeführten Anweisungen und Hinweise entstehen, nicht verantwortlich.



Abb. 1



A	Haube
B	Basisschacht
C	Teleskopschacht
D	Montageleiste
E	Flacheisen
F	Kochfeld

Einbaumaße

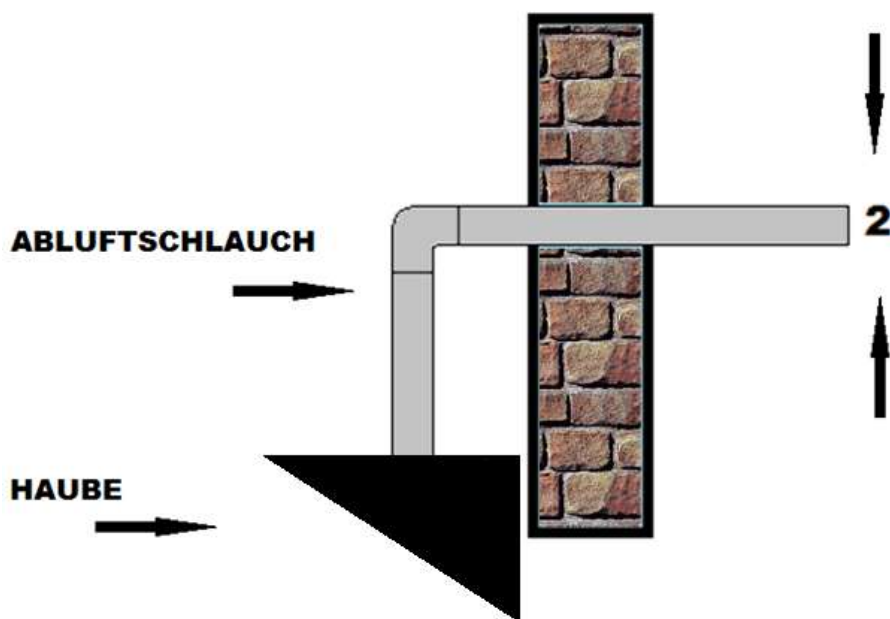
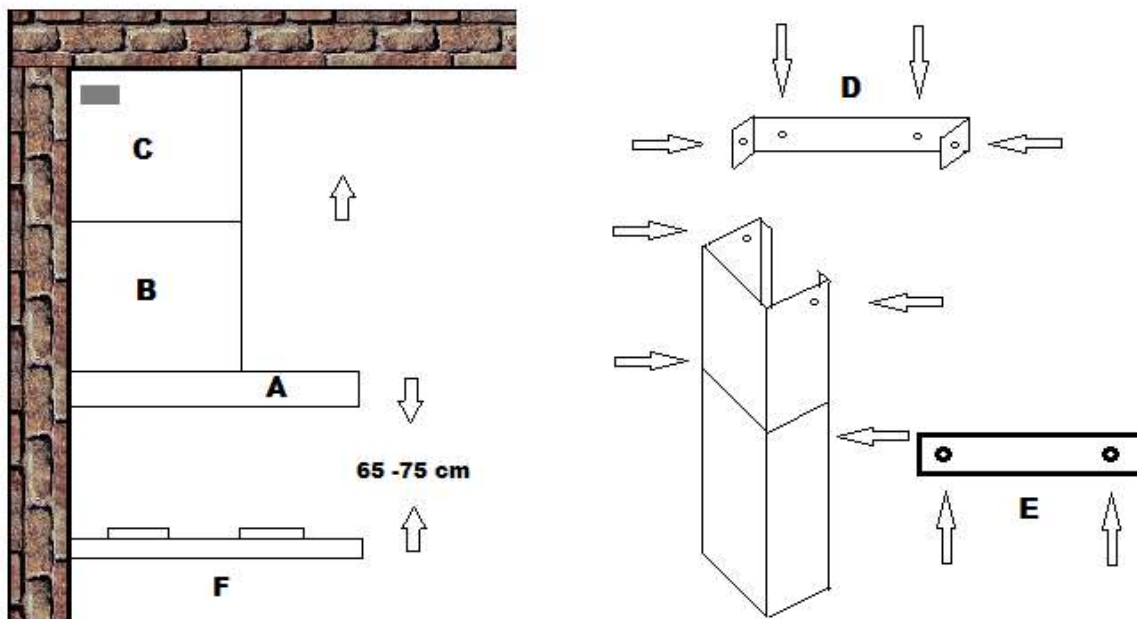
CH 9040 60/90

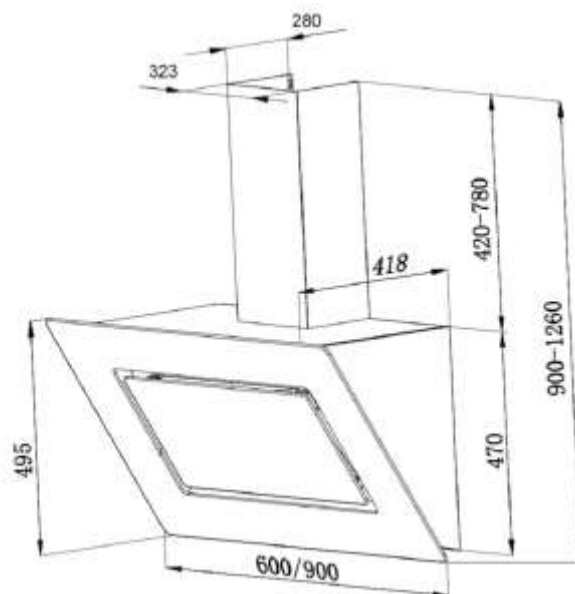

Montage der Haube

1. Halten Sie immer den notwendigen Sicherheitsabstand zwischen Haube und Kochstelle ein.
2. Reinigen Sie vor dem Aufbau des Geräts unbedingt dessen nähere Umgebung, damit später kein Staub oder Schutt eingesaugt wird.
3. Der Abluftschlauch darf nicht zusammen mit Gasrohren, Heißluftrohren usw. in demselben Schacht verlaufen.
4. Führen Sie den Abluftschlauch möglichst gerade von der Haube weg.
5. Die maximal zulässige Biegung nach außen beträgt 120° .
6. Überprüfen Sie während und nach dem Aufbau des Geräts mit einer Wasserwaage die waagerechte Ausrichtung der Haube. Ansonsten können sich Fett- und/oder Kondenswasser in den Ecken ansammeln.

HINWEIS!

Verwenden Sie Kohlefilter ausschließlich bei Umluftbetrieb.

BEFESTIGUNGSSCHIENE

HAUBE/MOTOR

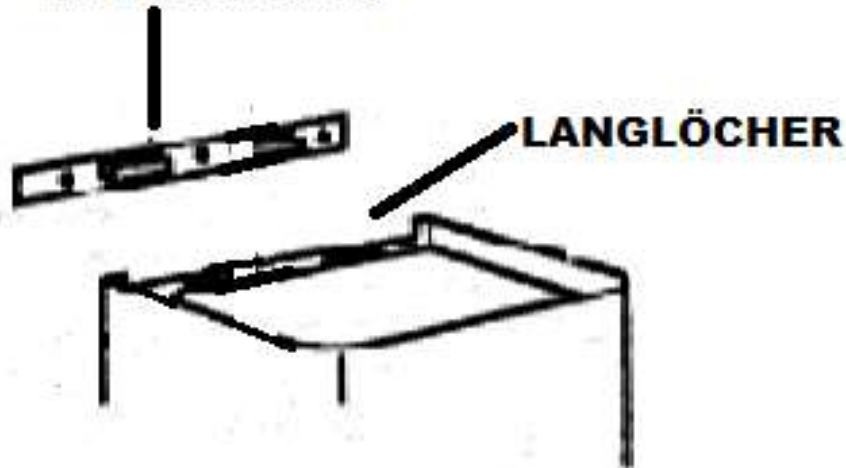

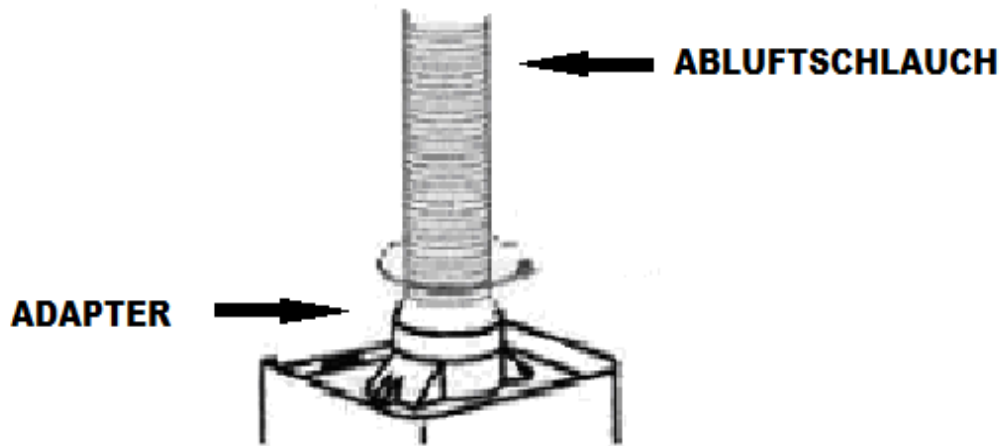

Bei Bedarf kann ein Abluftschlauch mit Adapter mit Rückschlagventil (nur bei bestimmten Modellen im Lieferumfang enthalten) am Gerät angebracht werden. Hierzu wird der Adapter mit 4 Schrauben über der Öffnung auf der Oberseite des Geräts montiert. Anschließend kann der Abluftschlauch auf den Adapter gesteckt werden. Bitte beachten Sie jedoch, dass der Schlauch immer senkrecht nach oben abgeführt wird bzw. die Schlauchbiegung einen Winkel von 120° nicht überschreitet, da das Gerät ansonsten nicht ordnungsgemäß arbeitet.

A Ableitung Abluftschacht

B Seitliche Ableitung durch Wand

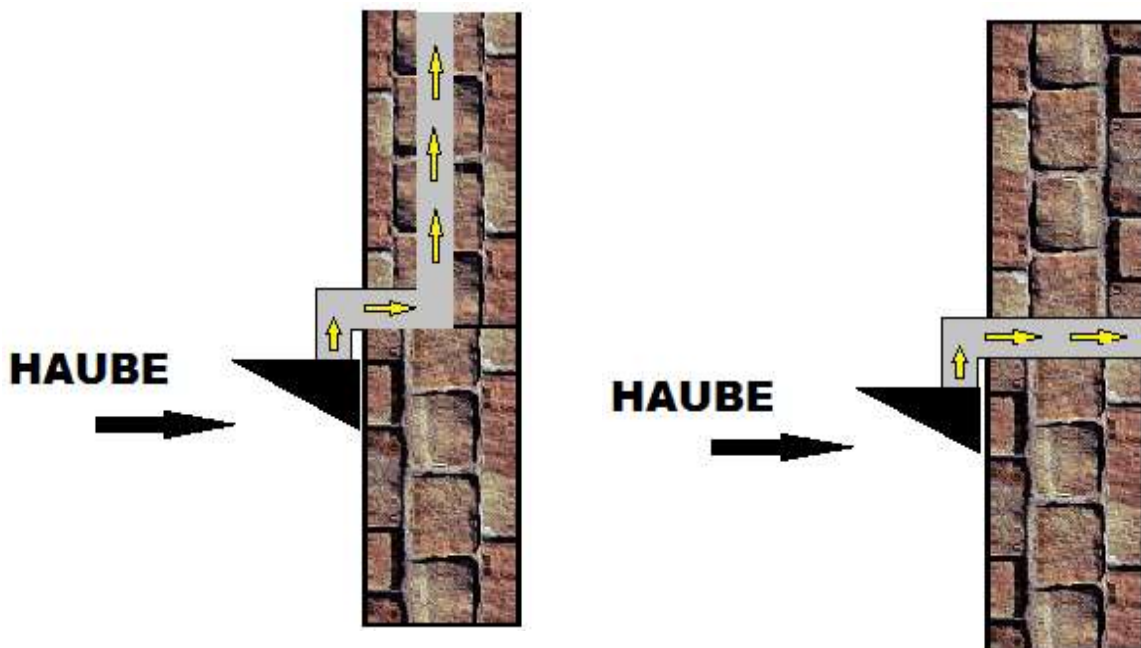

1. Halten Sie die Aufhängevorrichtung für die Haube an die Wand. Achten Sie hierbei darauf, eine Position zu wählen, die den Abmessungen des Abluftkamins entspricht.
2. Markieren Sie die Bohrungen mit einem Bleistift.
3. Bohren Sie nun die Löcher und befestigen Sie die Aufhängevorrichtung mit den Dübeln und Schrauben.
4. Hängen Sie die Haube ein.
5. Schließen Sie nun den Abluftschlauch am dafür vorgesehenen Ausgang der Haube an.

6. Verlegen Sie nun den Abluftschlauch zum vorgesehenen Ausgang (siehe Abb. A/B).
7. Befestigen Sie nun die hintere Strebe des Abluftkamins am Kamin.
8. Setzen Sie den Kamin samt Teleskopstück auf die Haube und befestigen Sie ihn dort.
9. Befestigen Sie den Montagebügel für den Abluftkamin in der gewünschten Höhe mit den Dübeln und Schrauben an der Wand.
10. Ziehen Sie das Teleskopteil bis zum Montagebügel aus und befestigen Sie es daran.
11. Schließen Sie das Stromkabel am Stromnetz an und setzen Sie die Fettfilter ein.

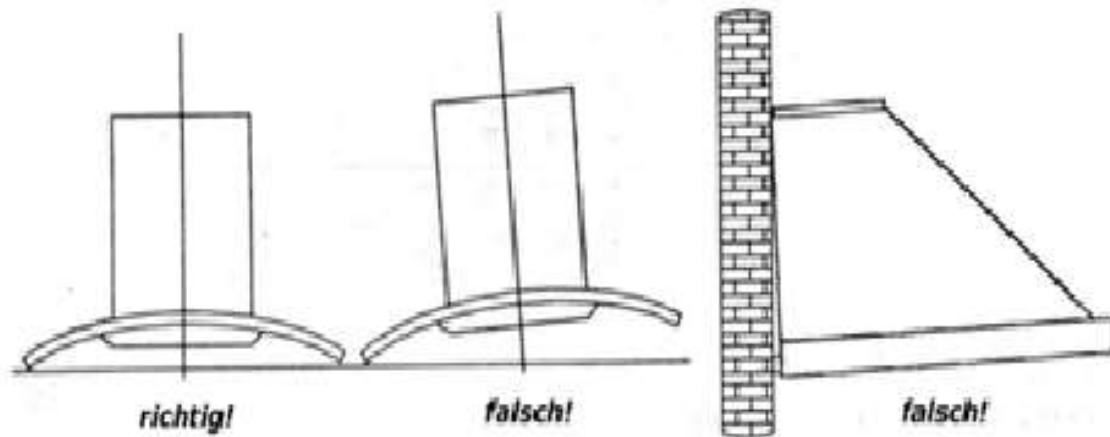

Bitte überprüfen Sie, ob Ihr Gerät aus der Front- und Seitenperspektive gerade und waagrecht an der Wand angebracht ist, da das Gerät ansonsten nicht ordnungsgemäß arbeitet.

Montage des Abluftschlauchs bei Modellen mit vormontierter Austrittsweiche

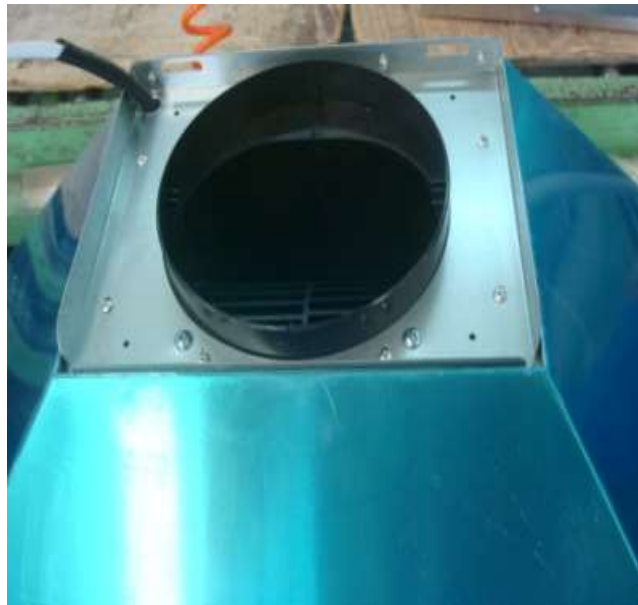

Die Aufnahme für den Abluftschlauch ist vormontiert.

Bei Betrieb mit Abluft müssen die beigelegten Schutzklappen (Halbmonde)eingesetzt werden. Die Klappen schützen den Motor generell vor Außenluft sowie unkontrollierter Zugluft von außen.

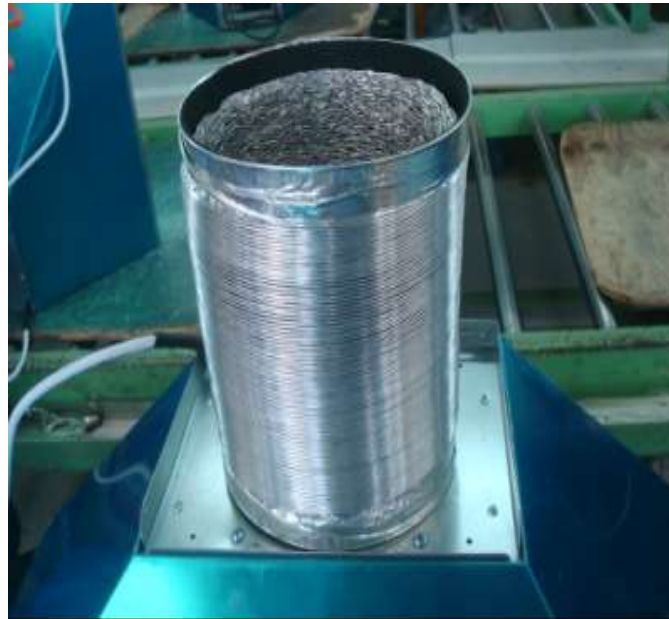

Ansicht mit Teilstück eines Abluftschlauchs

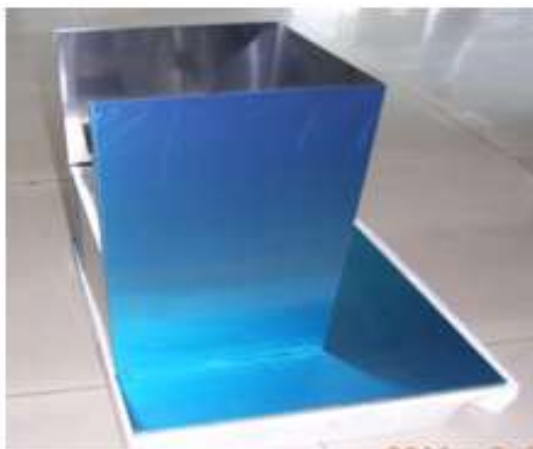

Je nach Modell kann der untere Kamin mit Schrauben befestigt werden.

Elektrischer Anschluss

- Betreiben Sie das Gerät nur mit 220V ~ 240V / 50Hz Wechselstrom. Verwenden Sie ausschließlich eine dafür geeignete Steckdose, die sich nahe an Ihrem Gerät befinden muss.
- Zu Ihrer eigenen Sicherheit muss das Gerät geerdet sein. Das Gerät ist mit einem 3-poligen Erdungsstecker ausgestattet. Verwenden Sie nur eine entsprechende Sicherheitssteckdose, um die Gefahr eines Stromschlags zu minimieren.
- Überprüfen Sie, ob die Stromspannung Ihrer elektrischen Versorgung den auf dem

- Typenschild angegebenen Werten entspricht.
- Schließen Sie das Gerät nicht an die Stromversorgung an, wenn die Angaben auf dem Typenschild nicht mit denen Ihres Energieversorgers übereinstimmen.
 - Sollte das Gerät nicht mit einem Stromstecker ausgestattet sein, müssen Sie einen zweipoligen, allen gesetzlichen Bestimmungen entsprechenden Schalter mit einer Kontaktöffnung von mindestens 3 mm einbauen. Dieser Einbau muss von einer autorisierten Fachkraft durchgeführt werden.



WARNUNG!

Verwenden Sie bei 220 v – 240 V/50 Hz Netzbetrieb keine Steckdosenleisten oder Mehrfachsteckdosen. Alle Netzanschlussleitungen, die Beschädigungen aufweisen, müssen von einem qualifizierten Elektrotechniker ausgewechselt werden.

Lassen Sie alle Reparaturen nur von Ihrem autorisierten Kundendienst durchführen.

Kohlefilter

1. Schalten Sie das Gerät vor der Montage von Kohlefiltern unbedingt aus und trennen Sie es von der Stromversorgung.
2. Entfernen Sie die Fettfilter.
3. Die Kohlefilter werden auf beiden Seiten auf den Motor der Haube gesteckt (A). und durch eine Drehbewegung befestigt (B).
4. Befestigen Sie die Fettfilter wieder.

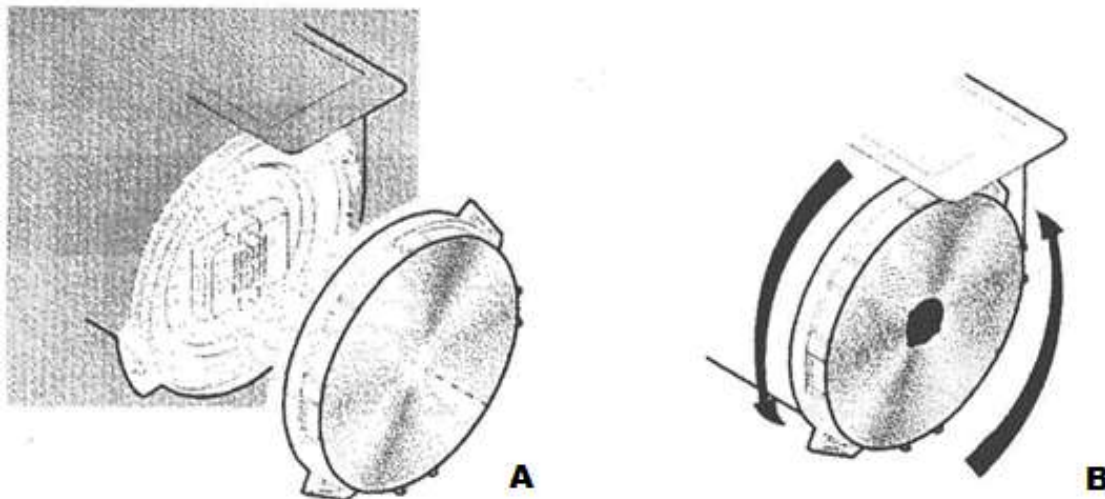

Geräte mit Kohlefilter

- Der Kohlefilter ist **rechteckig**. Zur Montage legen Sie den Kohlefilter bitte in die dafür vorgesehenen Aufnahmestellen seitlich am Motor ein.

Wechsel bei Modellen mit Acrylfiltern

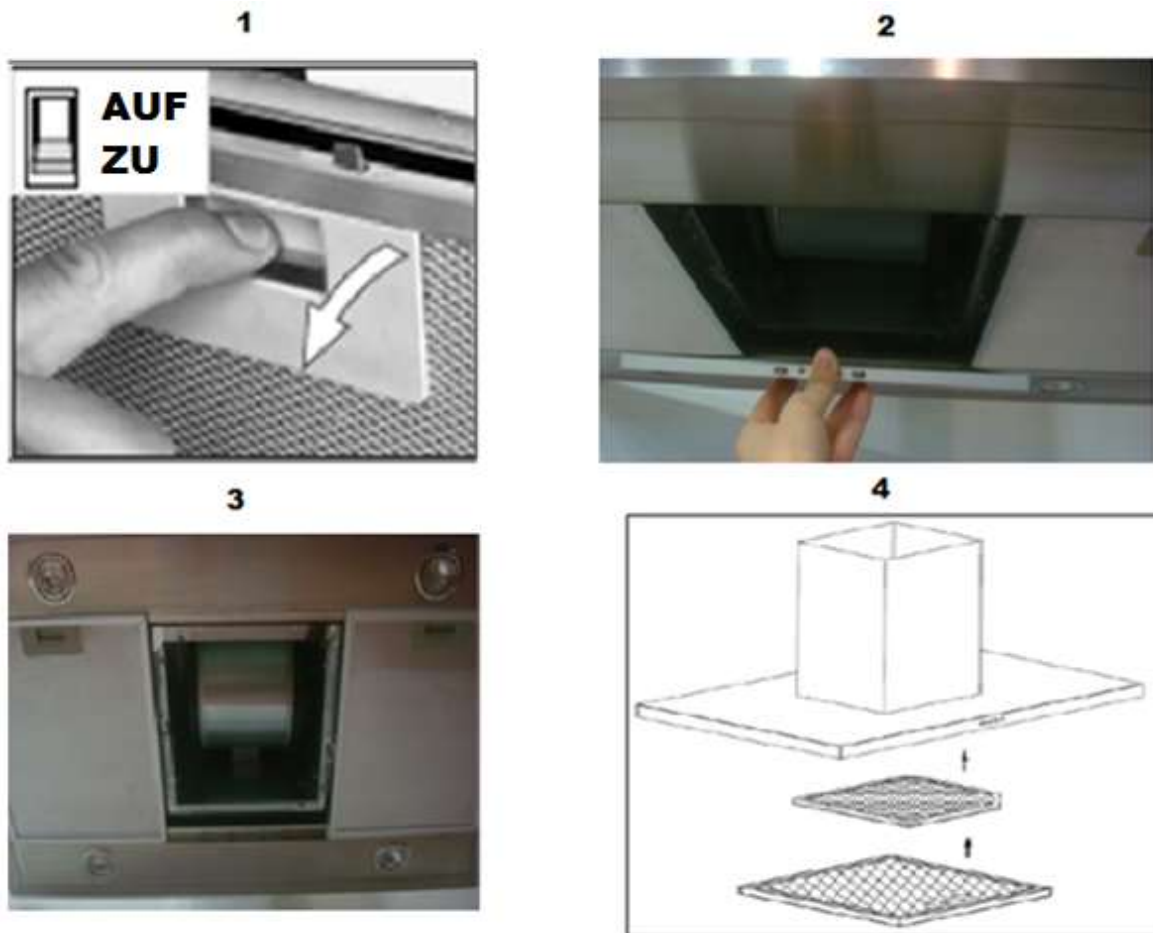

6. BEDIENTAFEL

Hinweis zu allen Bedientafeln

- Die jeweiligen Einstellungen entsprechen einer bestimmten Abzugsleistung Ihres Geräts.
- Die entsprechenden Werte entnehmen Sie bitte den in Kapitel 10 enthaltenen Datenblättern.
- Die **Kennnummer Ihrer Bedientafel** entnehmen Sie bitte den in Kapitel 10 enthaltenen Datenblättern.
- Die Geräuschentwicklung des Geräts ist abhängig von der gewählten Einstellung.
- Das von Ihnen gekaufte Gerät wurde möglicherweise inzwischen verbessert und weist somit vielleicht Unterschiede zur Bedienungsanleitung auf. Dennoch sind die

Funktionen und Betriebsbedingungen identisch, sodass Sie die Bedienungsanleitung im vollen Umfang nutzen können.

AYD 001/002/003/004



Niedrig

Mittel

Hoch

Licht

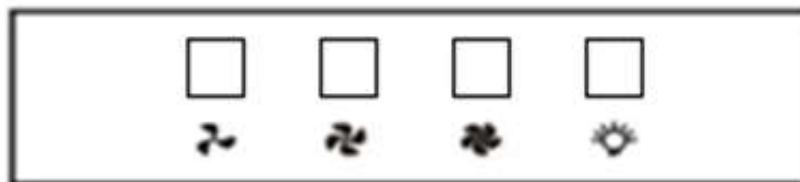

Niedrig

Mittel

Hoch

Licht

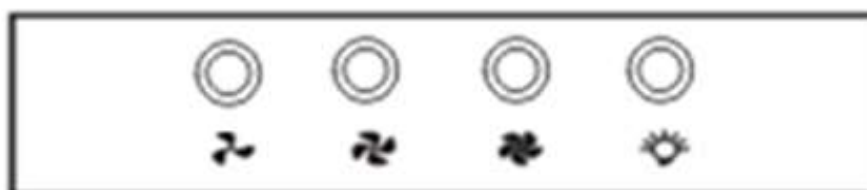

Niedrig

Mittel

Hoch

Licht

HINWEIS!

Drücken Sie nie mehrere Leistungsstärkentasten gleichzeitig.
Drücken Sie nie eine weitere Leistungsstärkentaste, wenn das Gerät bereits auf einer eingestellten Stufe arbeitet.

	<ul style="list-style-type: none"> ➤ Niedrigste Einstellung ➤ Einmal drücken = Funktion an ➤ Nochmaliges Drücken = Funktion aus
	<ul style="list-style-type: none"> ➤ Mittlere Einstellung ➤ Einmal drücken = Funktion an ➤ Nochmaliges Drücken = Funktion aus
	<ul style="list-style-type: none"> ➤ Höchste Einstellung ➤ Einmal drücken = Funktion an ➤ Nochmaliges Drücken = Funktion aus
	<ul style="list-style-type: none"> ➤ Licht ein/aus ➤ Einmal drücken = Funktion an ➤ Nochmaliges Drücken = Funktion aus

Die Kontrollleuchten zeigen die jeweils gewählte Funktion an.



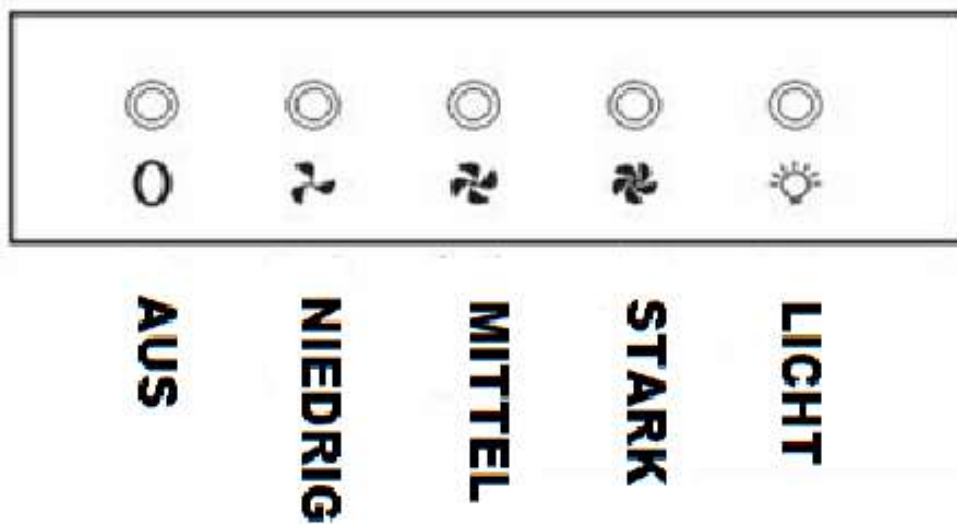

AYD 008

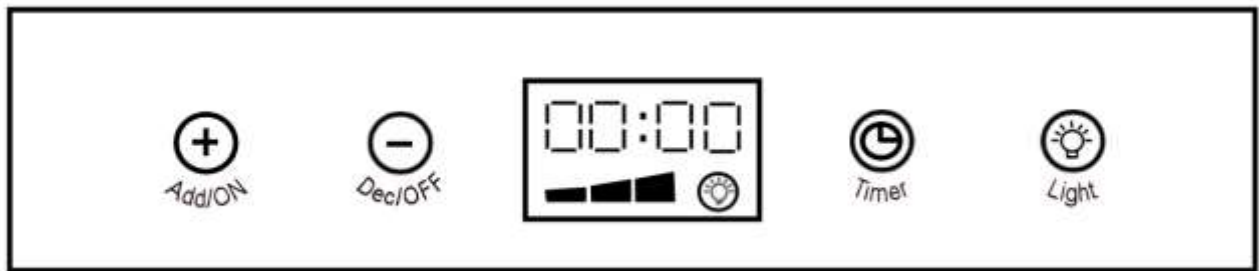

0	<ul style="list-style-type: none"> ➤ Schaltet den Motor ab. ➤ Niedrigste Einstellung
	<ul style="list-style-type: none"> ➤ Mittlere Einstellung ➤ Höchste Einstellung
	<ul style="list-style-type: none"> ➤ Licht ein/aus

AYD 009



	<ul style="list-style-type: none">➤ Erstes Berühren startet die Haube. Das Gerät läuft nun auf der niedrigsten Stufe.➤ Zweites Berühren stellt die mittlere Betriebsstärke ein.➤ Drittes Berühren stellt die höchste Betriebsstärke ein.
	<ul style="list-style-type: none">➤ Jedes Berühren verringert die Betriebsstärke um den Faktor 1.➤ Läuft das Gerät auf der niedrigsten Stufe, schaltet ein weiteres Berühren das Gerät aus.
	<ul style="list-style-type: none">➤ Berühren schaltet das Licht ein oder aus➤ Sie können das Licht auch einschalten, wenn das Gerät nicht in Betrieb ist.
	<ul style="list-style-type: none">➤ Zeigt im LED Bereich die gewählte Betriebsstärke an.
	<ul style="list-style-type: none">➤ Berühren gewährt Zugang zu den Timer-Funktionen.

Einstellen der Uhrzeit

1. Berühren Sie den Timer-Sensor so lange, bis die ersten zwei Zahlen des Displays zu blinken beginnen.
2. Lassen Sie den Timer-Sensor los und benutzen Sie die Add/ON bzw. Dec/OFF Sensoren, um die Stunden einzustellen.
3. Berühren Sie den Timer-Sensor noch einmal und die zweiten zwei Zahlen des Displays beginnen zu blinken.
4. Lassen Sie den Timer-Sensor los und benutzen Sie die Add/ON bzw. Dec/OFF Sensoren, um die Minuten einzustellen.
5. Sobald das Display die richtige Uhrzeit anzeigt, berühren Sie den Timer-Sensor ein drittes Mal, um die eingestellten Werte zu bestätigen.

Die Timer-Funktion

- Sie können den Timer nutzen, um eine bestimmte Laufzeit des Geräts einzustellen, nach deren Ablauf sich das Gerät abschaltet.
- Die folgenden Voreinstellungen sind verfügbar



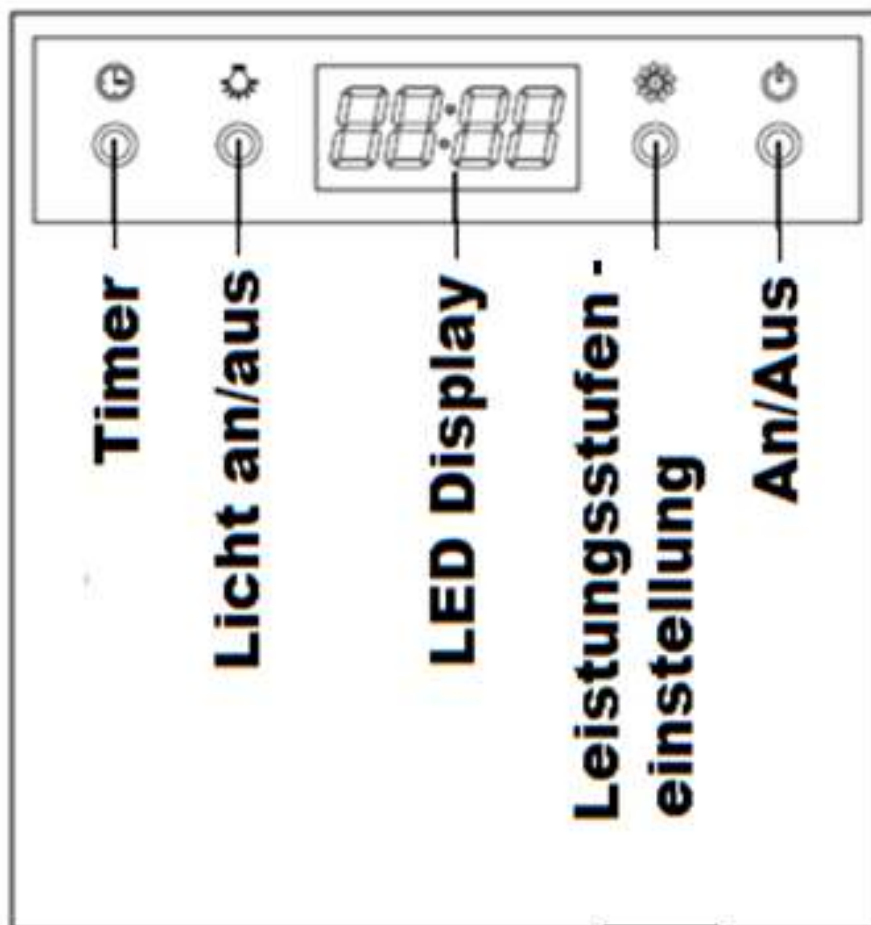

Anzahl Berühren des Timers	Laufzeit des Geräts
1	5 Minuten
2	15 Minuten
3	30 Minuten
4	Abbruch der Timer-Funktion

- Sobald Sie eine Laufzeit eingestellt haben, beginnt der Countdown der gewählten Laufzeit. Die verbleibende Laufzeit wird auf dem LED Display angezeigt.
- Sobald die voreingestellte Laufzeit erreicht ist, erscheint der Wert 00:00 auf dem LED Display und das Gerät schaltet sich ab.

AYD 011 / AYD 013 / AYD 018





	➤ Schaltet das Gerät ein oder aus.
	<ul style="list-style-type: none"> ➤ einmaliges Drücken: niedrigste Leistungsstufe. ➤ zweimaliges Drücken: mittlere Leistungsstufe. ➤ dreimaliges Drücken: höchste Leistungsstufe. ➤ ein viertes Drücken setzt das Gerät wieder auf die niedrigste Leistungsstufe zurück.
	➤ Schaltet das Licht ein oder aus.
	➤ Aktiviert die Timer-Funktion.

Wenn Sie das Gerät wieder einschalten, läuft dieses in der zuletzt verwendeten Leistungsstufe.

Einstellen der Uhrzeit

1. Die Uhrzeit kann nur eingestellt werden, wenn das Anzeigefeld leuchtet, dazu berühren Sie die An/Aus Taste einmal.
2. Drücken Sie den Timer-Knopf, bis die ersten beiden Zahlen des Displays blinken.
3. Mit der Leistungsstufeneinstellung erhöhen Sie den Wert, mit dem Licht An/Aus Knopf verringern Sie den Wert.
4. Nachdem Sie den gewünschten Wert für die Stunden eingestellt haben, drücken Sie den Timer-Knopf, bis die letzten beiden Zahlen des Displays blinken.
5. Mit der Leistungsstufeneinstellung erhöhen Sie den Wert, mit dem Licht An/Aus Knopf verringern Sie den Wert.
6. Nachdem Sie den gewünschten Wert für die Minuten eingestellt haben, drücken Sie den Timer-Knopf, um Ihre Einstellung zu bestätigen.

Die Timer-Funktion

1. Sie können eine gewünschte Betriebsdauer voreinstellen, wenn das Gerät nicht in Betrieb ist.

2. Sie können den Timer auf eine Zeit von 5-60 Minuten einstellen. Nach Ablauf dieser Zeit schaltet sich das Gerät ab.
3. Drücken Sie zum Einstellen der gewünschten Zeit einmal den Timer-Knopf. Das LED Display zeigt nun 5:00 an.
4. Mit der Leistungsstufeneinstellung erhöhen Sie den Wert, mit dem Licht An/Aus Knopf verringern Sie den Wert um jeweils 1 Minute.
5. Der höchste einstellbare Wert beträgt 59, der niedrigste einstellbare Wert beträgt 00.
6. Nachdem Sie den gewünschten Wert eingestellt haben, drücken Sie den Timer-Knopf, um Ihre Einstellung zu bestätigen. Das LED Display zeigt nun die verbleibende Betriebszeit an.
7. Wenn die eingestellte Betriebszeit abgelaufen ist, schaltet sich das Gerät ab. Das LED Display zeigt nun wieder die Uhrzeit an.
8. Wenn Sie die Timer-Funktion das nächste Mal nutzen, stellt die Funktion automatisch den zuletzt eingestellten Wert wieder her.

AYD 015 / AYD 016



Leistungsstufen

Licht



1

2

Licht

Leistungsstufen

1 Licht	0: Licht aus 1: Licht an
2 Leistungsstufen	0: Aus 1: niedrigste Einstellung 2: mittlere Einstellung 3: höchste Einstellung

AYD – 020



Einschalten: das Gerät befindet sich im Bereitschafts- Modus, sobald Sie es an die Stromversorgung angeschlossen haben.

 Add/ON	<ul style="list-style-type: none"> ➤ Erstes Berühren startet die Haube. Das Gerät läuft nun auf der niedrigsten Stufe. ➤ Zweites Berühren stellt die mittlere Betriebsstärke ein. ➤ Drittes Berühren stellt die höchste Betriebsstärke ein.
 Dec/OFF	<ul style="list-style-type: none"> ➤ Jedes Berühren verringert die Betriebsstärke um den Faktor 1. ➤ Läuft das Gerät auf der niedrigsten Stufe, schaltet ein weiteres Berühren das Gerät aus.
 Light	<ul style="list-style-type: none"> ➤ Berühren schaltet das Licht ein oder aus.
 Timer	<ul style="list-style-type: none"> ➤ Wenn der Motor oder das Licht noch an ist: berühren Sie die Timer Taste und das Gerät läuft 10 Minuten, um sich dann automatisch abzuschalten.

AYD 023



Einschalten: das Gerät befindet sich im Bereitschafts- Modus, sobald Sie es an die Stromversorgung angeschlossen haben.

 Add/ON	<ul style="list-style-type: none"> ➤ Erstes Berühren startet die Haube. Das Gerät läuft nun auf der niedrigsten Stufe. ➤ Zweites Berühren stellt die mittlere Betriebsstärke ein. ➤ Drittes Berühren stellt die höchste Betriebsstärke ein.
 Add/OFF	<ul style="list-style-type: none"> ➤ Jedes Berühren verringert die Betriebsstärke um den Faktor 1. ➤ Um das Gerät auszuschalten, berühren Sie den Sensor mehrfach.



Light



Timer

- Berühren schaltet das Licht ein oder aus.
- Zur Nutzung der Timer-Funktion muss das Gerät in Betrieb sein
- Einmaliges Berühren: das Gerät läuft noch für 5 Minuten und schaltet sich dann ab.
- Zweimaliges Berühren: das Gerät läuft noch für 10 Minuten und schaltet sich dann ab.
- Dreimaliges Berühren: das Gerät läuft noch für 15 Minuten und schaltet sich dann ab.
- Nutzen Sie diese Funktion nach dem Kochen, um restliche Gerüche zu eliminieren.

AYD 035



Leuchtanzeige

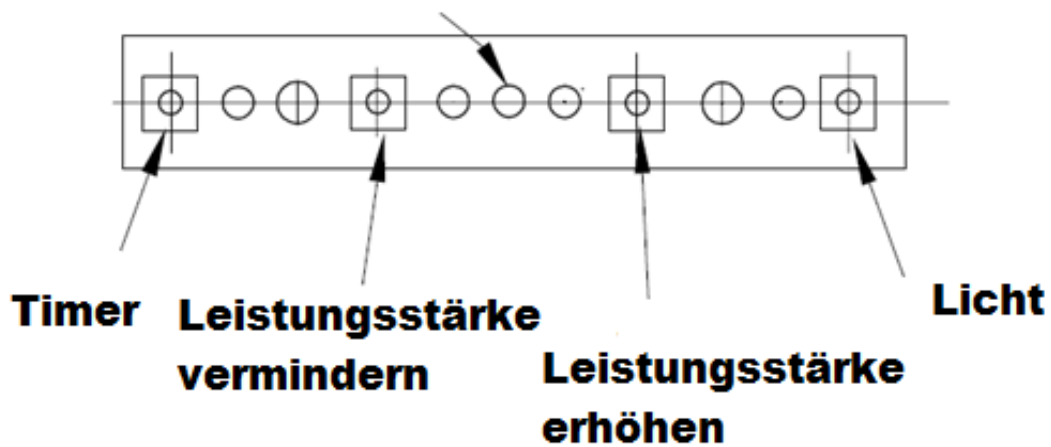

Einschalten: das Gerät befindet sich im Bereitschafts- Modus, sobald Sie es an die Stromversorgung angeschlossen haben.

Timer

- Wenn der Motor oder das Licht noch an ist: berühren Sie die Timer Taste und das Gerät läuft 5 Minuten, um sich dann automatisch abzuschalten.

Leistungsstärke vermindern

- Jedes Berühren verringert die Betriebsstärke um den Faktor 1.
- Läuft das Gerät auf der niedrigsten Stufe, schaltet ein weiteres Berühren das Gerät aus.

Leistungsstärke erhöhen

- Erstes Berühren: das Gerät läuft nun auf der

niedrigsten Stufe.

- Zweites Berühren stellt die mittlere Betriebsstärke ein.
- Drittes Berühren stellt die höchste Betriebsstärke ein.
- Schaltet das Licht ein oder aus

Licht

Die Kontrollleuchten zeigen die jeweils gewählte Funktion an.

7. REINIGUNG UND PFLEGE



WARNUNG!

Trennen Sie das Gerät vor allen Wartungs- und Reinigungsarbeiten von der Stromversorgung.

Reinigung Gerät

1. **Verwenden Sie bei mattschwarz lackierten Geräten niemals alkoholhaltige Reinigungsmittel, weil diese Verfärbungen verursachen.**
2. Die Fettfilter müssen regelmäßig gereinigt oder ersetzt werden. Mit Fett gesättigte Filter fangen leicht Feuer und verbreiten unangenehme Gerüche.
3. Verunreinigte Fettfilter beeinträchtigen die Leistung Ihres Geräts.
4. Reinigen Sie die Außenflächen regelmäßig mit warmem Wasser und einem milden, nicht ätzenden Reinigungsmittel.
5. Reinigen Sie bei jedem Fettfilter- und Kohlefilteraustausch bzw. bei einer Reinigung des Filters alle frei einsehbaren unteren Komponenten Ihres Geräts mit einem milden, nicht ätzenden und fettlösendem Reinigungsmittel.
6. Der Motor und alle elektrischen Komponenten dürfen nicht mit Wasser in Kontakt kommen.
7. **Reinigen Sie das Bedienfeld nicht mit einem nassen Tuch.** Verwenden Sie statt dessen ein leicht feuchtes Tuch, da ansonsten Wasser in das Bedienfeld eindringt und die Elektronik beschädigt.
8. Verwenden Sie **niemals** einen Dampfreiniger.
9. Verwenden Sie **niemals** Scheuermittel.

Zusatz Reinigung Gerät mit Edelstahlgehäuse

1. Verwenden Sie im Handel erhältliche nichtscheuernde Edelstahlreinigungsmittel.

2. Behandeln Sie das Gehäuse mit einem Edelstahlpflegemittel. Wenden Sie ein solches Pflegemittel sorgfältig und sparsam an.
3. **Reinigen Sie das Bedienfeld / die Bedienelemente niemals mit einem Edelstahlreinigungsmittel.** Verwenden Sie stattdessen ein leicht feuchtes Tuch, da ansonsten Wasser in das Bedienfeld eindringt und die Elektronik beschädigt.
4. Reinigen Sie bei jedem Fettfilter- und Kohlefilteraustausch bzw. bei einer Reinigung des Filters alle frei einsehbaren unteren Komponenten Ihres Geräts mit einem milden, nicht ätzenden und fettlösendem Reinigungsmittel.
5. Beschädigen Sie beim Reinigen von Metallfiltern nicht das Gitter. Durch häufiges Reinigen und die Verwendung von aggressiven Reinigungsmitteln können Farbveränderungen der Metalloberfläche entstehen.
6. Solche Veränderungen haben keinen Einfluss auf die Leistung der Filter und sind kein Reklamationsgrund.



WARNUNG!

Eine Nichtbeachtung der Reinigungs- und Pflegeanleitungen führt zu einem **erhöhten Brandrisiko** aufgrund von Fettablagerungen.

Ersetzen der Fettfilter

Die Fettfilter müssen periodisch ersetzt werden. Hierfür gelten die folgenden Anleitungen.

Filterart	Wechselzyklus
Acryl-Fettfilter	Alle 1 bis 2 Monate, je nach Nutzungsintensität.
Metall	Müssen nicht ersetzt werden. Einmal pro Monat von Hand oder in der Spülmaschine (30°) reinigen. Verwenden Sie keine aggressiven Reinigungsmittel. Filter nicht zusammen mit verschmutztem Geschirr in den Geschirrspüler stellen. Von Essensresten verstopfte Filter fallen nicht unter die Garantie. Lassen Sie den Filter gründlich trocknen, bevor Sie ihn wieder vorsichtig einsetzen.

Benutzen Sie **keine** Scheuermittel!
Benutzen Sie keine alkalischen Spülmaschinenreiniger
(ph größer 7).

Kohlefilter

- **Herkömmliche Kohle und Aktivkohlefilter** können nicht gereinigt werden. Diese Filter haben eine begrenzte Aufnahmefähigkeit und sind in der Regel nach 3-6 Monaten verbraucht. Ersetzen Sie einen verbrauchten Filter. Detaillierte Informationen vom Hersteller dazu finden Sie auf der Verpackung der Filter.

Austausch des Leuchtmittels - LED

➔ Austausch des Leuchtmittels

1. Ersetzen Sie umgehend ein defektes Leuchtmittel.
2. **⚠️ WARNUNG!** Trennen Sie das Gerät von der Stromversorgung.
3. Beachten Sie für die nächsten Schritte die Abbildung.
4. Entfernen Sie die Aluminium-Fettfilter. Greifen Sie in die Haube und drücken Sie die Leuchtmittel vorsichtig heraus.
5. Ziehen Sie das LED Leuchtmittel vorsichtig heraus und trennen Sie es vom Versorgungskabel.



6. Verbinden Sie nun das neue LED Leuchtmittel mit dem Versorgungskabel.
7. Schieben Sie die Verkabelung zurück in die Einbauvertiefung und befestigen Sie das neue LED Leuchtmittel.



Abbildungen ähnlich

Austausch des Leuchtmittels - Halogen

Berühren Sie das neue Leuchtmittel nicht mit bloßen Händen. Der Fingerschweiß reduziert die Haltbarkeit des Leuchtmittels. Verwenden Sie ein dünnes Tuch oder dünne Stoffhandschuhe.

1. Trennen Sie das Gerät von der Stromversorgung.
2. Lassen Sie das Leuchtmittel abkühlen, bevor Sie es austauschen.
3. Entnehmen Sie das verbrauchte Leuchtmittel.
4. Ersetzen Sie es durch ein Leuchtmittel von gleicher Bauart und Leistung.

Wir weisen ausdrücklich darauf hin, dass die Leuchtmittel sowie alle Filter (Alu-Filter, Fettfilter, Filtermatten und Kohlefilter) nicht der Garantie unterliegen!

Austausch des Stromkabels



GEFAHR!

Das Stromkabel darf nur durch einen qualifizierten und autorisierten Elektrotechniker ausgetauscht werden.

8. PROBLEMBEHANDLUNG

FEHLER	MÖGLICHE URSACHE	MASSNAHMEN
<ul style="list-style-type: none"> ➤ Gerät arbeitet überhaupt nicht. ➤ Die LED Anzeige leuchtet nicht. 	<ul style="list-style-type: none"> ➤ Das Gerät ist mit dem Stromstecker nicht an der Steckdose angeschlossen. ➤ Der Stromstecker ist locker. ➤ Die Steckdose wird nicht mit Strom versorgt. ➤ Die entsprechende Sicherung ist ausgeschaltet. 	<ul style="list-style-type: none"> ➤ Überprüfen Sie die fragliche Steckdose, indem Sie ein anderes Gerät ebenda anschließen. ➤ Überprüfen Sie die Sicherung. ➤ Die Stromspannung ist zu niedrig. Vergleichen Sie die Angaben auf dem Typenschild mit den Angaben Ihres Stromanbieters.
<ul style="list-style-type: none"> ➤ Beleuchtung leuchtet, aber der Motor läuft nicht 	<ul style="list-style-type: none"> ➤ Lüftungsklappe blockiert ➤ Kondensator defekt ➤ Motorlager defekt 	<ul style="list-style-type: none"> ➤ Blockierung beheben ➤ Kondensator ersetzen ➤ Motor ersetzen
<ul style="list-style-type: none"> ➤ Der Motor riecht verdächtig 	<ul style="list-style-type: none"> ➤ Motor defekt 	<ul style="list-style-type: none"> ➤ Motor ersetzen
<ul style="list-style-type: none"> ➤ Ölspuren 	<ul style="list-style-type: none"> ➤ Einwegventil undicht ➤ Übergang Basisschacht-Teleskopschacht undicht 	<ul style="list-style-type: none"> ➤ Einwegventil abdichten ➤ Übergang mit geeignetem Mittel abdichten
<ul style="list-style-type: none"> ➤ Gerät vibriert 	<ul style="list-style-type: none"> ➤ Motor nicht fest montiert ➤ Haube nicht richtig befestigt 	<ul style="list-style-type: none"> ➤ Motor richtig befestigen ➤ Haube richtig befestigen
<ul style="list-style-type: none"> ➤ Ungenügende Abzugsleistung 	<ul style="list-style-type: none"> ➤ Abstand Haube-Kochfeld zu groß ➤ Zu viel Zugluft aufgrund geöffneter Türen und/oder Fenster 	<ul style="list-style-type: none"> ➤ Haube tiefer hängen ➤ Türen und/oder Fenster schließen

➤ Die Beleuchtung funktioniert nicht.	➤ Das Leuchtmittel ist defekt.	➤ Wenden Sie sich an den Kundendienst.
➤ Gerät ist instabil	➤ Befestigungsbügel nicht fest montiert ➤ Befestigungsschrauben nicht fest angezogen	➤ Befestigungsbügel richtig montieren ➤ Schrauben fest anziehen

Wenn die Leistung der Haube unzureichend ist und/oder erhöhte Betriebsgeräusche zu hören sind, können dafür die folgenden Ursachen vorliegen:

- unzureichende Größe der Abluftleitung.
- eine Verstopfung in der Abluftleitung.
- der Durchmesser der Abluftleitung von der Haube bis zum Mauerkasten inklusive sollte 150 mm betragen, da ansonsten die Leistung des Motors beeinträchtigt werden kann.
- falls Sie am Mauerkasten ein Fliegengitter angebracht haben, kann dadurch der Luftstrom beeinträchtigt werden. Entfernen Sie zum Überprüfen das Gitter.
- falls an der Abdeckplatte des Mauerkastens feste und sehr schräg stehende Lamellen sind, kann dadurch der Luftstrom beeinträchtigt werden. Entfernen Sie zum Überprüfen die Abdeckplatte.
- Bringen Sie eine Abdeckplatte mit beweglichen Lamellen an, die den Luftstrom am wenigsten hemmen.
- Überprüfen Sie den Zustand und die Sauberkeit der Filter.
- Überprüfen Sie, ob die durch die Haube der Küche entnommene Luft ersetzt wird, damit kein Unterdruck entsteht.
- falls Sie die Haube im Umluftbetrieb verwenden, überprüfen Sie, ob die Kohlefilter rechtzeitig gewechselt wurden (mindestens alle 6 Monate).

Sollte das Gerät Störungen abweichend von den oben beschriebenen aufweisen, oder falls Sie alle Punkte der Liste überprüft haben, das Problem aber nicht behoben werden konnte, kontaktieren Sie den Kundendienst.



GEFAHR!

Falls Ihr Gerät nicht ordnungsgemäß funktioniert, setzen Sie sich mit Ihrem Einzelhändler in Verbindung.

VERSUCHEN SIE NIEMALS SELBST, DAS GERÄT ZU REPARIEREN.

- Bitte beauftragen Sie einen autorisierten Elektrotechniker für die Reparatur, falls Ihr Gerät Fehlfunktionen aufweist.
- Das Gerät muss für den Elektrotechniker zur Ausführung der notwendigen Reparaturen frei zugänglich sein. Sollte das Gerät so aufgebaut und angeschlossen sein, dass der Elektrotechniker nicht ausschließen kann, dass an dem Gerät oder Ihrer Küche bei einer Reparatur Schäden entstehen, wird die Reparatur nicht durchgeführt.

9. ENTSORGUNG

- Altgeräte dürfen nicht einfach zusammen mit dem Hausmüll entsorgt werden. Bringen Sie Ihr altes Gerät stattdessen zu einer geeigneten Sammel- oder Entsorgungseinrichtung Ihrer Gemeinde.
- Die im Gerät verwendeten Materialien sind recycelbar und mit entsprechenden Informationen versehen. Indem Sie Ihr altes Gerät oder dessen Materialien wie auch die Verpackung sachgerecht entsorgen, tragen Sie erheblich zum Schutz unserer Umwelt bei.

Verpackungsmaterial

Das Verpackungsmaterial ist recycelbar. Wir empfehlen die folgende Vorgehensweise:

- Entsorgen Sie Papier und Kartonagen in den dafür vorgesehenen Behältern.
- Entsorgen Sie Kunststoffe in den dafür vorgesehenen Behältern.
- Falls es in Ihrem Wohnumfeld keine geeigneten Entsorgungsbehälter gibt, können Sie diese Materialien mit dem Hausmüll entsorgen oder zu einer entsprechenden Sammelstelle bringen.



WARNUNG!

Achten Sie beim Entpacken unbedingt darauf, dass die Bestandteile der Verpackung (Polyäthylentüten, Polystyrenstücke) nicht in die Reichweite von Kindern gelangen.

Materialien, die mit dem Symbol  gekennzeichnet sind, sind wiederverwertbar. **Fehler! Verweisquelle konnte nicht gefunden werden.**

- >PE< = Polyethylen
- >PS< = Styropor
- >PP< = Polypropylen

Dies bedeutet, dass diese Materialien bei einer fachgerechten Entsorgung wieder verwendet werden können, wenn sie im entsprechend gekennzeichneten Sammelbehälter entsorgt werden.

Gerät

- Entsorgen Sie das Gerät keinesfalls mit dem gewöhnlichen Hausmüll.
- Eine Mülltrennung ist hierbei absolut notwendig, damit die einzelnen Bestandteile des Geräts einer entsprechenden Verwendung zugeführt werden können.
- Entsorgen Sie elektrische Geräte nicht als unsortierten Hausmüll. Nutzen Sie die zur getrennten Entsorgung vorgesehenen örtlichen Sammeleinrichtungen.
- Wenn elektrische Geräte auf Mülldeponien oder Müllhalden entsorgt werden, können

gesundheitsgefährdende Stoffe ins Grundwasser gelangen. Somit gelangen solche Stoffe in die Nahrungskette und schädigen Ihre Gesundheit und Ihr Wohlbefinden.

- Setzen Sie sich mit Ihren örtlichen Behörden in Verbindung, um alle verfügbaren Informationen zur Mülltrennung zu erhalten.



Umweltaspekte

- Bitte unterstützen Sie unsere Umwelt, indem sie die Altgeräte sowie die Verpackungen gemäß den allgemeinen Richtlinien entsorgen.
- **Altgeräte** sind kein unbrauchbarer Abfall. Durch eine umweltgerechte Entsorgung werden viele wertvolle Rohstoffe wieder gewonnen.
- Bevor Sie ein beliebiges Altgerät entsorgen, **machen Sie dieses vorher unbedingt funktionsuntüchtig!**
- Das bedeutet, immer den Netzstecker ziehen und danach das Anschlusskabel durchtrennen und direkt mit dem Netzstecker entfernen und entsorgen!
- Die aufgeführten Wertstoffe sind umweltverträglich und recycelbar.
- Daher gilt auch hier, entsorgen Sie die Verpackungen umweltgerecht.
- Nähere Informationen erhalten Sie von Ihrem Händler oder bei Ihrer entsprechenden städtischen Einrichtung.

10. TECHNISCHE DATEN

CH 9040/60 SA
 625m³ - 2*40 Kamin – LED
 Modell mit Boosterfunktion:700m³

BLATT 2

Geräteart	Dunstabzugshaube		
Material	Edelstahl, Glas schwarz		
Maximale Luftumwälzung in Betrieb Abluft	621 m ³ /h		
Einbaubreite	60 cm		
Wandmontage / Unterbau / Deckenmontage	ja	-	-
Touch control AYD 018	ja		
Display / Nachlaufautomatik	ja		ja

Teleskopkamin ausziehbar von bis	42 - 78 cm		
Gesamthöhe durch Teleskopkamin	90,00 - 126,00 cm		
Umluftbetrieb	ja		
Abluftbetrieb ¹	ja		
Leistung in m ³ /h	430		621
Leistung in Watt	-	-	-
Geräuschentwicklung in db/A	59	-	63
Fettfilter Menge / Material / spülmaschinenfest	1	Aluminium	ja
Beleuchtung Menge / Watt / Art	2 Stück	3,0Watt	LED
Anschlusswert	168 Watt		
Spannung	220 - 240 V/50Hz		
benötigte Menge Kohlefilter mit Modelbezeichnung	2 * MIZ 0023		
mitgeliefertes Zubehör:			
Rückschlagklappe	ja		
Abluftschlauch	ja		
Befestigungsmaterial	ja		
Bedienungsanleitung	ja		
Kohlefilter	Abhängig vom Modell		
Abmessungen Gerät H/B/T in cm	90,00-126,00	60,00	41,80
Abmessungen Verpackung H/B/T in cm	52,00	65,00	57,00
Gewicht netto / brutto in kg	17,00		20,50
Prüfzeichen	CE / GS		

CH 9040/90 S-A
625m³ - 2*40 Kamin – LED
Modell mit Boosterfunktion: 700m³

BLATT 3			
Geräteart	Dunstabzugshaube		
Material	Edelstahl, Glas		
Maximale Luftumwälzung in Betrieb Abluft	621 m ³ /h		
Einbaubreite	90 cm		
Wandmontage / Unterbau / Deckenmontage	ja	-	-
Touch control AYD 018	ja		
Display / Nachlaufautomatik	ja		ja
Teleskopkamin ausziehbar von bis	42 - 78 cm		
Gesamthöhe durch Teleskopkamin	90,00 - 126,00 cm		
Umluftbetrieb	ja		
Abluftbetrieb ²	ja		
Leistung in m ³ /h	295	-	621
Leistung in Watt	-	-	-
Geräuschentwicklung in db/A	55	-	63
Fettfilter Menge / Material / spülmaschinenfest	1	Aluminium	ja
Beleuchtung Menge / Watt / Art	2 Stück	3,0 Watt	LED
Anschlusswert	168 Watt		
Spannung	220 - 240 V/50Hz		
benötigte Menge Kohlefilter mit	2 * MIZ0023		

¹ Abluftbetrieb: bei Anschluss an einen Entlüftungskamin bzw. Abluft ins Freie (Mauerdurchführung = 150mm Ø / Bohrung ca. 153mm Ø)

² Abluftbetrieb: bei Anschluss an einen Entlüftungskamin bzw. Abluft ins Freie (Mauerdurchführung = 150mm Ø / Bohrung ca. 153mm Ø)

Modelbezeichnung			
mitgeliefertes Zubehör:			
Rückschlagklappe	ja		
Abluftschlauch	ja		
Befestigungsmaterial	ja		
Bedienungsanleitung	ja		
Kohlefilter	Abhängig vom Modell		
Abmessungen Gerät H/B/T in cm	90,00-126,00	90,00	41,8
Abmessungen Verpackung H/B/T in cm	52,00	95,00	57,00
Gewicht netto / brutto in kg	20,50		25,00
Prüfzeichen	CE / GS		

11. GARANTIEBEDINGUNGEN

Dieses Gerät wurde nach den modernsten Methoden hergestellt und geprüft. Der Hersteller leistet **dem Verbraucher** für die Dauer von 24 Monaten, gerechnet vom Tag des Kaufes Garantie für einwandfreies Material und fehlerfreie Fertigung.

Dem Verbraucher stehen neben den Rechten aus der Garantie die gesetzlichen Gewährleistungsrechte zu, die der Verbraucher gegen den Verkäufer hat, bei dem er das Gerät erworben hat. Diese werden durch die Garantie nicht eingeschränkt.

Die Garantie gilt auch unbeschadet zwingender gesetzlicher Haftungsvorschriften, wie zum Beispiel nach dem Produkthaftungsgesetz, in Fällen des Vorsatzes und der groben Fahrlässigkeit wegen Verletzung des Lebens, des Körpers oder der Gesundheit durch NEG oder seine Erfüllungsgehilfen.

Ein Anspruch auf Garantie besteht nicht, soweit der Kauf zum Zweck der gewerblichen Nutzung erfolgt.

Der Garantieanspruch ist vom Käufer durch Vorlage des Kaufbelegs mit Kauf- und/oder Lieferdatum nachzuweisen und uns oder in der Bundesrepublik Deutschland unserem Kundendienst **unverzüglich nach Feststellung** und **innerhalb von 24 Monaten** nach Lieferung an den Erstendabnehmer zu melden.

Für unsere Geräte leisten wir Garantie gemäß nachstehenden Bedingungen:

Mängel am Gerät, die nachweislich auf einem Material- oder Herstellungsfehler beruhen, werden durch unseren Kundendienst unentgeltlich behoben. Soweit der Mangel innerhalb von 6 Monaten auftritt, wird vermutet, dass ein Material- oder Herstellungsfehler vorliegt.

Im Rahmen der Garantie werden mangelhafte Teile nach unserer Wahl unentgeltlich instand gesetzt oder durch einwandfreie Teile ersetzt. Geräte, die aufgrund ihrer Größe zumutbar im Pkw transportiert werden können, sind unserem Kundendienst zu übergeben oder zuzusenden.

Wird die Nachbesserung von uns abgelehnt oder schlägt sie endgültig fehl, wird innerhalb der Garantiezeit auf Wunsch das alte Gerät kostenfrei durch ein neues Gerät gleicher Art, gleicher Güte und gleichen Typs ersetzt. Sofern das betroffene Gerät zum Zeitpunkt der Fehleranzeige nicht mehr hergestellt wird, ist NEG berechtigt, ein ähnliches Gerät zu liefern.

Der Geräte austausch erfolgt grundsätzlich in dem Geschäft, in dem der erste Verbraucher das Gerät gekauft hat; es sei denn, dass dem Verbraucher der Transport aufgrund der Größe des Geräts dorthin nicht zuzumuten ist.

Die Garantie begründet keine Ansprüche auf Rücktritt vom Kaufvertrag oder Minderung (Herabsetzung des Kaufpreises).

Ersetzte Teile oder ausgetauschte Geräte gehen in unser Eigentum über.

Der Garantieanspruch erstreckt sich nicht auf:

1. zerbrechliche Teile wie z.B. Kunststoff oder Glas bzw. Glühlampen;
2. geringfügige Abweichungen der NEG-Produkte von der Soll-Beschaffenheit, die auf den Gebrauchswert des Produkts keinen Einfluss haben;
3. Schäden infolge Betriebs- und Bedienungsfehler,
4. Schäden durch aggressive Umgebungseinflüsse, Chemikalien, Reinigungsmittel;
5. Schäden am Produkt, die durch nicht fachgerechte Installation oder Transport verursacht wurden;
6. Schäden infolge nicht haushaltsüblicher Nutzung;
7. Schäden, die außerhalb des Gerätes durch ein NEG -Produkt entstanden sind - soweit eine Haftung nicht zwingend gesetzlich angeordnet ist.

Die Gültigkeit der Garantie endet bei:

1. Nichtbeachten der Aufstell- und Bedienungsanleitung;
2. Reparatur durch nicht fachkundige Personen;
3. Schäden, verursacht durch den Verkäufer, Installateur oder dritte Personen;
4. unsachgemäße Installation oder Inbetriebnahme;
5. mangelnde oder fehlerhafte Wartung;
6. Geräten, die nicht ihrem vorgesehenen Zweck entsprechend verwendet werden;
7. Schäden durch höhere Gewalt oder Naturkatastrophen, insbesondere, aber nicht abschließend bei Brand oder Explosion.

Garantieleistungen bewirken weder eine Verlängerung der Garantiefrist noch setzen sie eine neue Garantiefrist in Lauf. Die Garantiefrist für eingebaute Ersatzteile endet mit der Garantiefrist für das ganze Gerät.

Sofern sich ein Produktfehler als durch diese Garantie nicht gedeckt erweist, hat der Käufer die Kosten, die bei der Untersuchung des Geräts entstehen einschließlich etwaiger Arbeitskosten, zu tragen.

Sofern nach Information über das Nichteingreifen der Garantie und über die voraussichtlich entstehenden Kosten der Instandsetzung die Ausführung der Instandsetzung gewünscht wird, hat der Garantiennehmer die Kosten für die Ersatzteil- und Arbeitslohnkosten zu tragen.

Der räumliche Geltungsbereich der Garantie erstreckt sich auf in Deutschland, Österreich, Belgien, Luxemburg und in den Niederlanden gekaufte und verwendete Geräte.

Januar 2016

Wir weisen ausdrücklich darauf hin, dass die Leuchtmittel sowie alle Filter (Alu-Filter, Fettfilter, Filtermatten und Kohlefilter) nicht der Garantie unterliegen!

INDEX

CHAPTER	SUBJECT	PAGE
1	Preface	56
2	Explanation of the warning notice	57
3	Basic advice	58
4	Safety instructions and warnings	59
5	Installation	62
6	Control panel	76
7	Cleaning and maintenance	84
8	Trouble shooting	88
9	Waste management	89
10	Technical data	91
11	Guarantee conditions	100

Technical modifications as well as misprints shall remain reserved.

1. PREFACE

Please read this manual carefully before you use or install the appliance.

Dear customer

We would like to thank you for purchasing a Cooker Hood / production line CH 9040. When you are familiar with this instruction manual operating the appliance will not cause you any problems.

Before your appliance was allowed to leave manufacturer`s works, it was carefully checked according to its safety and operating standards.

If your appliance is visibly damaged do not connect it to the power supply. Contact the shop you purchased the appliance at.

Please, read this instruction manual carefully so you will be able to use all functions and options of your appliance at their best performance.

Please, adhere to the safety instructions so you will enjoy your appliance for a long period of time.

Please dispose of the packing with respect to your current local and municipal regulations.

Any modifications, which do not influence the functions of the appliance. shall remain reserved by the manufacturer.

Your NEG-Team



This symbol indicates, that you are not allowed to dispose of the appliance with your domestic waste



EU - Conformity Declaration (extract)

(according to EN ISO/IEC 17050-1:2004) for the products:

extractor hood 9040 60/90, LED illuminate

The products named above correspond to the essential protection requirements which are determined by the council for the alignment of the different legislation of the member states according to electro-magnetic compatibility (2004 / 108 / EG and 2006 / 95 / EC).

2. EXPLANATION OF THE WARNING NOTICE

Strictly observe the below mentioned warning notice.
Please note the meaning of each warning notice.



DANGER!

DANGER indicates a hazardous situation which, if ignored, will result in death or serious injury.



WARNING!

WARNING indicates a hazardous situation which, if ignored, could result in death or serious injury.



CAUTION indicates a hazardous situation which, if not avoided, may result in minor or moderate injury.

NOTICE!

NOTICE indicates possible damage to the appliance.



RISK OF FIRE indicates a possible risk of fire when you do not observe the corresponding information and/or warning.



RISK OF ELECTRIC SHOCK indicates a possible risk of electric shock when you do not observe the corresponding information and/or warning.

3. BASIC ADVICE

Dear client

Please read this manual carefully before using the appliance for the first time. You will avoid malfunctions by thoroughly following the advice.

Please store this instruction manual in a safe place so you can use it whenever it is needed.

The instructions and descriptions this manual contains are designed for various types of cooker hoods. So the manual may contain some descriptions of functions or accessories which are not part of your current appliance.

- You should only run the appliance when you are familiar with the subject matter of this manual.
- **Only use this appliance in a private household.**

Modifications of the appliance which do not influence its main functions shall remain reserved by the manufacturer.

Important addendum

Please pay attention to the following safety-advice before you connect or operate the appliance.

- Check the technical periphery of the appliance! Do all wires and connections to the

appliance work properly? Or may they be time-worn and do not match the efficiency of the appliance? A check-up of existing and newly-made connections must be done by an authorized professional.

- All connections and energy-leading components (also wires inside a wall) must be checked by an authorized professional.



WARNING!

Do not connect your appliance to the electric supply unless all packaging and transit protectors have been removed.

4. SAFETY INSTRUCTIONS AND WARNINGS

NOTICE!

Strictly observe the following safety instructions to avoid any damage to your appliance.

Transport and handling

1. The appliance must be transported by at least **two persons**.
2. The supply cord must not be caught behind the appliance while or after moving it.
3. When you unpack the appliance, you should take note of the position of every part of the interior accessories in case you have to repack and transport it at a later time.

General safety instructions



DANGER!

Do not use the appliance unless you have read this instruction manual. **The appliance is designed for private household use only.**

Strictly observe the following instructions. Do not allow anybody, who is not familiar with this instruction manual, to use the appliance.



Energy supply

1. Remove the plug from the socket before you start to clean or maintain the appliance.
2. Always connect the appliance to a dedicated socket.
3. All modifications to the electrical mains to enable the installation of the appliance must be performed by a qualified professional.
4. Do not use an extension cord. Please check, that the appliance does not hinder the power cord, when the installation is completed.
5. Do not carry out any modifications to your appliance.
6. If the power cord is damaged, it must be replaced by the manufacturer or its service agent or a similar qualified person in order to avoid any kind of hazard.
7. Do not attempt to repair the appliance alone. Repairs carried out by unauthorized persons can cause serious damage. Always contact the nearest service centre and use original spare parts only.



Fire prevention

1. **If gas is set free in your home:**
 - Open all windows.
 - **Do not** unplug the appliance and **do not** use the thermostat knob.
 - **Do not** touch the appliance until the gas has gone.
 - Otherwise sparks can be generated which will ignite the gas.
2. Do not cook any a la flambé dishes below the extractor hood. The flames may destroy your appliance and/or cause fire.
3. Do not use the gas jets of a gas hob without cookware. The flames may destroy your appliance and/or cause fire.
4. If you fry, permanently keep an eye on the oil, as it can catch fire. The risk of auto-ignition rises after using the oil many times.
5. Do not perform any other activities using naked light or fire. The flames may destroy your appliance and/or cause fire.
6. The exhaust hose must not be made of flammable materials or contain any flammable materials.
7. Keep all components of the appliance away from fire and other sources of ignition before you dispose of the appliance.



CAUTION!

Accessible parts may become hot when used with cooking appliances.

Measures for safe use

1. The extracted air must not be conducted by an exhaust pipe of a heater or similar, not electrically-operated appliances.
2. Run the appliance with inserted grease filters only. Otherwise recirculating-transported fat will deposit in the appliance and the exhaust system.
3. Constant cleaning and maintenance grants perfect function and best performance of your appliance.
4. **Whenever you use extractor hoods in combination with non-electrically-operated appliances (gas and oil-fired appliances), the negative pressure of the corresponding room must not be more than 4 Pa (4 * 10⁻⁵ bar).** In this particular case we recommend you install a window control switch or an air pressure control device.
5. The relevant room must be well-ventilated.
6. Clean the appliance regularly.
7. Clean or replace the grease filters regularly.

Special measures extraction mode

1. The extracted air is conducted by an exhaust hose. You need an exhaust duct or an exhaust pipe, which conduct the extracted air outside your home.
2. Whenever the hood is run in company with chimney-conducted firing (e.g. coal furnace), ensure there is sufficient air supply to the room where the appliance is installed.
3. **Regulations concerning the discharge of air have to be fulfilled.**
4. If there is not a stationary exhaust pipe or an exhaust duct, you must convert your appliance to recirculating mode.

Always consult your local chimney-sweep master.

Special measures recirculating mode

1. The extracted air runs through a carbon filter (also named active carbon filter) back into the room. The carbon filter extracts the odours produced by cooking.
2. The fresh air is leaded back by air outlets on the sides or on the back of the appliance.
3. When you run the appliance in the recirculating mode, you can simultaneously run room-air dependent fireplaces.

Final safety instructions

1. This appliance is designed for the use by adults only. Children must neither play around nor play with the appliance.
2. Do not use the appliance for camping.
3. Do not use the appliance in public transport.
4. The appliance is designed for indoor use only.



WARNING!

Strictly observe the following safety instructions if you decommission and dispose of your old appliance.

1. Remove the plug out of the socket.
 2. Cut off the power cord directly at the appliance.
- This appliance is not intended to be run by persons (including children) with reduced physical, sensory and mental capabilities or lack of experience or knowledge, unless they are supervised or instructed concerning the use of the appliance by a person who is responsible for their safety. Children must be supervised to ensure that they do not play with the appliance.



WARNING!

While unpacking, the packaging materials (polythene bags, polystyrene pieces, etc.) should be kept away from children.

5. INSTALLATION

Unpacking and positioning

1. Unpack the appliance carefully. Dispose of the packaging as described in the chapter waste management.
2. Completely remove the transport-protection. Be very careful and do not use any aggressive or abrasive detergents to remove residuals of the transport-protection.
3. Check before installation if the power cord or the appliance itself are not damaged.
4. The appliance must be connected to the mains with a properly grounded socket only.
5. Do not install the appliance in an area where it may come in contact with water or rain in order that the insulation of the electrical components would not be damaged.
6. The appliance is designed for indoor use only.
7. The appliance must be correctly connected to the mains.

General information

Strictly observe the minimum distance between hood and hob.

Minimum distance hood to	
Glass-ceramic and cooking ring	65 cm
Gas jet	70 cm
Coal / oil / stove wood firing	85 cm

1. Strictly observe the consecutive numbering of the installation steps and the additional instructions.
2. Models which lead the exhaust outwards: the exhaust is conducted by an exhaust hose which is connected with a connecting ring.
3. The diameter of the exhaust hose has to meet the diameter of the connecting ring.

4. When a one-way valve is used, check after installation of the hose if the valve works properly.
5. **Depending on the model** the hood is equipped with one (top) or two (top, back) outlets.
6. The extractor hood is normally preset for the use of the top outlet as well as for extraction mode.
7. The idle outlet is covered by a plastic cap. You can remove this cap by turning it anticlockwise. Use the cap to cover the idle outlet.
8. If your appliance is equipped with a carbon filter, remove the carbon filter before you run the appliance in the extraction mode. The carbon filter should be used in the recirculating mode only.

General instructions air duct

1. The air duct should be as short and straight as possible.
2. Extractor mode: installation with ventilation stack or air duct outwards only, wall penetration = 150 mm diameter, drilling about 160 mm diameter.
3. The diameter of the exhaust hose should be at least 150 mm. Otherwise you have to expect increased noise and decreased capacity of your appliance.
4. Ensure that the diameter is met if you need bends. Otherwise the capacity of your appliance will be decreased.
5. Use smooth tubes or flexible, non-inflammable exhaust hoses only.
6. If the air duct is connected horizontally, a minimum falling gradient of 1 cm/m or an inclination of 2° is required. Otherwise condensate will get into the motor of the hood (look at figure 1).
7. When an exhaust duct is used the ending of the exhaust hose must be adjusted to the direction of flow.
8. If the air duct passes through cool areas (e.g. an attic), a temperature gradient may occur in the different parts of the air duct so condensate will be generated. Proper insulation of the corresponding parts of the air duct will then be needed.
9. Equip such an air duct with a condensate trap if need be.

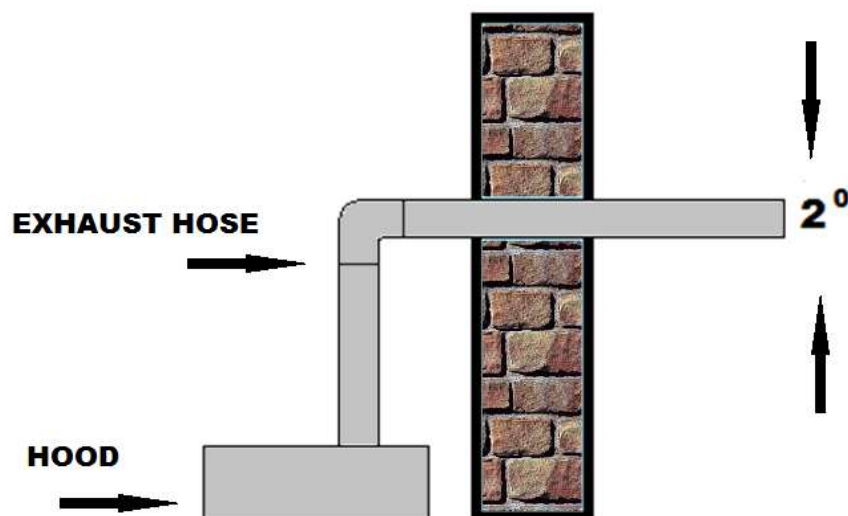
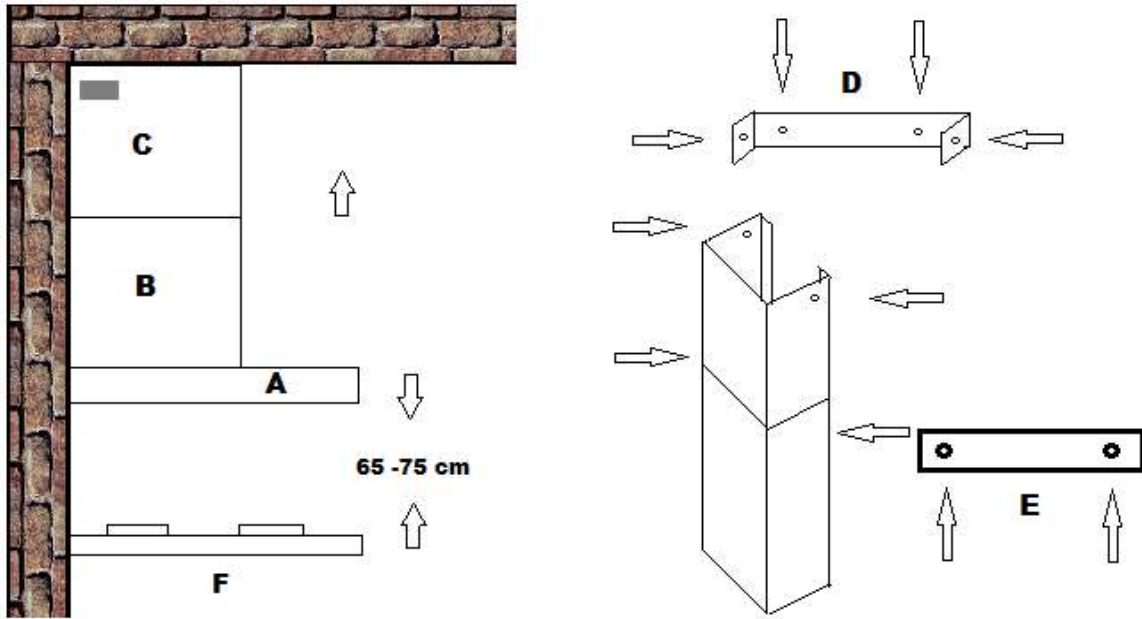

fig. 1

Extractor hood components



A	hood
B	Base chimney
C	Telescopic chimney
D	Mounting rail
E	Flat bar
F	Hob

NOTICE!

The manufacturer is not liable for any damage or malfunction which may occur as a consequence of disregarding the instructions and information in this manual.

Fitting dimensions

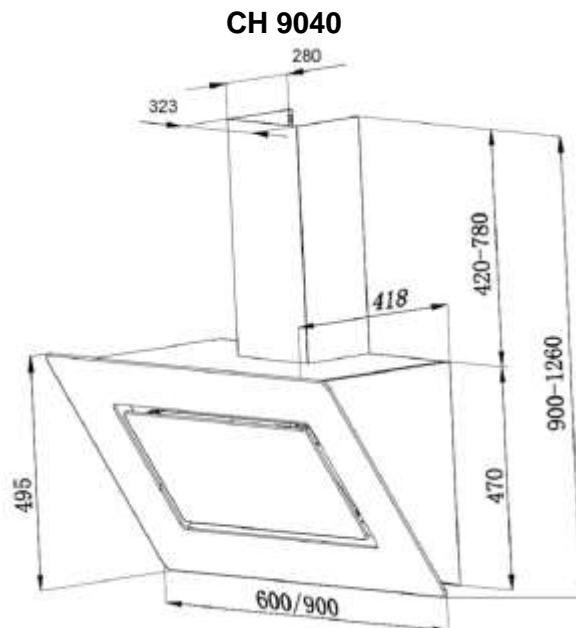

Installation of the hood

1. Strictly observe the minimum distance between hood and hob.
2. Clean the surrounding of the installation area before you install the appliance so the appliance will not extract any dust or construction waste.
3. The exhaust hose must not run in the same air duct as gas tubes, hot air tubes et cetera.
4. Lead away the exhaust hose from the hood as straight as possible.
5. The proper maximum bending angle outwards is 120° .
6. Check with a level if the appliance is horizontally positioned while installing and after having installed it.

NOTICE!

Use carbon filters in recirculating mode only.

MOUNTING BAR

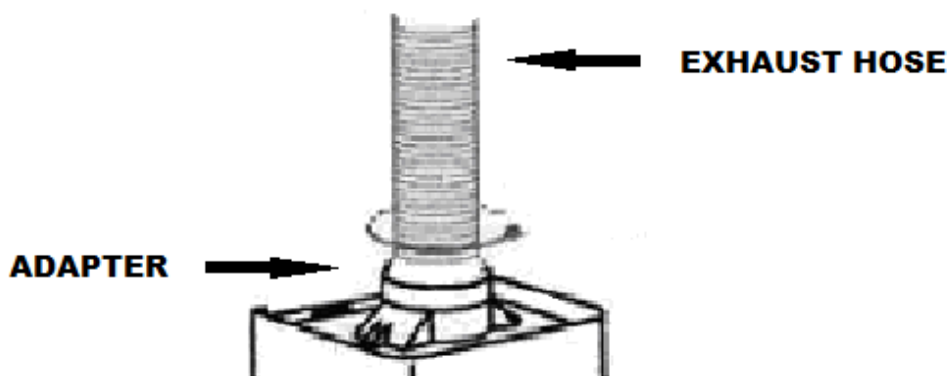
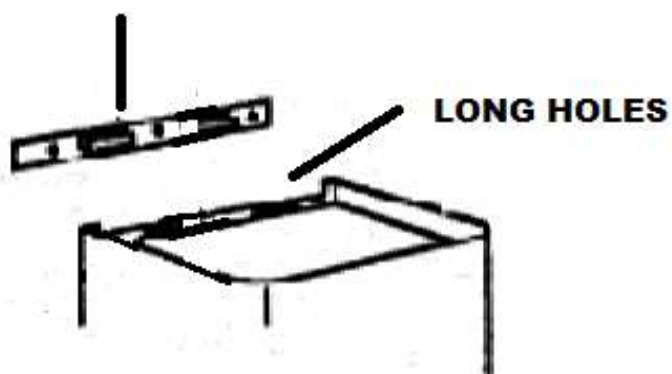

You can fix an exhaust hose with an adapter (depending on model if included in delivery) on the appliance. Fix the adapter with four screws above the opening on the top of the appliance and insert the exhaust hose. The exhaust hose must horizontally lead away from the appliance respectively must not be bent more than 120°. Otherwise the appliance does not properly work.

A Air duct

B Through a wall

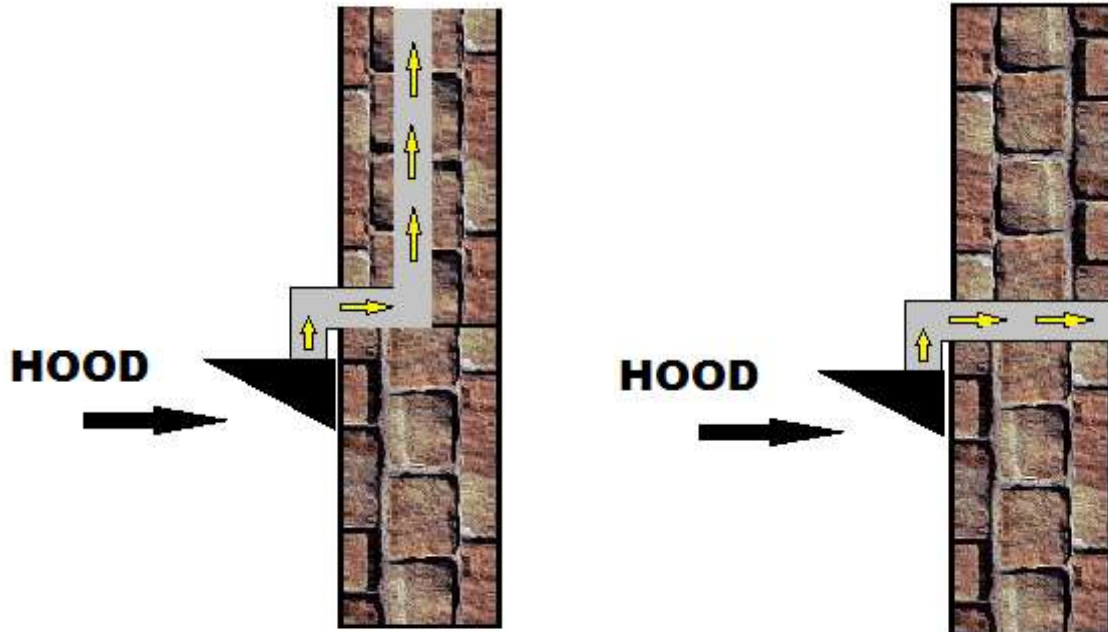

1. Position the suspension device on the wall. Choose a proper position which meets the dimensions of the chimney.
2. Mark the position of the holes with a pencil.
3. Now drill the holes and fix the suspension device with the screws and dowels/plugs.
4. Suspend the hood.
5. Now connect the exhaust hose to the corresponding outlet of the hood.
6. Install the exhaust hose to the corresponding outlet (look at figure A/B).
7. Now fix the chimney back brace onto the chimney.
8. Now fix the complete chimney onto the hood.
9. Fix the chimney mounting rail into the desired position on the wall with the screws and dowels.
10. Pull the telescopic part to the mounting rail and fix it on the rail.
11. Put in the plug and insert the grease filters.

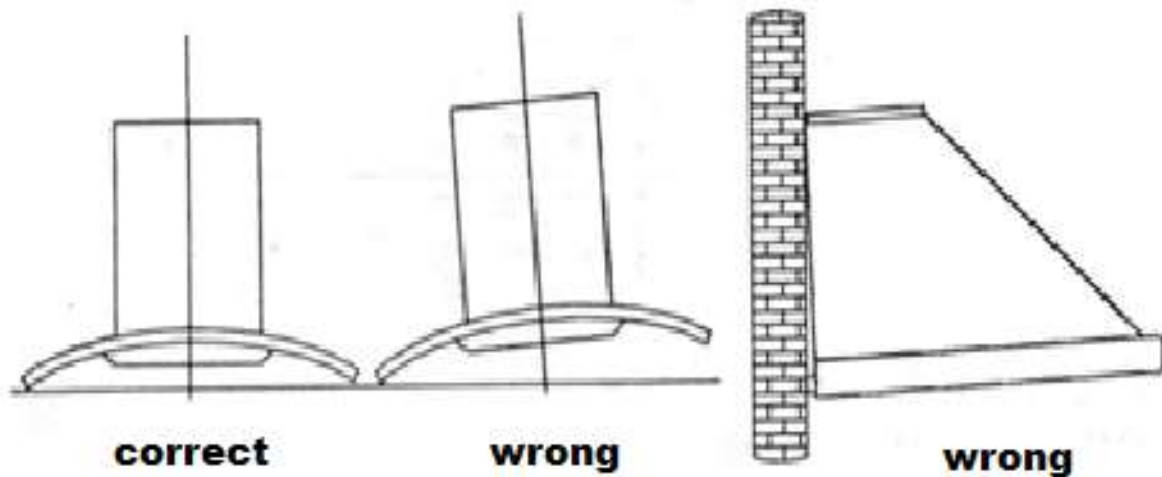

Check the correct position of the hood from front and side perspective. Otherwise the appliance will not properly work.

**Fixing of the exhaust hose
Models with preassembled air outlet**



Preassembled air outlet for fixing the exhaust hose.

You must install the crescent-shaped protective covers, when you run the appliance in extraction mode. The covers protect the motor from the outdoor air and draught.

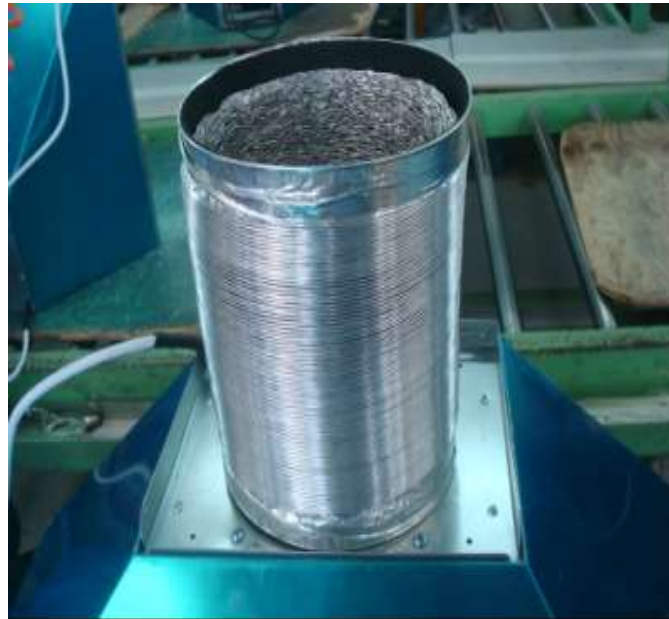

View of segment of an exhaust hose

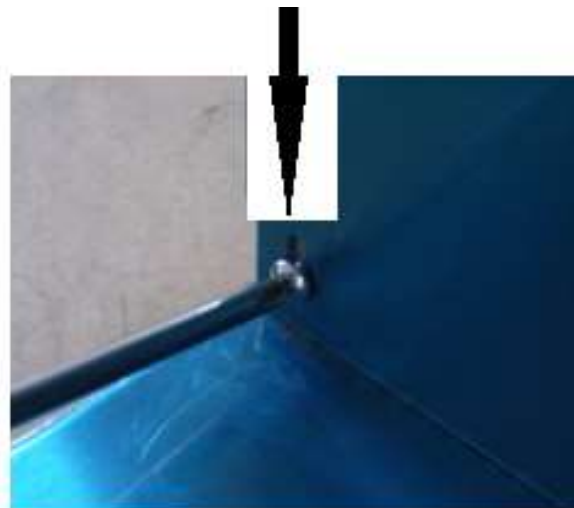
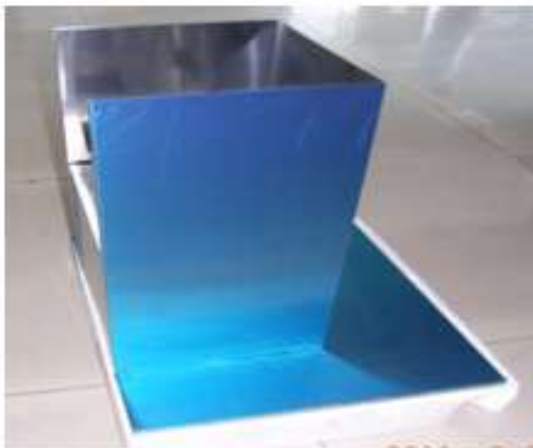

Depending on model the lower chimney can be fixed with screws.

Electrical connection

- An electrical supply of 220-240V AC / 50 Hz is required. Only use a suitable and properly grounded socket near the appliance.
- For your personal safety, the appliance must be grounded. The appliance is equipped with a 3-phase grounding plug. Use a suitable socket to minimize the risk of an electric shock.
- Before you switch your appliance on, check if the voltage of your energy supplier meets the values on the model plate.
- Do not connect the appliance to the mains if the values of the model plate do not meet the values of your energy supplier.

- If the appliance is not equipped with a plug, you must install a 2-pole plug which meets all legal requirements with a contact opening of at least 3 mm. The installation must be performed by an authorized professional.



WARNING!

Do not use a socket board or a multi socket when using 220 V – 240 V/50 Hz alternating current (AC). All electrical connections which may be damaged must be repaired by a qualified professional.

All repairs should be performed by your authorized after sales service.

Carbon filter

1. Before you install any carbon filters: switch the appliance off and disconnect it from the mains.
2. Remove the grease filters.
3. Insert the carbon filters on both sides of the motor (A) and fix them (B).
4. Replace the grease filters.

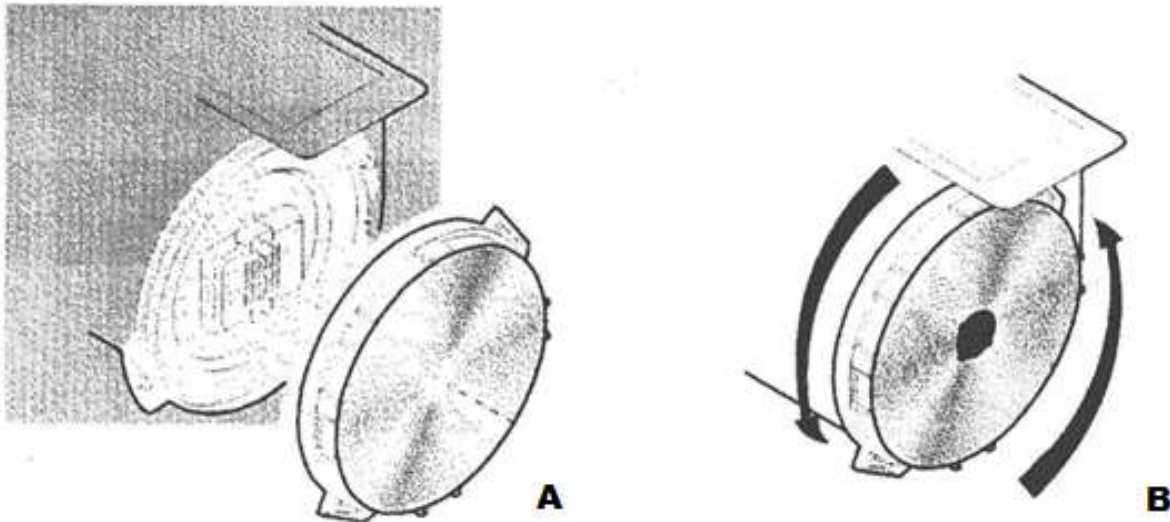

Appliances with carbon filter

- The carbon filter type is **rectangular**. Please insert the carbon filter into the relevant slot on both sides of the motor.

Changing the filters Models with acrylic filters

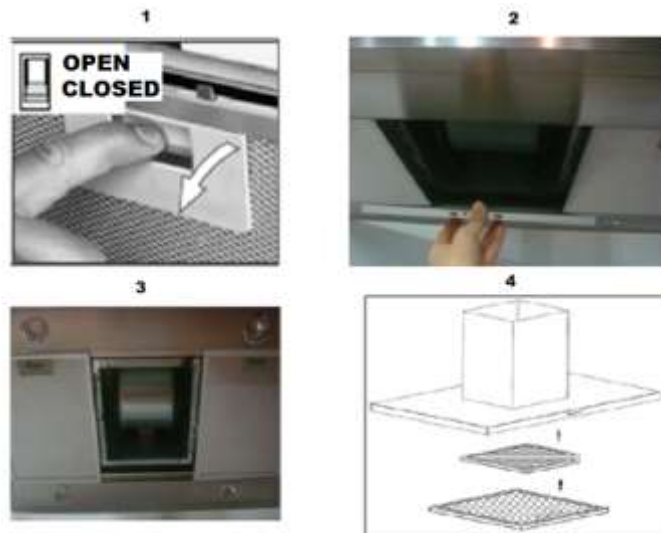

6. CONTROL PANEL

General Information

- The functions represent a specific capacity of your appliance.
- The corresponding values are described in chapter 10, data sheets.
- The **corresponding code numbers** of the panels are described in chapter 10, data sheets.
- The operating noise of the appliance depends on the setting.
- The appliance you have purchased may be an enhanced version of the unit this manual was printed for. Nevertheless, the functions and operating conditions are identical. This manual is therefore still valid.

AYD001/ 002/003/004

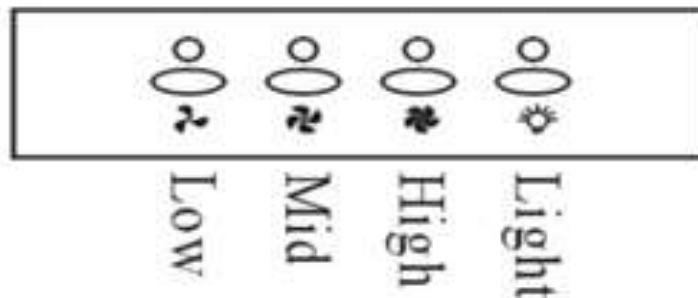

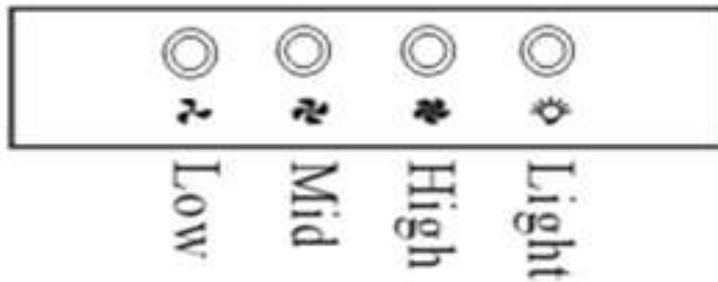
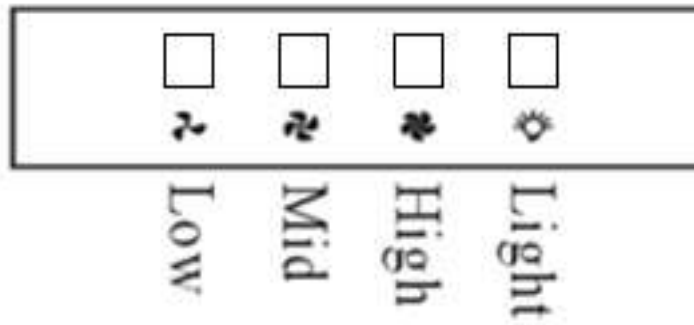

NOTICE!

Never press more than one key at the same time.
Never press another key 1-3 while the appliance is running.

	<ul style="list-style-type: none"> ➤ Lowest setting ➤ Press = function on ➤ Press again = function off
	<ul style="list-style-type: none"> ➤ Medium setting ➤ Press = function on ➤ Press again = function off
	<ul style="list-style-type: none"> ➤ Highest setting ➤ Press = function on ➤ Press again = function off
	<ul style="list-style-type: none"> ➤ Light on/off ➤ Press = function on ➤ Press again = function off

The indicator light indicates the current setting.

AYD 008

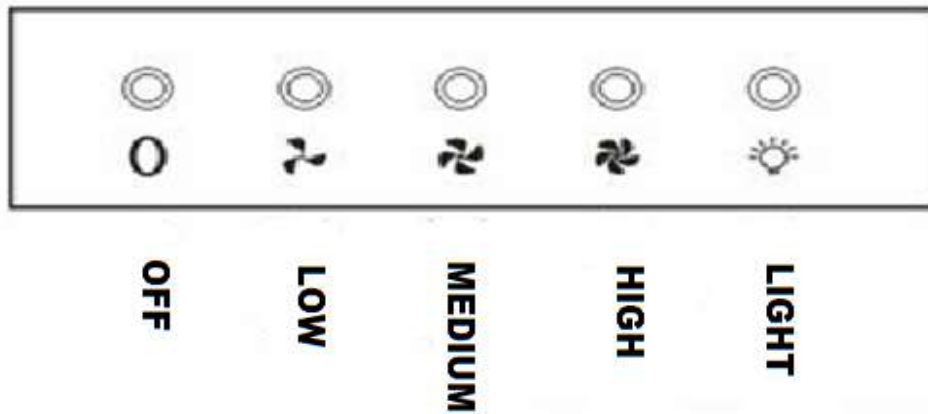



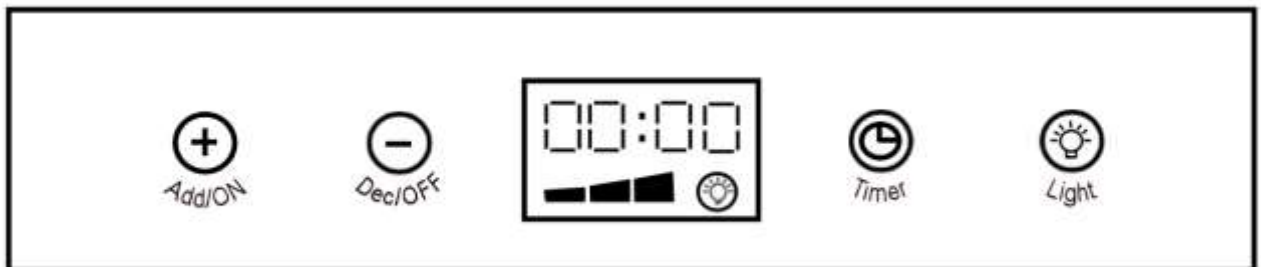

0	➤ Switches the motor off.
	➤ Lowest setting.
	➤ Medium setting.
	➤ Highest setting.
	➤ Light on/off

AYD 009



	➤ First touch starts the appliance. The appliance runs in the lowest setting.
	➤ Second touch: the appliance runs in the medium setting.

 Dec/OFF	<ul style="list-style-type: none"> ➤ Third touch: the appliance runs in the highest setting. ➤ Each touch decreases the setting by factor 1. ➤ If the appliance is running in the lowest setting, another touch switches it off.
 Light	<ul style="list-style-type: none"> ➤ Touch to switch the light on or off. ➤ You can switch on the light even the appliance is not running.
	<ul style="list-style-type: none"> ➤ Displays the setting the appliance is running in.
 Timer	<ul style="list-style-type: none"> ➤ Touch to start the timer function.

Setting the time of day

1. Press and hold the timer sensor, until the first two digits of the display start to flash.
2. Release the timer sensor, then use the Add/ON sensor and Dec/OFF sensor to set the hour time.
3. Press the timer sensor again and the last two digits of the display will start to flash.
4. Use the Add/ON sensor and Dec/OFF sensor to set the minute time.
5. When the time of day is shown on the display correctly, press the timer sensor again to confirm the setting.

The timer function





- You can use the timer sensor to set a particular period of time. After this time the appliance will stop operating.
- You can choose one of the settings below.

No. of touches	Countdown period
1	5 minutes
2	15 minutes
3	30 minutes
4	Cancel timer function

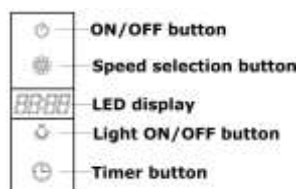
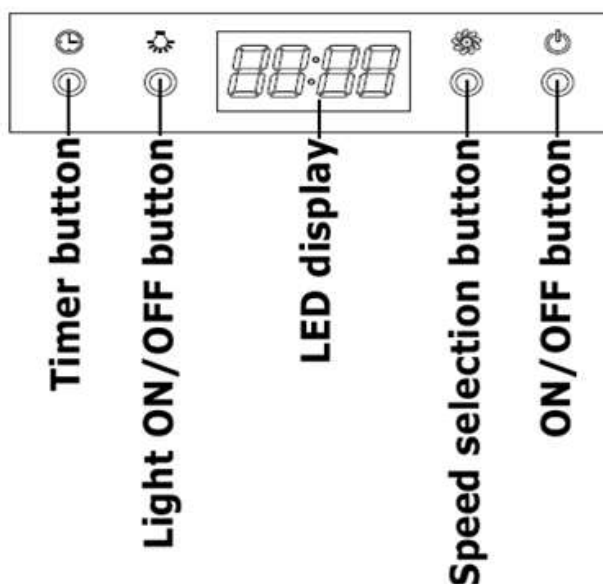
- Once you have set a countdown period, the appliance will start to countdown. The display shows the time remaining until the appliance stops operating.
- When the countdown time has been reached, 00:00 will appear and the appliance will stop running.

AYD 011 / AYD 013 / AYD 018



	➤ Switches the appliance on/off.
	➤ Press once: lowest setting. ➤ Press twice: medium setting. ➤ Press 3 times: highest setting. ➤ Press 4 times: reset to lowest setting.
	➤ Switches the light on/off.
	➤ Activates the timer function.

When you next switch the hood on, it will remember the speed it was running at when it was last used.

Setting the time of day

1. After the cooker hood is connected to the power supply, the time of day should be set. However it is only possible to set the time when the appliance is running.
2. Press and hold the timer button until the hour digits of the LED display flash.
3. Use the speed selection button to increase the hour number shown on the LED display or the light ON/OFF button to decrease the hour number shown on the LED display.

- When the correct hour digits appear on the LED display, press and hold the timer button until the minute digits of the LED display flash.
- Use the speed selection button to increase the minute number shown on the LED display or the light ON/OFF button to decrease the minute number shown on the LED display.
- If when the correct minute digits appear on the LED display, press the timer button a third time to confirm the time of day.

The timer function

- When the hood is not operating you can set a particular working time. You can programme the timer from 5 to 60 minutes. The appliance will automatically stop running when the programmed period of time has been elapsed.
- To programme a working time press the timer button once. The LED display will show "05.00".
- Press the speed button repeatedly to increase the working time by one minute. To reduce the working time by one minute, press the light on/off button.
- Once the desired working time has been selected, press the timer button once to confirm the setting. The LED display will begin the countdown and will show the remaining working time.
- Once the desired time has been elapsed, the appliance will automatically stop working and the time of day will be displayed.
- The next time you use the cooker hood and press the timer button once, the timer will automatically programme the last set working time.

AYD 015 / AYD 016



Speed

Light



Light

Speed





1 Light	0: light off 1: light on
2 Speed	0: off

- 1: lowest setting
- 2: medium setting
- 3: highest setting

AYD – 020



Power on: Connect the power, and then the machine enters standby status.

	<ul style="list-style-type: none"> ➤ First touch starts the appliance. The appliance runs in the lowest setting. ➤ Second touch: the appliance runs in the medium setting. ➤ Third touch: the appliance runs in the highest setting.
	<ul style="list-style-type: none"> ➤ Each touch decreases the setting by factor 1. ➤ If the appliance is running in the lowest setting, another touch switches it off.
	<ul style="list-style-type: none"> ➤ Touch to switch the light on or off.
	<ul style="list-style-type: none"> ➤ When the motor or light is still on, press the Timer key, and the hood will run 10 minutes, then stop and enter standby status.

AYD 023



Power on: Connect the power, and then the machine enters standby status.

	<ul style="list-style-type: none"> ➤ First touch starts the appliance. The appliance runs in the lowest setting. ➤ Second touch: the appliance runs in the medium setting. ➤ Third touch: the appliance runs in the highest setting.
---	---



- Each touch decreases the setting by factor 1.
- Touch the sensor several times to switch the appliance off.
- Touch to switch the light on or off.
- The appliance has to operate if you want to use the timer function
- Touch the timer sensor once and the hood will run for 5 minutes before it cuts off automatically.
- Touch the timer sensor twice and the hood will run for 10 minutes before it cuts off automatically.
- Touch the timer sensor again and the hood will run for 15 minutes before it cuts off automatically.
- Use this function to extract any odours remaining after you finished cooking.

AYD 035



Indicator light

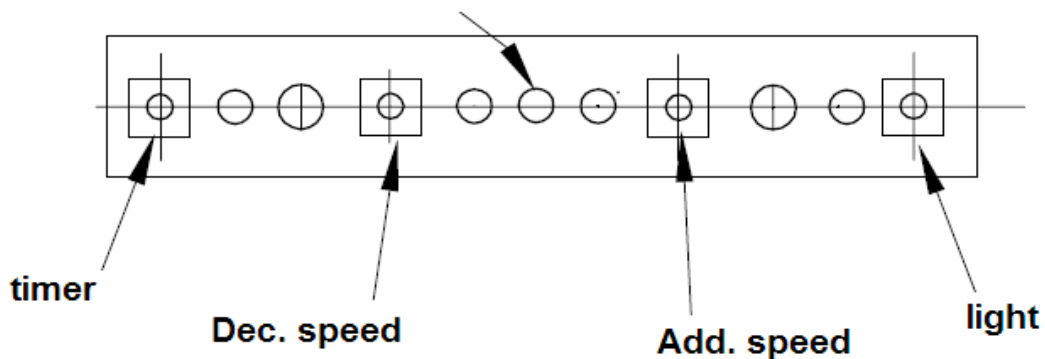

Power on: Connect the power, and then the machine enters standby status.

- | | |
|------------|--|
| Timer | <ul style="list-style-type: none"> ➤ When the motor or light is still on, press the Timer key, and the hood will run 10 minutes , then stop and enter standby status . |
| Dec. speed | <ul style="list-style-type: none"> ➤ Each touch decreases the setting by factor 1. ➤ If the appliance is running in the lowest setting, another touch switches it off. |
| Add. speed | <ul style="list-style-type: none"> ➤ First touch: the appliance runs in the lowest setting. ➤ Second touch: the appliance runs in the medium setting. ➤ Third touch: the appliance runs in the highest setting. |

Light

➤ Touch to switch the light on or off.

The indicator light indicates the current setting.

7. CLEANING AND MAINTENANCE



WARNING!

Disconnect the appliance from the mains before you clean or maintain it.

Cleaning appliance

1. **Never use any alcohol-containing detergents to clean matt black painted appliances as these detergents cause changes in colour.**
2. Clean or replace the grease filters regularly. Fat-saturated filters will easily catch fire and cause unpleasant odours.
3. Contaminated grease filters increase the capacity of the appliance.
4. Clean the surfaces with warm water and a mild, non-acrid detergent.
5. When you clean or replace the grease filters or the carbon filters also clean all visible components on the bottom of the appliance with a mild, non-acrid and fat-dissolving detergent.
6. The motor and electric components of the appliance **must not come in contact with water.**
7. Do not clean the control panel with a wet cloth. Use a damp cloth; otherwise water will get into the panel and damage the electric components.
8. **Do not** use a steam cleaner.
9. **Do not** use any abrasive detergents.

Cleaning Appliances with stainless steel housing

1. Use a non-abrasive detergent for stainless steel which is available at your supermarket.
2. Use a maintenance product for stainless steel. Use such a product carefully and economically.
3. **Do not clean the control panel with a detergent for stainless steel.** Use a damp cloth.
4. When you clean or replace the grease filters or the carbon filters also clean all visible components on the bottom of the appliance with a mild, non-acrid and fat-dissolving detergent.

5. Do not damage the grid of metal-made grease filters. The colour of the metal surface may change due to frequent cleaning as well as the use of aggressive detergents.
6. Such changes do not influence the capacity of the appliance and are no reason for complaint.



WARNING!

Disregarding the cleaning and maintenance instructions will cause an increased risk of fire.

Changing the grease filter

You must replace the grease filters periodically. Follow the instructions given below.

Type of filter	Replacement
Acrylic grease filter	Once or twice a month depending on frequency of use
Metal	You do not need to replace metal filters. Clean them once a month by hand or in a dishwasher (30°). Do not use any acid or corrosive detergents. Do not put the filter in the dishwasher together with tableware Filters which are blocked with food debris do not carry a guarantee. Dry the filters properly before you reinstall them.

Do not use any abrasive detergents!
 Do not use any alkaline dishwasher-detergents!
 (ph more than 7).

Carbon filter

- **Conventional carbon and active carbon filters** cannot be cleaned. The capacity of these filters is limited. You can use such filters for about 3-6 months. Replace a depleted filter. You can get further information on the filter packaging.

Changing the illuminant -LED

1. Replace a defective illuminant immediately.
2.  **WARNING!** Disconnect the appliance from the energy supply.
3. Let the illuminant cool down before replacing.

4. Remove the grease filters and push out the illuminant. Be especially careful while doing so.
5. Pull the illuminant carefully out of the hole and disconnect the energy supply wire.



6. Now connect the new illuminant to the energy supply wire.
7. Push the wires back into the hole and fix the new illuminant.



figures similar

Changing the illuminant -Halogen

Do not touch the illuminant with your hands. The sweat on your fingers will reduce the operating time of your new illuminant. Use a thin cloth or a thin glove.

1. Disconnect the appliance from the energy supply.
2. The Illuminant should have cooled down before you remove it.
3. Remove the old illuminant.
4. Replace it with a new one of the same kind and power.

Attention!
The illuminants as well as all kinds of filters do not carry a guarantee!

Replacing of the power cord



DANGER!

The power cord must be replaced by a qualified and authorized professional only.

8. TROUBLE SHOOTING

MALFUNCTION	POSSIBLE CAUSE	MEASURE
<ul style="list-style-type: none"> ➤ The appliance does not work at all. ➤ LED does not work at all. 	<ul style="list-style-type: none"> ➤ The plug of the appliance is not connected to the socket. ➤ The plug has become loose. ➤ The socket is not supplied with energy. ➤ The fuse is switched off. 	<ul style="list-style-type: none"> ➤ Check the corresponding socket by connecting it with another appliance. ➤ Check the fuse. ➤ The voltage is too low. Compare the data on the model plate with the data of your energy supplier.
<ul style="list-style-type: none"> ➤ Light is on but motor does not work 	<ul style="list-style-type: none"> ➤ ventilation damper blocked ➤ condenser defective ➤ motor mounting defective 	<ul style="list-style-type: none"> ➤ remove blockage ➤ replace condenser ➤ replace motor
<ul style="list-style-type: none"> ➤ The motor smells doubtful 	<ul style="list-style-type: none"> ➤ motor defective 	<ul style="list-style-type: none"> ➤ replace motor
<ul style="list-style-type: none"> ➤ Smear of oil 	<ul style="list-style-type: none"> ➤ one-way valve is leaky ➤ connection base chimney-telescopic chimney is leaky 	<ul style="list-style-type: none"> ➤ seal the valve ➤ seal the connection with a suitable material
<ul style="list-style-type: none"> ➤ Appliance vibrates 	<ul style="list-style-type: none"> ➤ motor not properly fixed ➤ hood not properly fixed 	<ul style="list-style-type: none"> ➤ fix motor properly ➤ fix hood properly
<ul style="list-style-type: none"> ➤ Insufficient extracting capacity 	<ul style="list-style-type: none"> ➤ too much distance hood-hob ➤ too much draught because of open doors and/or windows 	<ul style="list-style-type: none"> ➤ lower position of hood ➤ close the doors/windows
<ul style="list-style-type: none"> ➤ Light does not work 	<ul style="list-style-type: none"> ➤ illuminate is defective 	<ul style="list-style-type: none"> ➤ Contact the after sales service.
<ul style="list-style-type: none"> ➤ Appliance is unstable 	<ul style="list-style-type: none"> ➤ mounting rail is not firmly fixed ➤ screws are not firmly tightened 	<ul style="list-style-type: none"> ➤ fix mounting rail properly ➤ tighten the screws

If the hood does not work properly and/or you can hear increased operating noise, check the schedule below:

- incorrect dimension of the air duct.
- obstruction in the air duct.
- the diameter of the air duct from hood to wall-box inclusive should be 150 mm; otherwise the capacity of the motor may be decreased.
- if you have installed a fly screen on the wall-box, the air vent may be obstructed. Check by removing the fly screen.
- if the cover panel of the wall box is equipped with firm and slanted slats, the air vent may be obstructed. Check by removing the cover panel.
- install a cover panel with moveable slats, which do not obstruct the air vent.
- check condition and cleanliness of the filters.
- check if the air which is extracted by the hood is replaced to avoid negative pressure.

- when you run your appliance in recirculating mode, check if the carbon filter has been replaced on time (min. every 6 months).

If the appliance shows a malfunction not noted on the schedule above or if you have checked all items on the above schedule but the problem still exists, please contact a service department.



DANGER!

If your appliance does not seem to run correctly, please contact the shop you purchased the appliance at.

DO NOT ATTEMPT TO REPAIR THE APPLIANCE YOURSELF

- appliance malfunctions.

- The appliance must be accessible for the engineer to perform any necessary repair work. If your appliance is installed in such a way that the engineer is concerned that damage will be caused to the appliance or your kitchen, he/she will not complete the repair work.

9. WASTE MANAGEMENT

- Old appliances should not simply be disposed of with normal household waste, but should be delivered to a collection and recycling centre for electric and electronic waste.
- Materials used inside the appliance are recyclable and are labelled with information concerning this. By recycling materials or other parts from used devices you make a significant contribution to the protection of our environment.

Packaging

The packaging is recyclable. The recommended modus operandi is:

- Dispose of any paper and cardboard into the corresponding containers.
- Dispose of any plastics into the corresponding containers.
- If such a suitable container is not available at your residential area, you can dispose of these materials with your domestic waste; but to bring it to a corresponding facility for waste recycling would be best.



WARNING!

During unpacking, the packaging materials (polythene bags, polystyrene pieces, etc.) should be kept away from children.

Materials with this symbol on are recyclable.

Fehler! Verweisquelle konnte nicht gefunden werden.

- >PE< = Polyethylene
- >PS< = Styrofoam
- >PP< = Polypropylene

These materials can be recycled when you dispose them of in a suitable collecting container of your local facilities.

Appliance

- Do not dispose of the appliance with your domestic waste.
- Waste separation is essential so that the single components of the appliance will be recycled according to their appropriate use.
- Do not dispose of electric appliances as unsorted domestic waste. Use the local or municipal facilities for waste separation.
- If electric appliances are disposed of at landfills, substances which are dangerous to one's health can get into the ground water. Such substances will become part of the food chain and cause damage to your health.
- Please contact your local authorities to receive detailed information in view of waste separation.



Environmental issue

- Please help our environment! Dispose of old appliances and their packing with respect to your national, local and municipal regulations in view of waste management.
- Old appliances are not unusable waste. A lot of valuable resources can be gained by a serious waste management.
- Before you dispose of an old appliance, **render it inoperative**.
 1. Always remove the plug from the socket.
 2. Afterwards cut off the power cord directly at the appliance. Dispose of the power cord with the plug immediately.
- The above mentioned materials are environmental-friendly and recyclable.
- Receive more detailed information from your retailer or your local and municipal facilities.

10. TECHNICAL DATA

CH 9040/60 S-A
625m³ - 2*40 chimney with LED
Modell with booster: 700m³

DATA SHEET 2			
Model	Extractor hood		
Material	Stainless steel, glass		
Maximum extracting capacity / extractor mode	621 m ³ /h		
Width	60 cm		
Wall installation / substructure / ceiling mounting	yes	-	-
Touch control AYD 018	yes		
Display delayed automatic shutoff	yes	yes	
Telescopic chimney from - to	42 - 78 cm		
Total height with telescopic chimney	90,00 - 126,00 cm		
Extractor mode³	yes		
Recirculating mode	yes		
Capacity in m³/h	430	-	621
Current consumption in W	-	-	-
Operating noise in db/A	55	-	71
Grease filter amount / material / dishwasher-proof	1	aluminium	yes
Light amount / Watt / type	2	3,0 Watt	LED
Power rating	168 Watt		
Voltage	220 - 240 V/50Hz		
required amount carbon filters / type	2 * MIZ0023		
Supplied accessories:			
Flap valve	yes		
Exhaust hose	yes		
Fixing material	yes		
Instruction manual	yes		
Carbon filter	Depending on model		
Dimensions appliance H/W/D in cm	90,00-126,00	60,00	41,8
Dimensions packaging H/W/D in cm	52	95	57
Weight net / gross in kg	20,50	25,00	
Labels	CE / GS		

CH 9040/90 S-A
625m³ - 2*40 chimney - with LED
Modell with booster: 700m³

DATA SHEET 3			
Model	Extractor hood		
Material	Stainless steel, glass		
Maximum extracting capacity / extractor mode	621 m ³ /h		
Width	90 cm		
Wall installation / substructure / ceiling mounting	yes	-	-

³ extractor mode: installation with ventilation stack or air duct outwards only, wall penetration = 150 mm diameter, drilling about 153 mm diameter

Touch control AYD 018		yes	
Display delayed automatic shutoff	yes		yes
Telescopic chimney from - to		42 - 78 cm	
Total height with telescopic chimney		90,00 - 126,00 cm	
Extractor mode ⁴		yes	
Recirculating mode		yes	
Capacity in m ³ /h	430	-	621
Current consumption in W	-	-	-
Operating noise in db/A	55	-	71
Grease filter amount / material / dishwasher-proof	2	aluminium	yes
Light amount / Watt / type	2	3,0 Watt	LED
Power rating		168 Watt	
Voltage		220 - 240 V/50Hz	
required amount carbon filters / type		2 * MIZ0023	
Supplied accessories:			
Flap valve		yes	
Exhaust hose		yes	
Fixing material		yes	
Instruction manual		yes	
Carbon filter		Depending on model	
Dimensions appliance H/W/D in cm	90,00-126,00	90,00	41,80
Dimensions packaging H/W/D in cm	52,00	95,00	57,00
Weight net / gross in kg	20,50		25,00
Labels		CE / GS	

11. GUARANTEE CONDITIONS

This appliance was made and checked according to the most modern production methods. This appliance includes a 24-month guarantee **for the consumer** given by the manufacturer, dated from the day of purchase, referring to its flawless material-components and its faultless fabrication.

The consumer is accredited with both the dues of the guarantee given by the manufacturer and the vendor's guarantees. These are not restricted to the manufacturer's guarantee. The guarantee is valid without prejudice to stringent legal liability regulations, e.g. the product liability law, in the case of malice and of wanton negligence in view of harm of life, body or health by NEG or its agents.

The right on the guarantee is not granted, when the purchase is made in the course of a commercial activity.

The guarantee claim has to be verified by the vendee by submitting a proof of purchase including the date of purchase and/or the date of delivery. This has to be reported to us or to our after sales service in the Federal Republic of Germany. This report has to be made **immediately after the detection and within 24 months** after the delivery to the first

⁴ extractor mode: installation with ventilation stack or air duct outwards only, wall penetration = 150 mm diameter, drilling about 153 mm diameter

ultimate vendee.

The guarantee for our appliances is valid under the following conditions:

Defects of the appliance which are verifiably caused by material or fabrication deficiency will be rectified free of charge by our after sales. When the defect appears within 6 months we suppose that there is a material or fabrication deficiency.

Within the guarantee we will repair deficient components free of charge using components of our own choice or they will be replaced by flawless components. Appliances, which can, due to their dimensions, be reasonably transported by an automobile, should be given over or submitted to our after sales.

If the repair work is refused by us or if the repair work finally fails, the old appliance, if requested, will be replaced by an appliance of the same kind, quality and type within the period of guarantee. If the old appliance is no longer produced at the time the defect occurred, NEG will be entitled to deliver a similar appliance.

The exchange of the appliance principally takes place in the shop the first vendee bought the appliance in unless the appliance is too large to be transported by the vendee.

The guarantee does not establish any entitlement to withdraw from the purchase contract or for a price reduction.

Replaced components or exchanged appliances demise to us as our property.

The guarantee claim does not cover:

1. fragile components as plastic, glass or bulbs;
2. minor modifications of the NEG-products concerning their authorized condition if they do not influence the utility value of the product;
3. damage caused by handling errors or false operation;
4. damage caused by aggressive environmental conditions, chemicals, detergents;
5. damage caused by non-professional installation and haulage;
6. damage caused by non-common household use;
7. damages which have been caused outside the appliance by a NEG-product unless a liability is forced by legal regulations.

The validity of the guarantee will be terminated if:

1. the prescriptions of the installation and operation of the appliance are not observed.
2. the appliance is repaired by a non-professional.
3. the appliance is damaged by the vendor, the installer or a third party.
4. the installation or the start-up is performed inappropriately.
5. the maintenance is inadequately or incorrectly performed.
6. the appliance is not used for its intended purpose.
7. the appliance is damaged by force majeure or natural disasters, including, but with not being limited to fires or explosions.

The guarantee claims neither extend the guarantee period nor initiate a new guarantee period. The guarantee period for installed replacement parts ends with the guarantee.

Provided that a product-related malfunction is not covered by this guarantee the vendee has to bear the cost, when the appliance is checked, including any labour costs that may arise.

If the holder of the guarantee has requested repair work, then the holder of the guarantee

must be informed about the non-intervention of the guarantee and possible costs, that may arise, and thereafter he must bear all costs for spare parts and wages.

The geographical scope of the guarantee is limited with respect to appliances, which are purchased and used in Germany, Austria, Belgium, Luxembourg and the Netherlands.

Januar 2016

Attention!
The illuminants as well as all kinds of filters do not carry a guarantee!

respekta®

Kundendienst

Informationen zu unserem Kundendienst finden Sie auf der Einlage in dieser Bedienungsanleitung.

Aftersales service

For detailed information look at the leaflet inside this Instruction Manual.

