

# Produktdatenblatt

DELEGIERTE VERORDNUNG (EU) 2019/2016 DER KOMMISSION

<b>Name oder Handelsmarke des Lieferanten (a) (b) :</b>	Bosch			
<b>Anschrift des Lieferanten (a) (b) :</b>	BSH Hausgeräte GmbH, Carl-Wery-Str. 34, 81739 Munich, Germany			
<b>Modellkennung (a) :</b>	KFN96VPEA			
<b>Art des Kühlgeräts:</b>				
Geräuscharmes Gerät:	Nein	Bauart:	Freistehend	
Weinlagerschrank:	Nein	Anderes Kühlgerät:	Nein	
<b>Allgemeine Produktparameter:</b>				
Parameter	Wert		Parameter	Wert
Gesamtabmessungen (in Millimeter) (a) (b)	Höhe	1830	Gesamtrauminhalt (in dm <sup>3</sup> oder l)	605
	Breite	910		
	Tiefe	731		
EEL	100	Energieeffizienzklasse	E <sup>(c)</sup>	
Luftschallemissionen (in dB(A) re 1 pW)	38	Luftschallemissionsklasse	C <sup>(a)</sup>	
Jährlicher Energieverbrauch (in kWh/a)	333	Klimaklasse:	Erweiterter gemäßigter Temperaturbereich, Gemäßigter Temperaturbereich, Subtropisch, Tropisch	
Mindestumgebungstemperatur (in °C), für die das Kühlgerät geeignet ist	10 <sup>(c)</sup>	Höchstumgebungstemperatur (in °C), für die das Kühlgerät geeignet ist	43 <sup>(c)</sup>	
Winterschaltung	Nein			

Fachparameter:					
Fachtyp		Fachparameter und -werte			
		Rauminhalt des Fachs (in dm <sup>3</sup> oder l)	Empfohlene Temperatureinstellung für eine optimierte Lebensmittellagerung (in °C) Diese Einstellungen dürfen nicht im Widerspruch zu den Lagerbedingungen gemäß Anhang IV Tabelle 3 stehen;	Gefriervermögen (in kg/24h)	Entfrostungsart (automatische Entfrostung = A, manuelle Entfrostung = M)
Speisekammerfach	Nein	-	-	-	-
Weinlagerfach	Nein	-	-	-	-
Weinlagerfach 2	Nein	-	-	-	-
Weinlagerfach 3	Nein	-	-	-	-
Kellerfach	Nein	-	-	-	-
Lagerfach für frische Lebensmittel	Ja	405.0	4	-	A
Kaltlagerfach	Nein	-	-	-	-
Null-Sterne- oder Eisbereiterfach	Nein	-	-	-	-
Ein-Stern-Fach	Nein	-	-	-	-
Zwei-Sterne-Fach	Nein	-	-	-	-
Drei-Sterne-Fach	Nein	-	-	-	-
Fach mit variabler Temperatur	Ja	200.0	-18	13.00	A
Zwei-Sterne-Abteil	Nein	-	-	-	-
Fach mit variabler Temperatur	-	-	-	(für Vier-Sterne-Fächer) oder —	-

<b>Für Vier-Sterne-Fächer</b>	
Schnelleinfrierfunktion	Ja
<b>Für Weinlagerschränke:</b>	
Anzahl der Standardweinflaschen	-
<b>Lichtquellenparameter <sup>(b)</sup> <sup>(d)</sup>:</b>	
Art der Lichtquelle	LED
Energieeffizienzklasse	D
<b>Mindestlaufzeit der vom Lieferanten angebotenen Garantie <sup>(a)</sup> <sup>(b)</sup> :</b>	2 Jahre
<b>Weitere Angaben (a) (b) :</b>	
Weblink zur Website des Lieferanten, auf der die Informationen gemäß Anhang II Nummer 4 der Verordnung (EU) 2019/2019 der Kommission zu finden sind: <a href="http://www.bosch-home.com/energylabel">www.bosch-home.com/energylabel</a>	
<p><sup>(a)</sup> Dieser Eintrag gilt nicht als relevant im Sinne des Artikels 2 Absatz 6 der Verordnung (EU) 2017/1369.</p> <p><sup>(b)</sup> Änderungen dieser Einträge gelten nicht als relevante Änderungen im Sinne des Artikels 4 Absatz 4 der Verordnung (EU) 2017/1369.</p> <p><sup>(c)</sup> Wenn der endgültige Inhalt dieser Zelle in der Produktdatenbank automatisch generiert wird, darf der Lieferant diese Daten nicht eingeben.</p> <p><sup>(d)</sup> Gemäß der Delegierten Verordnung (EU) 2019/2015 der Kommission</p>	

**Serie | 4, Kühl-Gefrier-Kombination,  
mehr-türig, 183 x 91 cm  
KFN96VPEA**



**Der Kühlschrank mit VitaFresh Pro Box:  
kühlt sehr sparsam – dank Frischefach  
bleibt Ihr Obst und Gemüse länger  
vitaminreich und frisch.**

- **XXL Größe:** bietet Ihnen extra viel Platz für Ihre Lebensmittel.
- **LED Beleuchtung:** gleichmäßige und blendfreie Ausleuchtung des Kühlraums, mit langer Lebensdauer.
- **BigBox-Gefriergutschublade:** zum Stapeln von Einfrierbehältern oder für großes Gefriergut.
- **SuperKühlen:** kühlt neu eingelegte Lebensmittel schneller und bietet so Schutz für bereits Gekühltes.
- **VitaFresh:** hält frische Lebensmittel länger frisch

**Technische Daten**

Energieeffizienzklasse:	E
Durchschnittlicher Energieverbrauch in Kilowattstunden pro Jahr (kWh/a):	333
Summe der Volumen der Tiefkühlfächer:	200
Summe der Volumen der Kaltlagerfächer:	405
Luftschallemissionen:	38
Luftschallemissionsklasse:	C
Bauform:	Standgerät
Dekorrahmen/ - platte:	Nicht möglich
Gerätebreite (mm):	910
Gerätetiefe (mm):	731
Nettogewicht (kg):	118,162
Absicherung (A):	10
Türanschlag:	links und rechts
Spannung (V):	220-240
Frequenz (Hz):	50-60
Approbatonszertifikate:	CCC
Länge Anschlusskabel (cm):	240
Lagerung bei Stromausfall (h):	15
Anzahl Verdichter:	1
Anzahl unabhängiger Kühlkreisläufe:	1
Innenlüfter:	Ja
Scharniere wechselbar:	Nein
Anzahl verstellbarer Ablagen-Kühlteil (Stck):	2
Flaschenregale:	Nein
Frostfree System:	Kühlschrank und Gefriergeräte
Art der Installation:	nicht zutreffend
Scharnierart:	Flachscharnier



## Serie | 4, Kühl-Gefrier-Kombination, mehr- türlich, 183 x 91 cm KFN96VPEA

### Der Kühlschrank mit VitaFresh Pro Box: kühlt sehr sparsam – dank Frischfach bleibt Ihr Obst und Gemüse länger vitaminreich und frisch.

- Energieeffizienzklasse: E
- Nutzinhalt gesamt: 605 l
- Nutzinhalt Kühlfächer: 405 l
- Nutzinhalt Tiefkühlfächer: 200 l
- Gefriervermögen in 24 Std.: 13 kg
- Energieverbrauch / Jahr: 333 kWh/a
- Klimaklasse: SN-T
- SuperGefrieren: ja
- Geräuscheffizienzklasse / Geräusch-Wert: C / 38 dB
- Temperature rise time : 15 h
- NoFrost, Kühl-/ Gefrierkombination French Door
- Türen metallic silver

#### Leistung und Verbrauch

##### Design

- Türen metallic silver, Seitenwände Chrome-Inox Metallic
- LED Beleuchtung
- Innenausstattung mit Metall-Applikationen

##### Komfort und Sicherheit

- TouchControl - Elektronische Temperaturregelung, exakt digital ablesbar
- SuperKühlen
- Abtau-Automatik
- Optische Warnanzeige Tür offen, Akustischer Türalarm
- Akustischer Alarm, Optische Warnanzeige

##### Kühlteil

- Multi Airflow-System für optimale und gleichmäßige Kälteverteilung
- 2 Flaschenabsteller, 2 Türabsteller
- ohne / 0
- Butter-/Käsefach mit Klappe

##### Frischhaltesystem

- 1 VitaFresh ◀0°C▶ Schublade - Fisch und Fleisch bleiben länger frisch

##### Gefrierteil

- 6 transparente Gefriergut-Schubladen
- Eiswürfelschale
- Ohne Gefrierraum Beleuchtung im Gefrierteil

##### Maße

- Gerätemaße ( H x B x T): 183.0 cm x 91.0 cm x 73.1 cm

##### Technische Informationen

- 4 Rollen zum leichteren Transport, 3 davon höhenverstellbar zur Ausrichtung
- 220 - 240 V

##### Zubehör

- Auf Basis der Ergebnisse der Normprüfung über 24 Std. Tatsächlicher Verbrauch abhängig von Nutzung/Standort des Geräts.
- Wandabstandshalter
- Nutzinhalt 4-Sterne-Gefrierfach: 200 l
- Akustische Warnanzeige
- 2 durchgehende Türabsteller
- LED Beleuchtung

**Serie | 4, Kühl-Gefrier-Kombination, mehr-  
türig, 183 x 91 cm  
KFN96VPEA**

Maße in mm

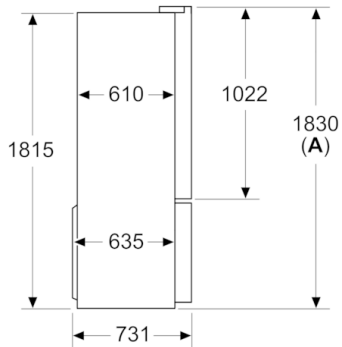

**A:** Front ist von 1830 bis 1847 (bei voll ausgezogenen vorderen Nivellierfüßen) verstellbar

Maße in mm

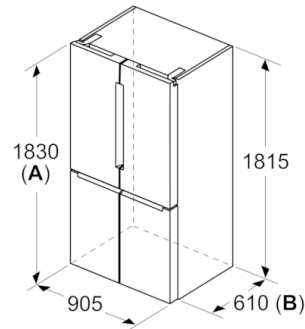

**A:** Front ist von 1830 bis 1847 (bei voll ausgezogenen vorderen Nivellierfüßen) verstellbar  
**B:** 25 für feste Abstandshalter auf der Rückseite hinzufügen

Maße in mm

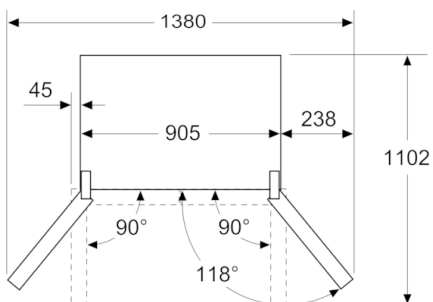

Maße in mm

