

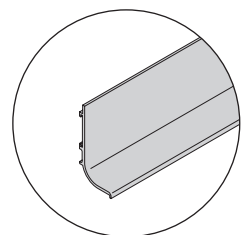

SYSTEMLINE

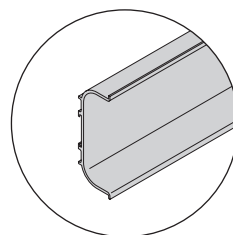

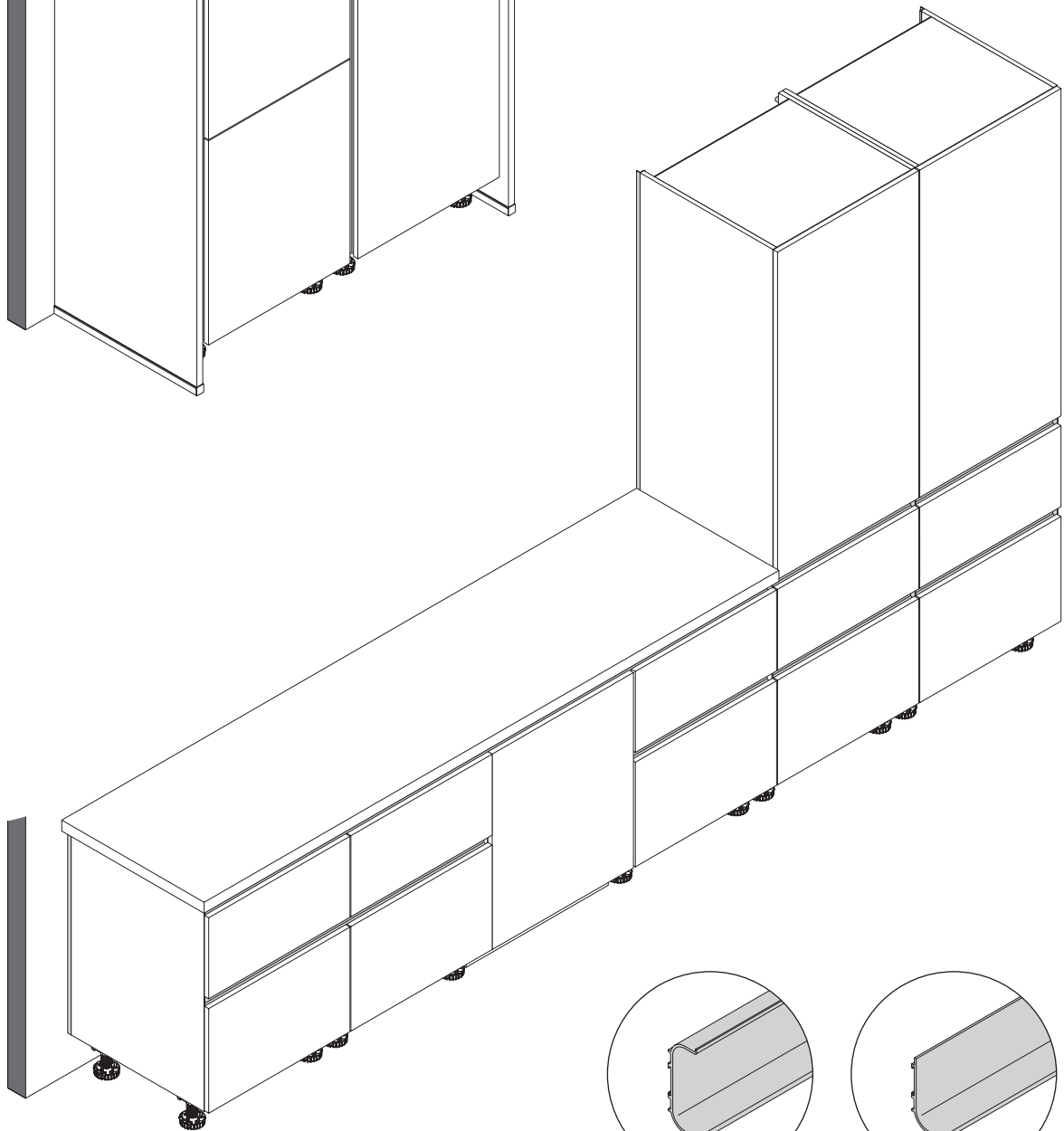
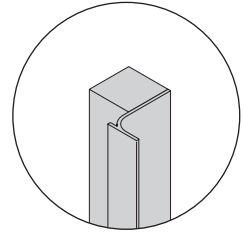
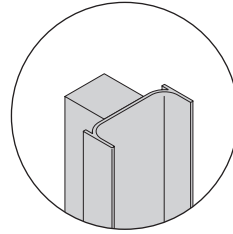
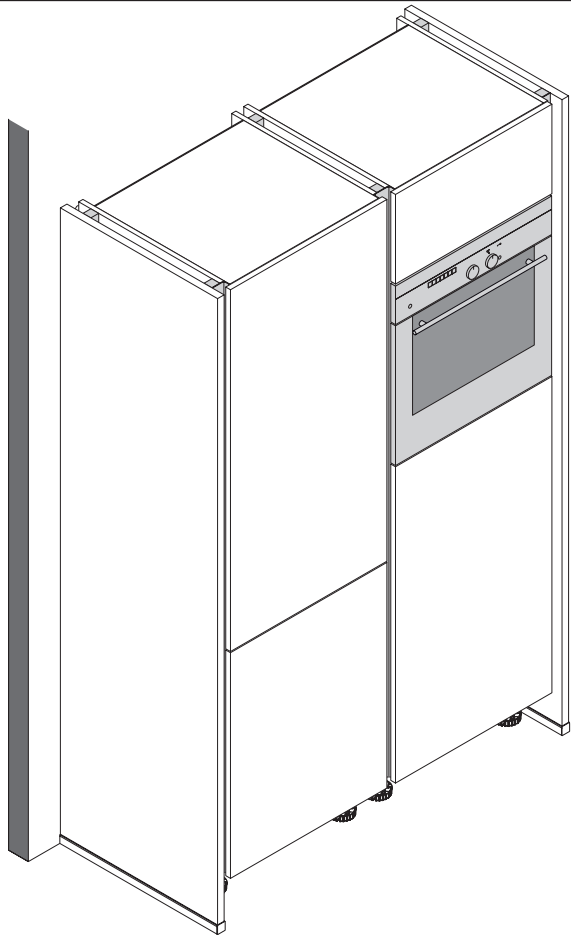

DE - Inhalt
GB - Contents
FR - Contenu
NL - Inhoud
TR - İçerik
PL - Spis treści
CZ - Obsah
ES - Contenido

HR - Sadržaj
SL - Vsebina
SK - Obsah
HU - Tartalomjegyzék
IT - Indice
BG - Съдържание
ZH - 内容

DE	
Montagehinweise	4 - 7
Allgemeine Montage	8 - 11
Seitenverkleidung	12 - 13
Rückwandverkleidung	14 - 17
Unterschrank-Ecke	18 - 19
Geschirrspüler 820 mm	20 - 21
Geschirrspüler XL	22 - 23
Passtücke	24 - 25
Seitliche Sockelblende	26 - 27
Seiten- und Geräteschränke	28 - 32

GB	
Installation instructions	4 - 7
General installation / assembly	8 - 11
Side cladding	12 - 13
Back cladding	14 - 17
Corner base unit	18 - 19
Dishwasher 820 mm	20 - 21
Dishwasher XL	22 - 23
Filler panel	24 - 25
Side plinth panel	26 - 27
Tall Units and Appliance Units	28 - 32

FR	
Instructions de montage	4 - 7
Montage général	8 - 11
Habillage latéral	12 - 13
Habillage arrière	14 - 17
Armoire basse d'angle	18 - 19
Lave-vaisselle 820 mm	20 - 21
Lave-vaisselle XL	22 - 23
Fileurs	24 - 25
De socle latéral	26 - 27
Armoires latérales et d'appareils	28 - 32

NL	
Montage-instructies	4 - 7
Algemene montage	8 - 11
Zijwandbekleding	12 - 13
Achterwandbekleding	14 - 17
Hoekonderkast	18 - 19
Afwasautomaat 820 mm	20 - 21
Afwasautomaat XL	22 - 23
Passtukken	24 - 25
Zijplintpaneel	26 - 27
Zijkasten en apparatenkasten	28 - 32

TR	
Montaj uyarıları	4 - 7
Genel montaj	8 - 11
Kenar kaplaması	12 - 13
Arka pano kaplaması	14 - 17
Alt köşe dolabı	18 - 19
Bulaşık makinesi 820 mm	20 - 21
Bulaşık makinesi XL	22 - 23
Adaptör parçaları	24 - 25
Yan süpürgelik blendajı	26 - 27
Kenar ve cihaz dolapları	28 - 32

PL	
Wskazówki dotyczące montażu	4 - 7
Montaż ogólny	8 - 11
Okładzina boczna	12 - 13
Okładzina ścianki tylnej	14 - 17
Szafka dolna narożna	18 - 19
Zmywarka do naczyń 820 mm	20 - 21
Zmywarka do naczyń XL	22 - 23
Blendy	24 - 25
Boczne panele cokołu	26 - 27
Szafki boczne i szafki do zabudowy urządzeń	28 - 32

CZ	
Montážní pokyny	4 - 7
Všeobecná montáž	8 - 11
Boční obložení	12 - 13
Obložení zadní stěny	14 - 17
Spodní skříňka, roh	18 - 19
Myčky nádobí 820 mm	20 - 21
Myčky nádobí XL	22 - 23
Přechodové kusy	24 - 25
Boční zástěny soklu	26 - 27
Boční a přístrojové skříňky	28 - 32

ES	
Instrucciones de instalación	4 - 7
Montaje general	8 - 11
Revestimiento lateral	12 - 13
Revestimiento trasero	14 - 17
Armario bajo de rincón	18 - 19
Lavavajillas 820 mm	20 - 21
Lavavajillas XL	22 - 23
Regletas	24 - 25
Panel de zócalo lateral	26 - 27
Armarios columna y armarios para electrodomésticos	28 - 32



DE - Inhalt
GB - Contents
FR - Contenu
NL - Inhoud
TR - İçerik
PL - Spis treści
CZ - Obsah
ES - Contenido

HR - Sadržaj
SL - Vsebina
SK - Obsah
HU - Tartalomjegyzék
IT - Indice
BG - Съдържание
ZH - 内容

	HR	
Upute za montažu	4 - 7	
Opcenita montaža	8 - 11	
Bočna oplata	12 - 13	
Oplata stražnje stijenke	14 - 17	
Kutni donji ormarić	18 - 19	
Perilica posuđa 820 mm	20 - 21	
Perilica posuđa XL	22 - 23	
Prilagodne komade	24 - 25	
Bočna maska podnožja	26 - 27	
Bočni ormari i ormari s uređajima	28 - 32	

	SL	
Napotki za montažo	4 - 7	
Splošna montaža	8 - 11	
Štranska obloga	12 - 13	
Obloga hrbtne stene	14 - 17	
Kotna spodnja omara	18 - 19	
Pomivalni stroj 820 mm	20 - 21	
Pomivalni stroj XL	22 - 23	
Prilagodilni elementi	24 - 25	
Bočna podstavek	26 - 27	
Štranske omare in omare za aparate	28 - 32	

	SK	
Montážne pokyny	4 - 7	
Všeobecná montáž	8 - 11	
Bočné obloženie	12 - 13	
Obloženie zadnej steny	14 - 17	
Spodná skrinka, rohová	18 - 19	
Umývačka riadu 820 mm	20 - 21	
Umývačka riadu XL	22 - 23	
Prechodové kusy	24 - 25	
Bočné soklové zásteny	26 - 27	
Bočné skrinky a skrinky pre spotrebiče	28 - 32	

	HU	
Szerelési útmutató	4 - 7	
Összeszerelés	8 - 11	
Oldalfal borítás	12 - 13	
Hátfal-borítás	14 - 17	
Sarok alsószeekrény	18 - 19	
Mosogatógép 820 mm	20 - 21	
Mosogatógép XL	22 - 23	
Illesztődarabok	24 - 25	
Oldalsó lábazatlemez	26 - 27	
Oldalszeekrények és készülék-beépítő szeekrények	28 - 32	

	IT	
Avvertenze per il montaggio	4 - 7	
Montaggio generale	8 - 11	
Rivestimento laterale	12 - 13	
Rivestimento posteriore	14 - 17	
Base angolo	18 - 19	
Lavastoviglie 820 mm	20 - 21	
Lavastoviglie XL	22 - 23	
Elementi di adattamento	24 - 25	
Coprizoccolo laterale	26 - 27	
Moduli laterali e per elettrodomestici	28 - 32	

	BG	
Сведения за монтаж	4 - 7	
Общ монтаж	8 - 11	
Страници	12 - 13	
Задни стени	14 - 17	
Долни шкафовe ъгъл	18 - 19	
Миялна машина 820 мм	20 - 21	
Миялна машина XL	22 - 23	
Пълнежни елементи	24 - 25	
Страничен цокъл	26 - 27	
Странични и шкафовe за уреди	28 - 32	

	ZH	
安装说明	4 - 7	
一般安装	8 - 11	
侧挡板	12 - 13	
底板饰件	14 - 17	
墙角底柜	18 - 19	
洗碗机 820 mm	20 - 21	
洗碗机 XL	22 - 23	
接合件	24 - 25	
侧边基板	26 - 27	
	28 - 32	



DE - Montagehinweise
GB - Installation instructions
FR - Instructions de montage
NL - Montage-instructies
TR - Montaj uyarıları
PL - Wskazówki dotyczące montażu
CZ - Montážní pokyny
ES - Instrucciones de instalación

HR - Upute za montažu
SL - Napotki za montažo
SK - Montážne pokyny
HU - Szerelési útmutatások
IT - Avvertenze per il montaggio
BG - Сведения за монтаж
ZH - 安装说明

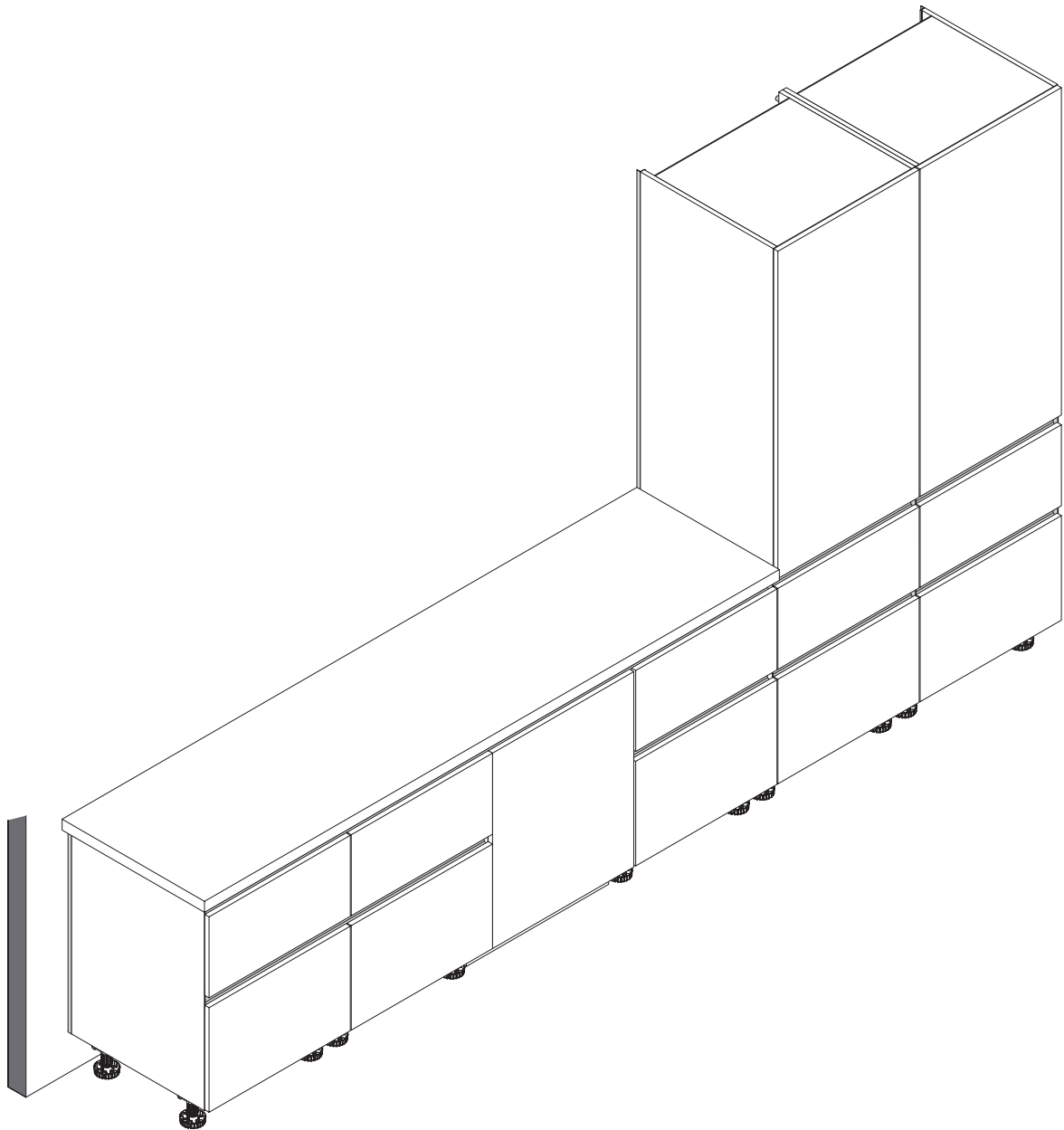



DE - Montagehinweise
GB - Installation instructions
FR - Instructions de montage
NL - Montage-instructies
TR - Montaj uyarıları
PL - Wskazówki dotyczące montażu
CZ - Montážní pokyny
ES - Instrucciones de instalación

HR - Upute za montažu
SL - Napotki za montažo
SK - Montážne pokyny
HU - Szerelési útmutatások
IT - Avvertenze per il montaggio
BG - Сведения за монтаж
ZH - 安装说明

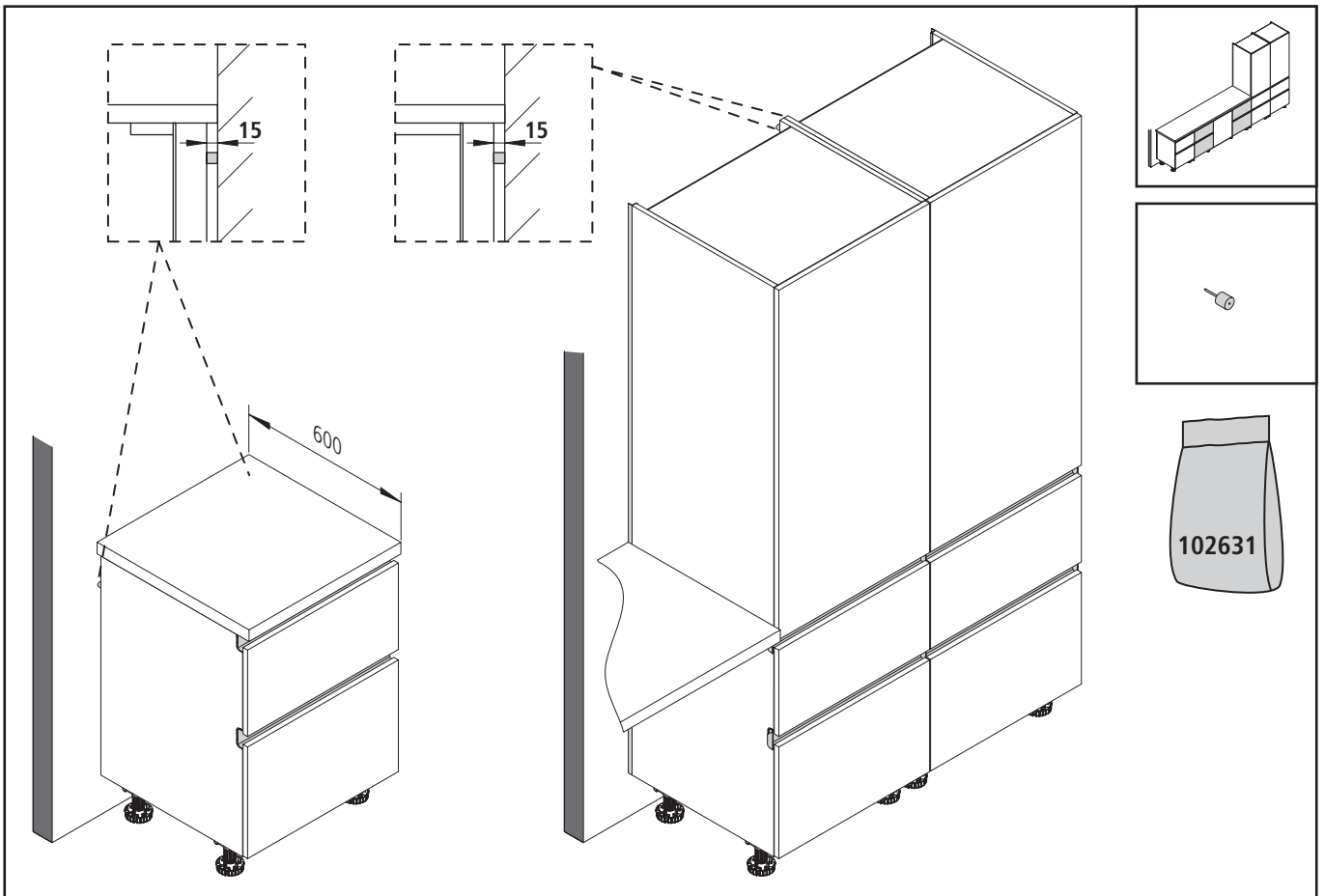
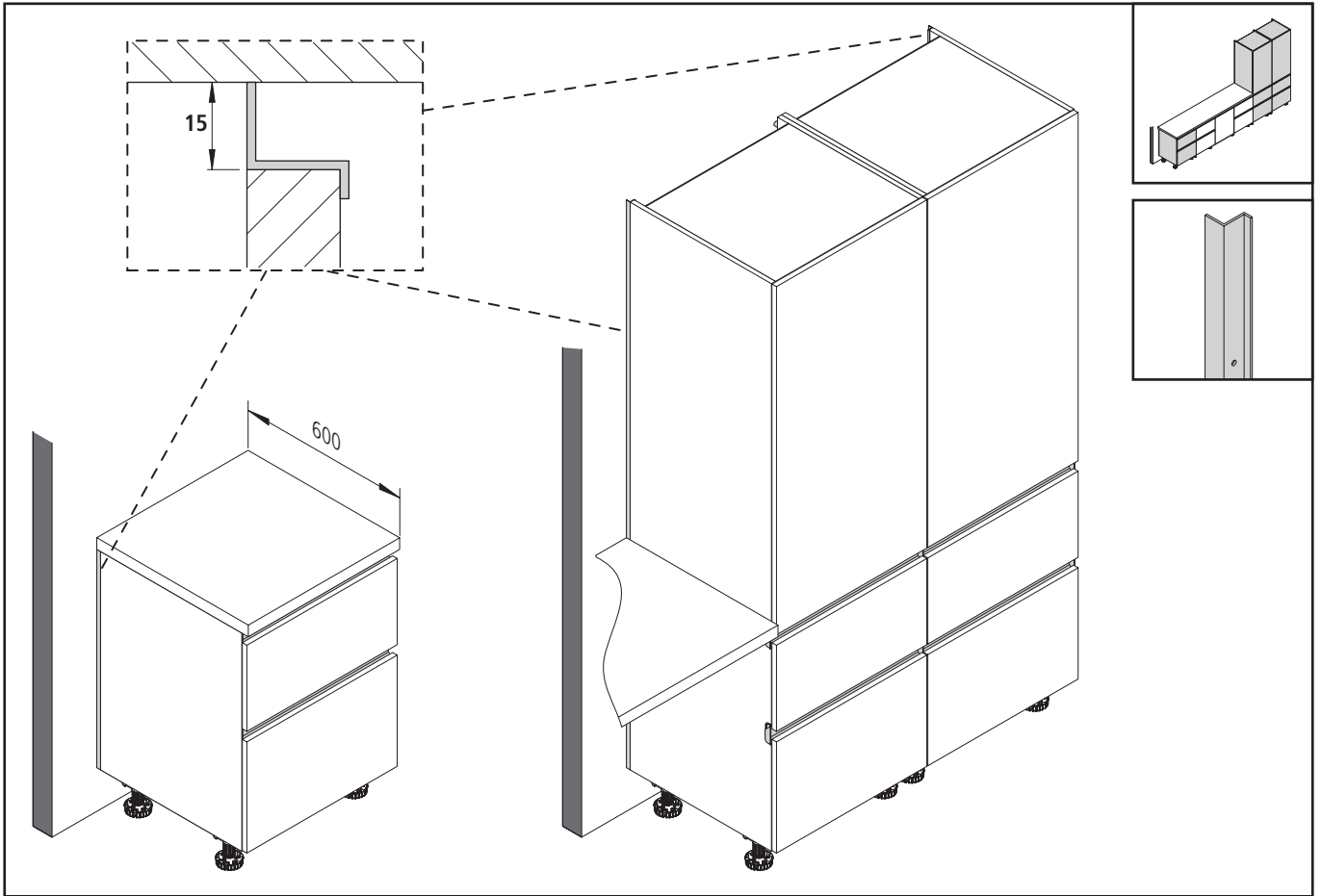



DE - Montagehinweise
GB - Installation instructions
FR - Instructions de montage
NL - Montage-instructies
TR - Montaj uyarıları
PL - Wskazówki dotyczące montażu
CZ - Montážní pokyny
ES - Instrucciones de instalación

HR - Upute za montažu
SL - Napotki za montažo
SK - Montážne pokyny
HU - Szerelési útmutatások
IT - Avvertenze per il montaggio
BG - Сведения за монтаж
ZH - 安装说明

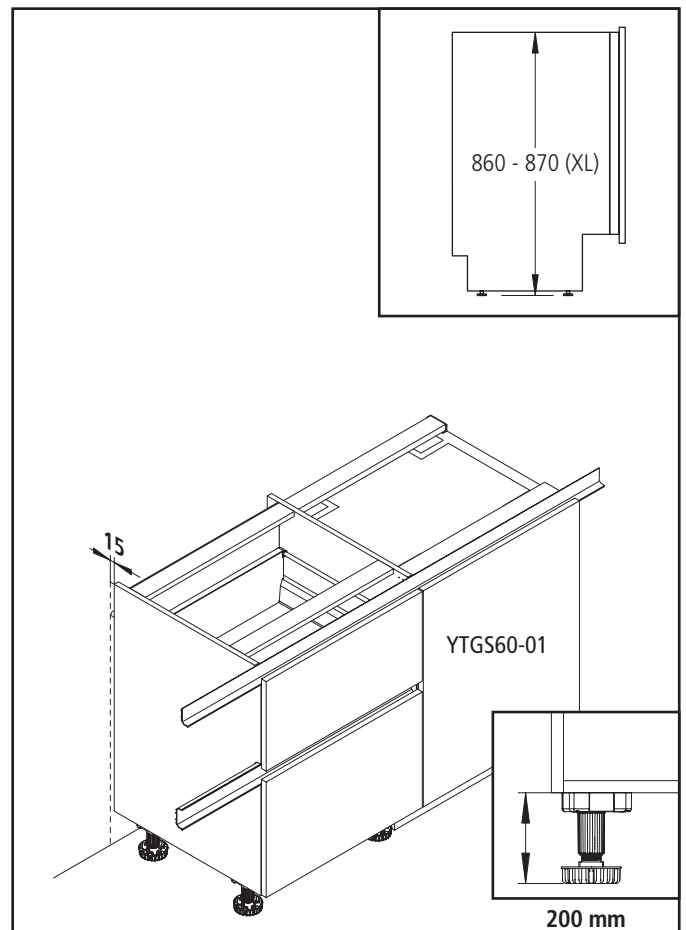
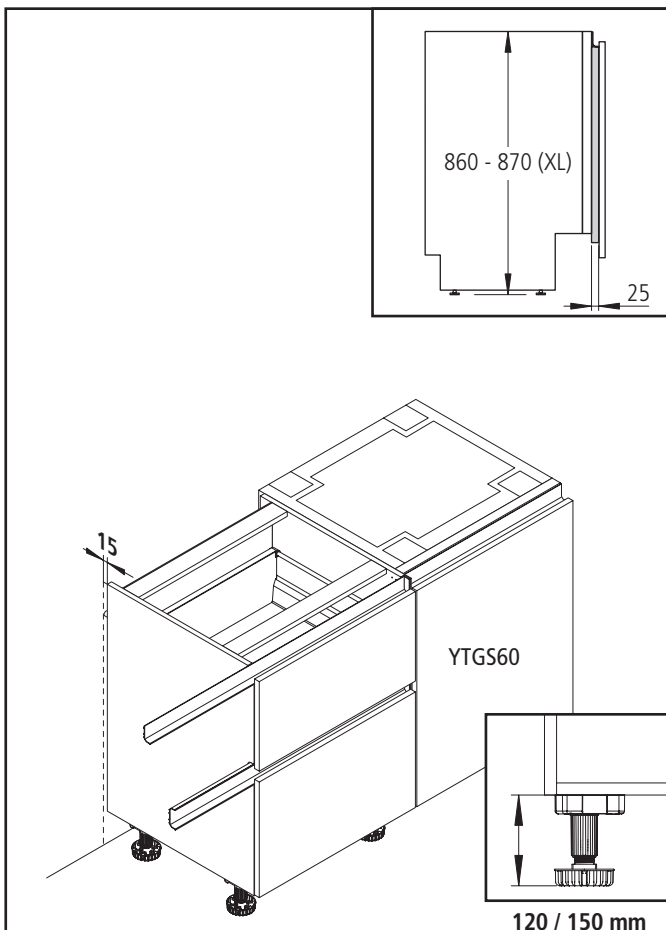
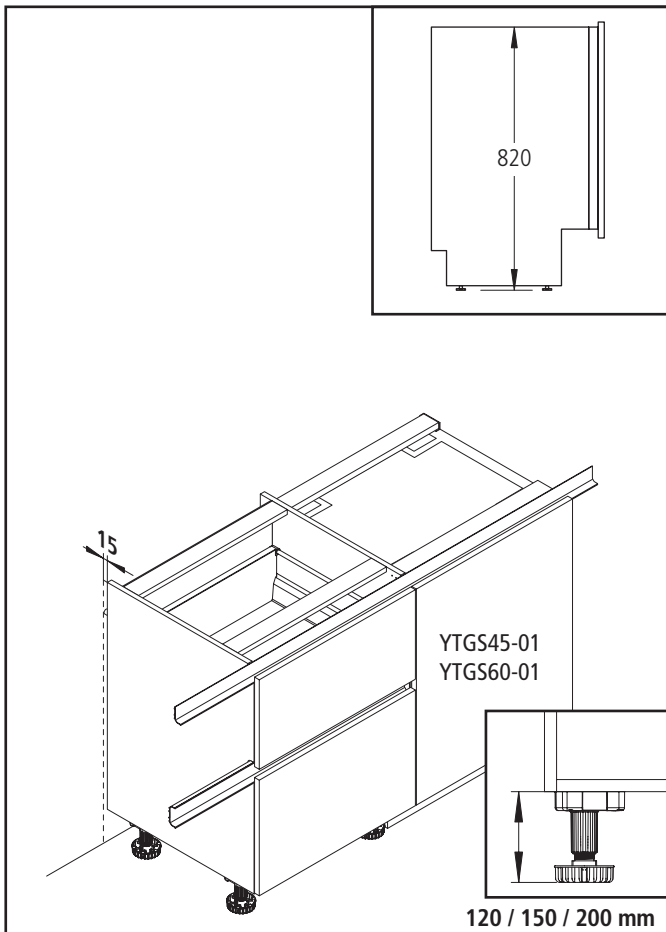



DE - Montagehinweise
GB - Installation instructions
FR - Instructions de montage
NL - Montage-instructies
TR - Montaj uyarıları
PL - Wskazówki dotyczące montażu
CZ - Montážní pokyny
ES - Instrucciones de instalación

HR - Upute za montažu
SL - Napotki za montažo
SK - Montážne pokyny
HU - Szerelési útmutatások
IT - Avvertenze per il montaggio
BG - Сведения за монтаж
ZH - 安装说明

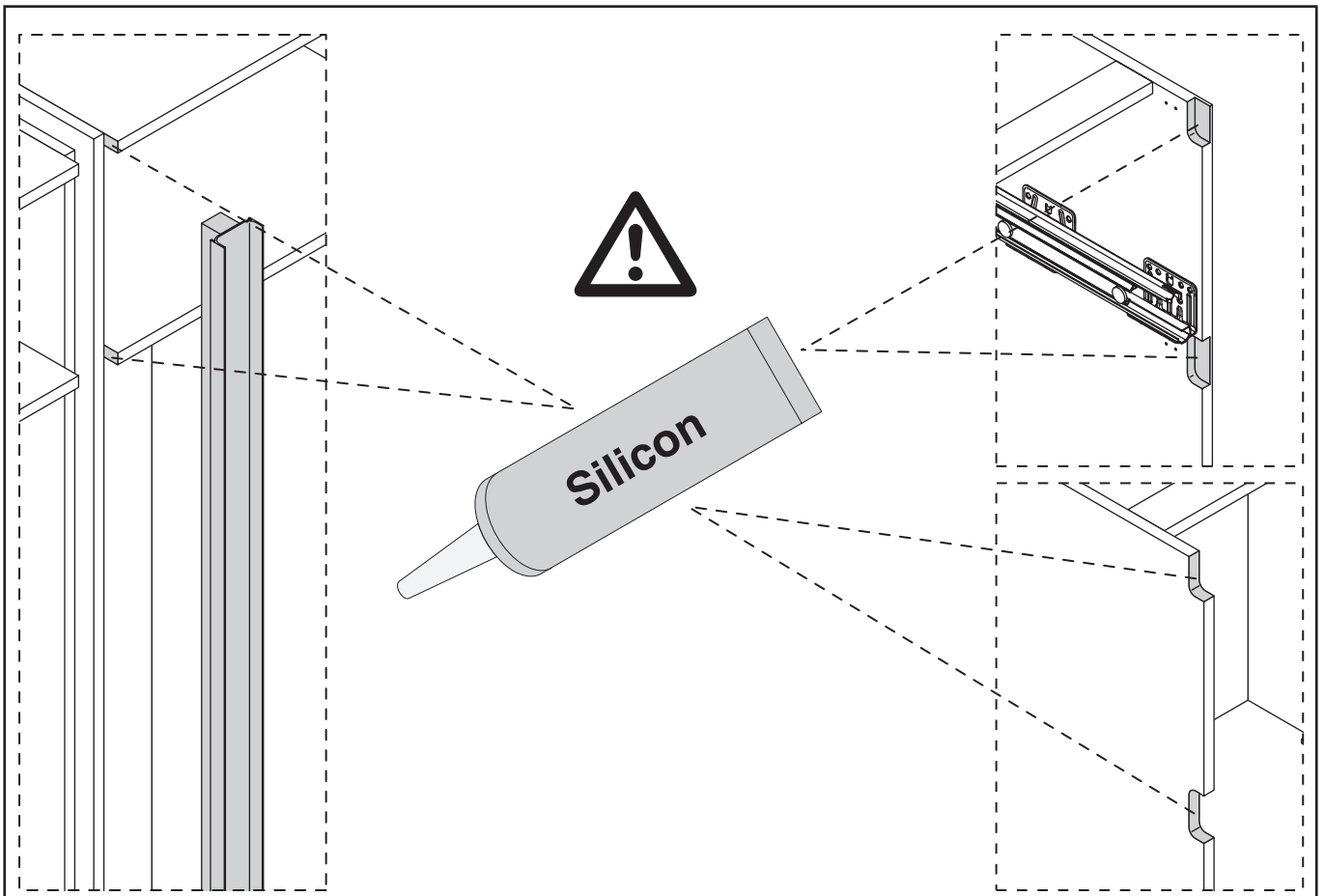
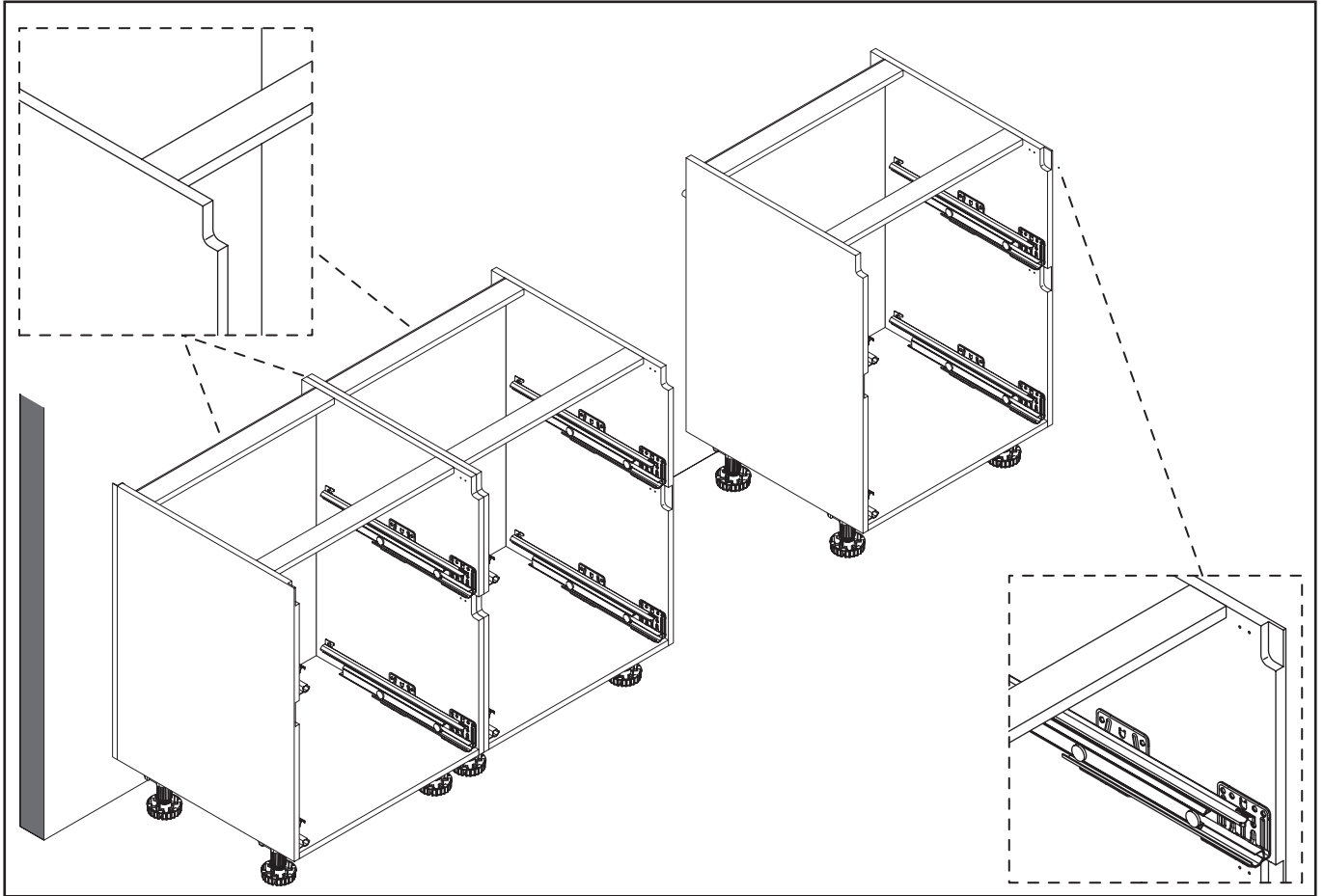



DE - Allgemeine Montage
GB - General installation / assembly
FR - Montage général
NL - Algemene montage
TR - Genel montaj
PL - Montaż ogólny
CZ - Všeobecná montáž
ES - Montaje general

HR - Opcenita montaža
SL - Splošna montaža
SK - Všeobecná montáž
HU - Összeszerelés
IT - Montaggio generale
BG - Общ монтаж
ZH - 一般安装

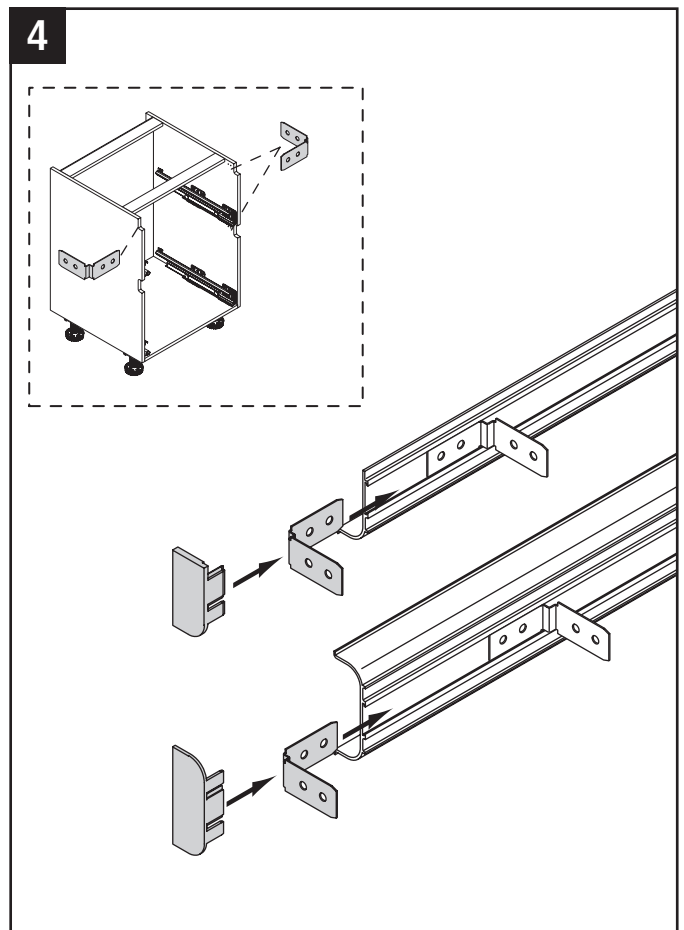
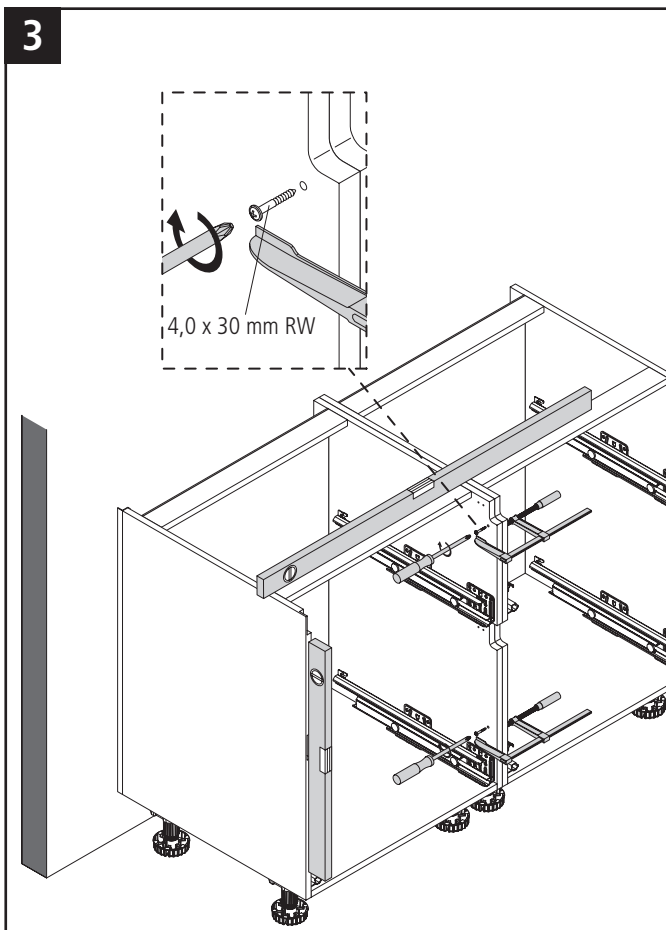
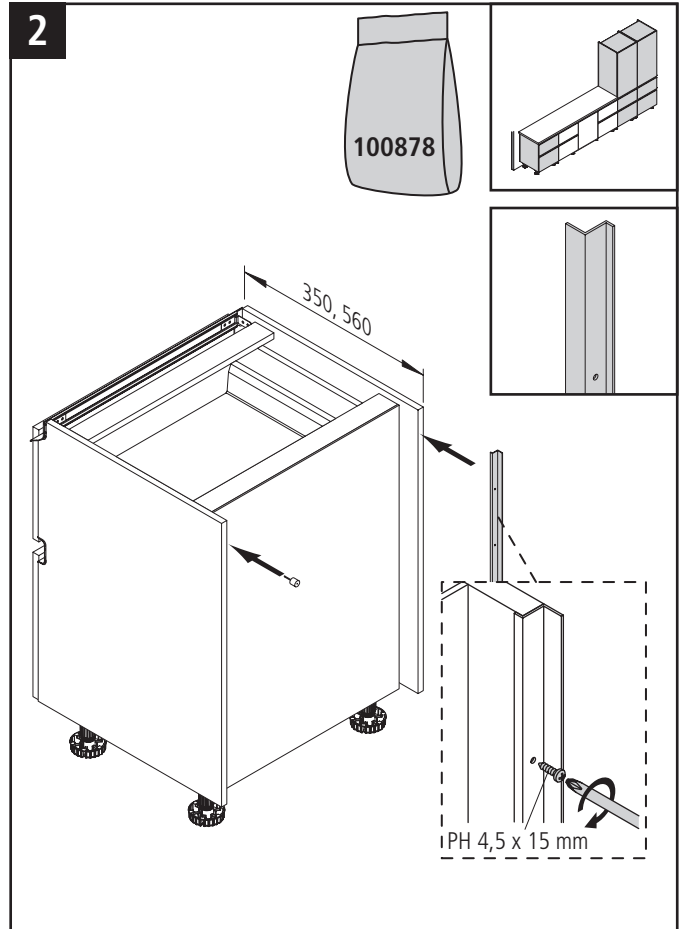
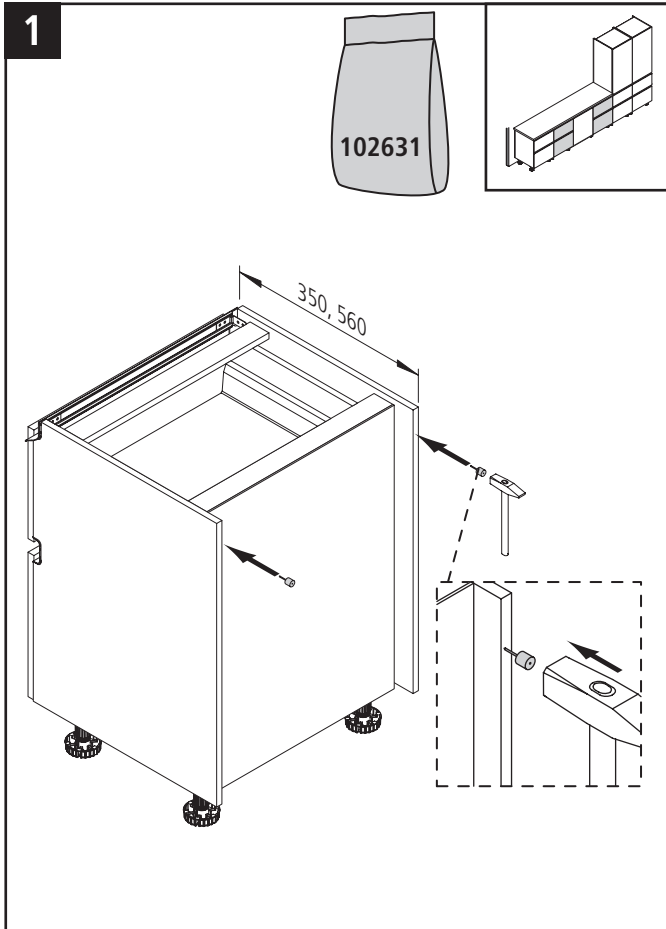



DE - Allgemeine Montage
GB - General installation / assembly
FR - Montage général
NL - Algemene montage
TR - Genel montaj
PL - Montaż ogólny
CZ - Všeobecná montáž
ES - Montaje general

HR - Opcenita montaža
SL - Splošna montaža
SK - Všeobecná montáž
HU - Összeszerelés
IT - Montaggio generale
BG - Общ монтаж
ZH - 一般安装

5

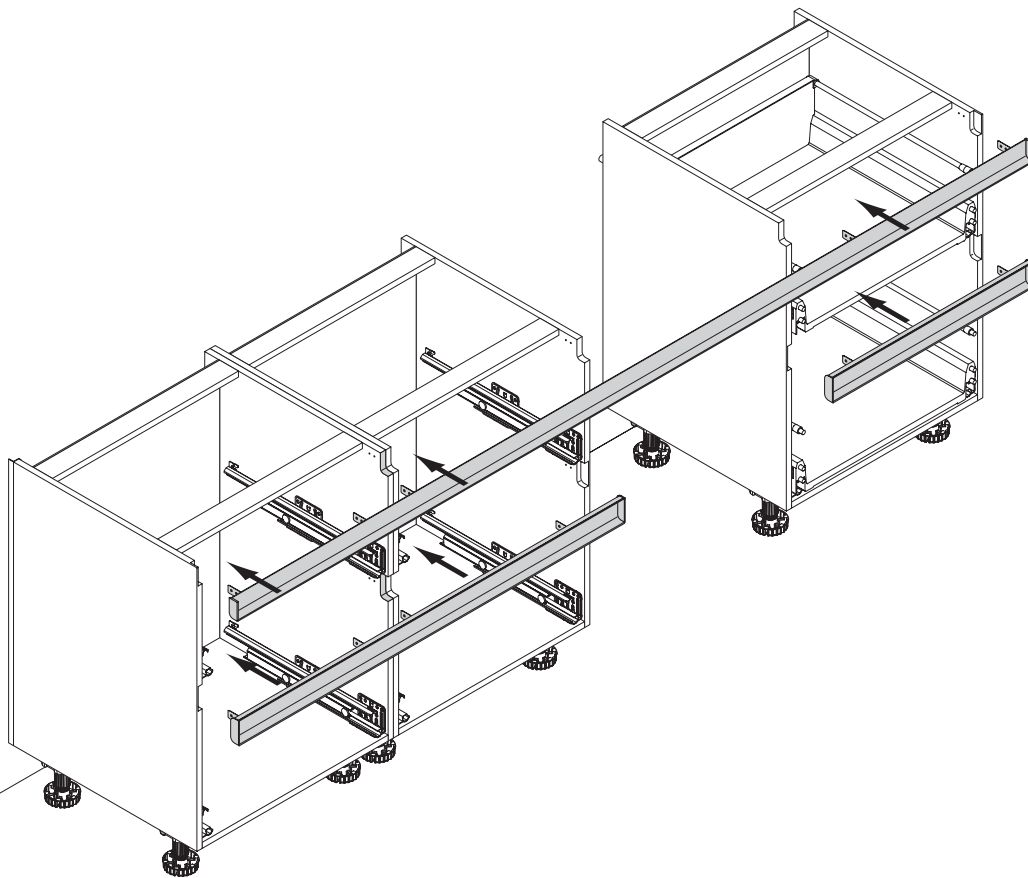

6

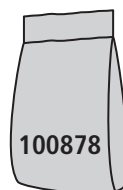
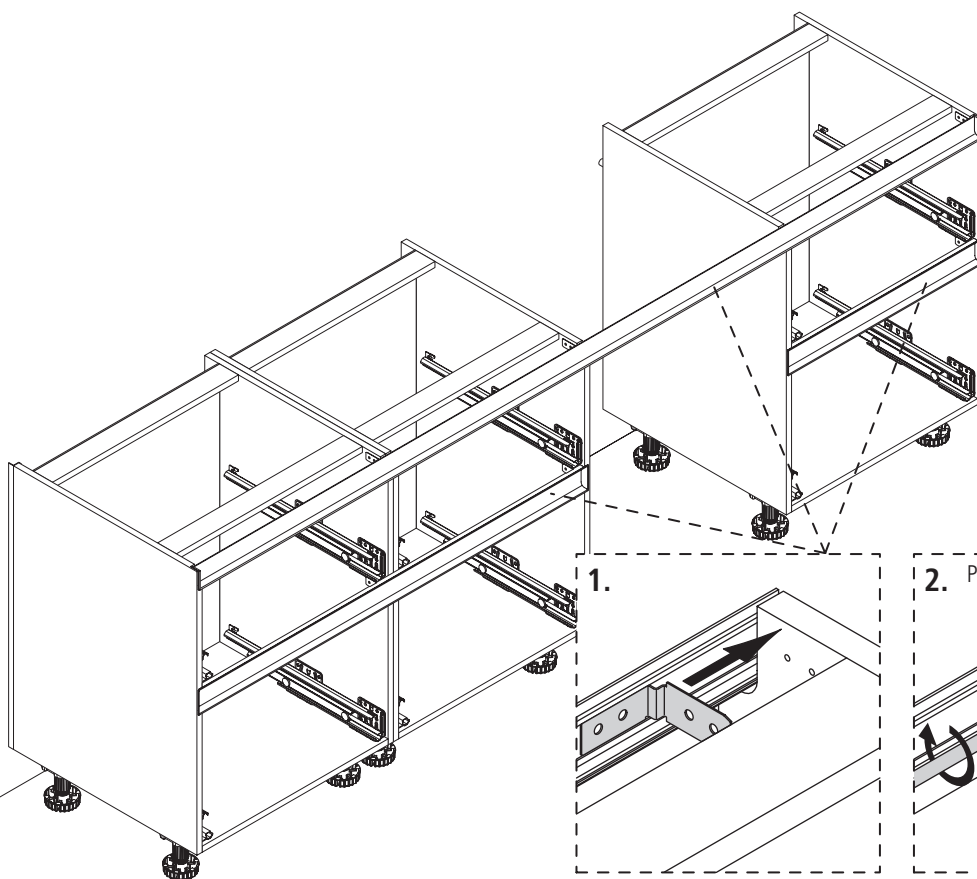

100878

1.

2. PH 4,5 x 15 mm



DE - Allgemeine Montage
GB - General installation / assembly
FR - Montage général
NL - Algemene montage
TR - Genel montaj
PL - Montaż ogólny
CZ - Všeobecná montáž
ES - Montaje general

HR - Općenita montaža
SL - Splošna montaža
SK - Všeobecná montáž
HU - Összeszerelés
IT - Montaggio generale
BG - Общ монтаж
ZH - 一般安装

7

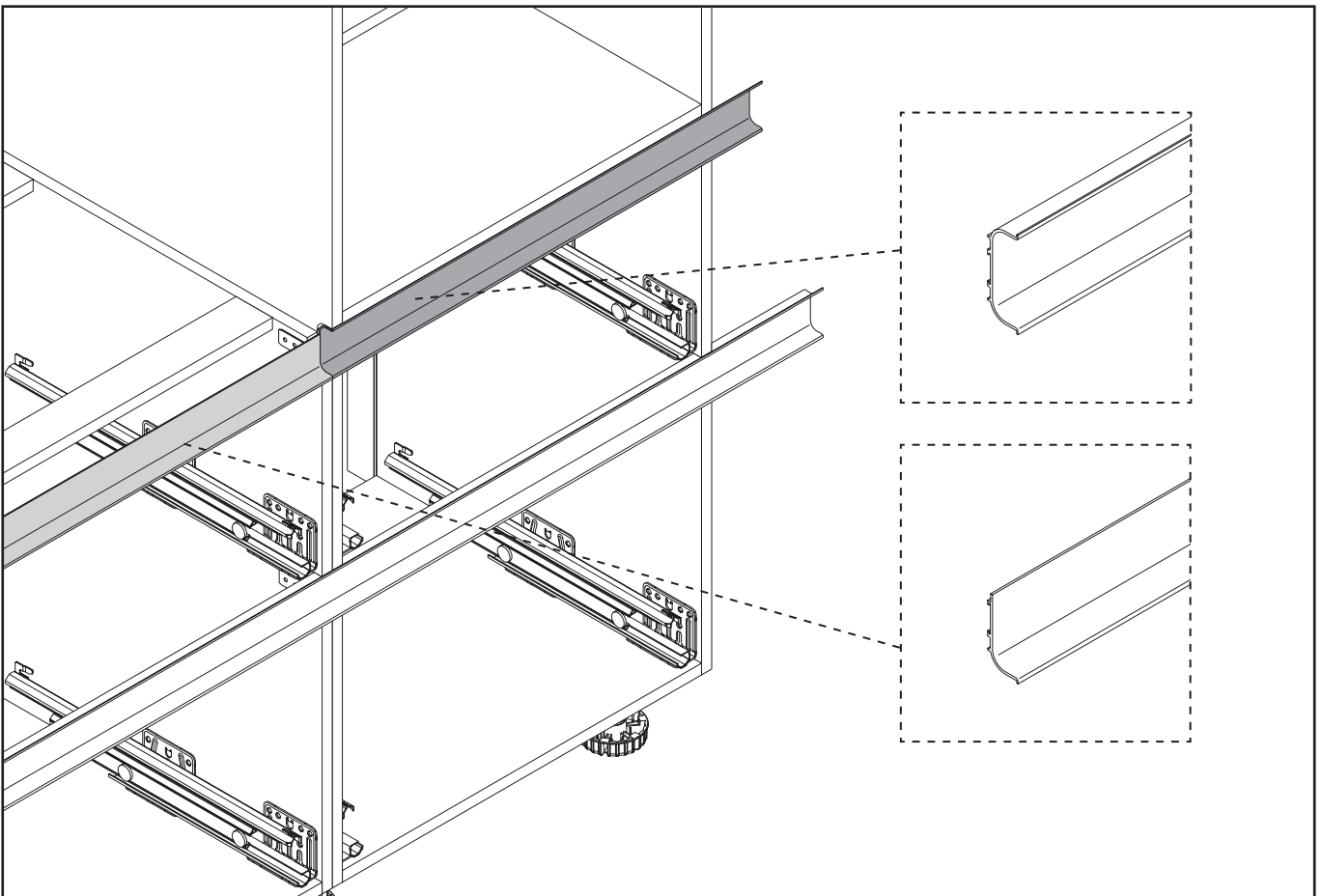
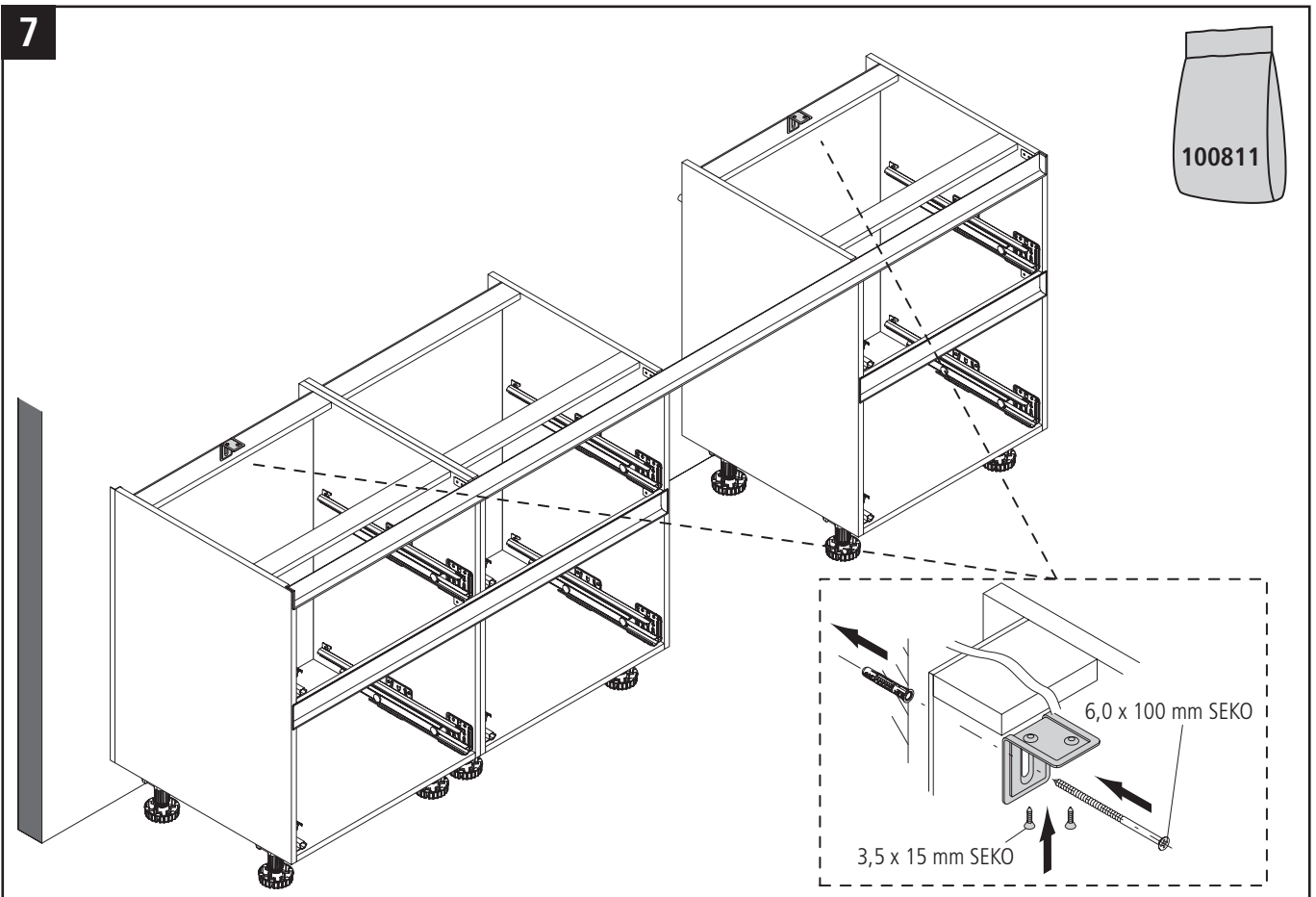



DE - Allgemeine Montage
GB - General installation / assembly
FR - Montage général
NL - Algemene montage
TR - Genel montaj
PL - Montaż ogólny
CZ - Všeobecná montáž
ES - Montaje general

HR - Općenita montaža
SL - Splošna montaža
SK - Všeobecná montáž
HU - Összeszerelés
IT - Montaggio generale
BG - Общ монтаж
ZH - 一般安装

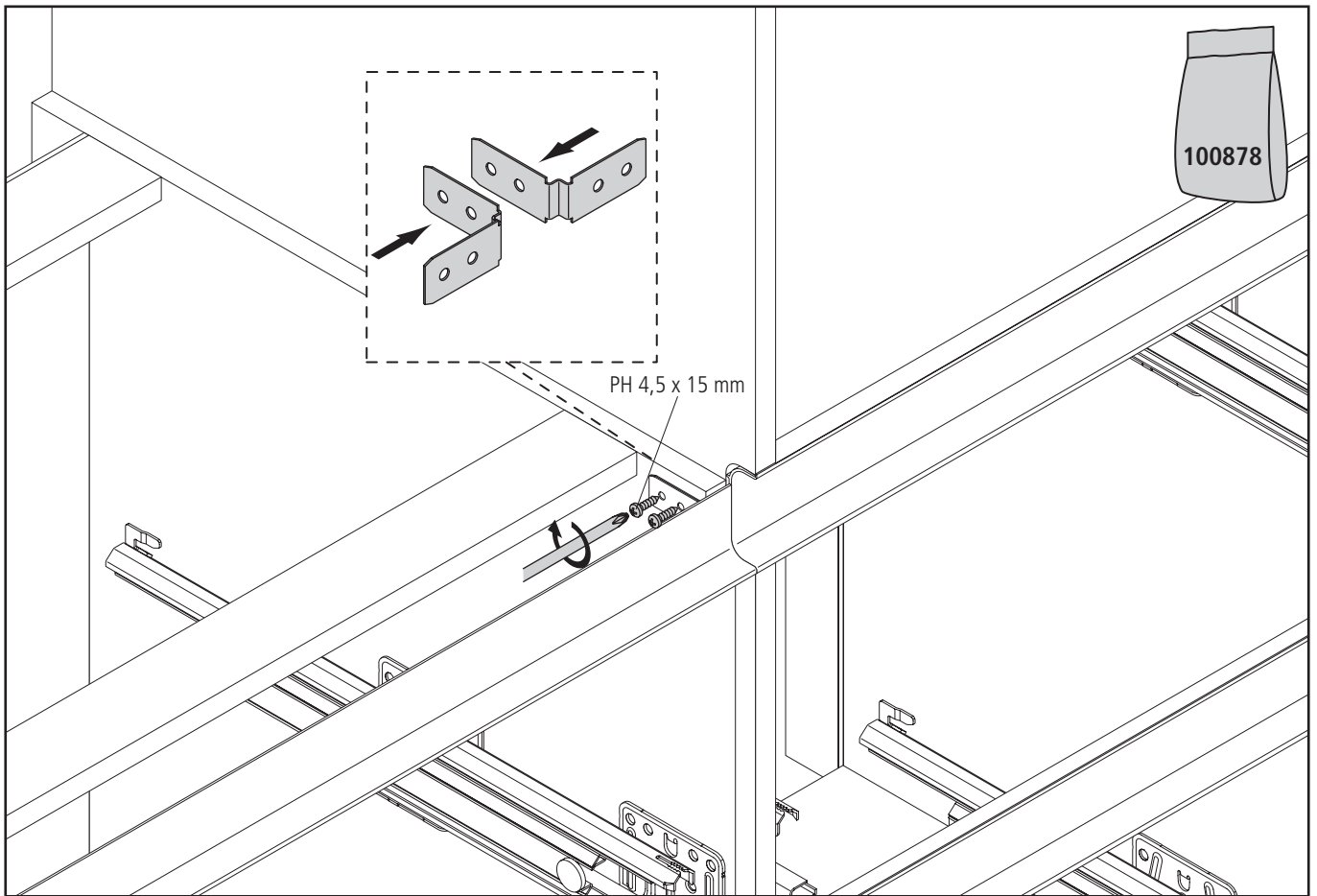



DE - Seitenverkleidung
GB - Side cladding
FR - Habillage latéral
NL - Zijwandbekleding
TR - Kenar kaplaması
PL - Okładzina boczna
CZ - Boční obložení
ES - Revestimiento lateral

HR - Bočna oplata
SL - Stranska obloga
SK - Bočné obloženie
HU - Oldalfal borítás
IT - Rivestimento laterale
BG - Страници
ZH - 侧挡板

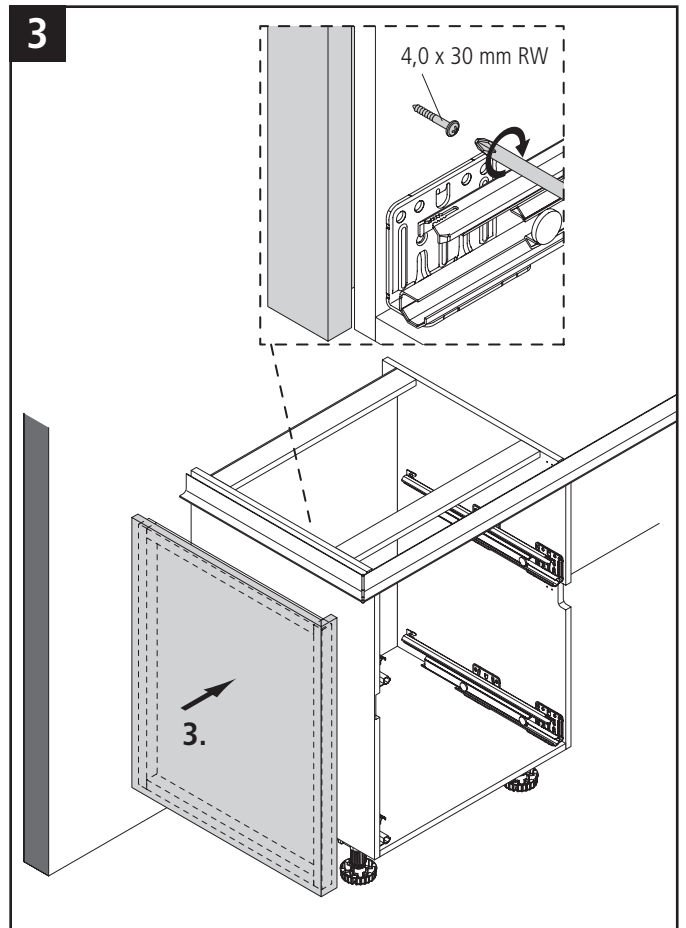
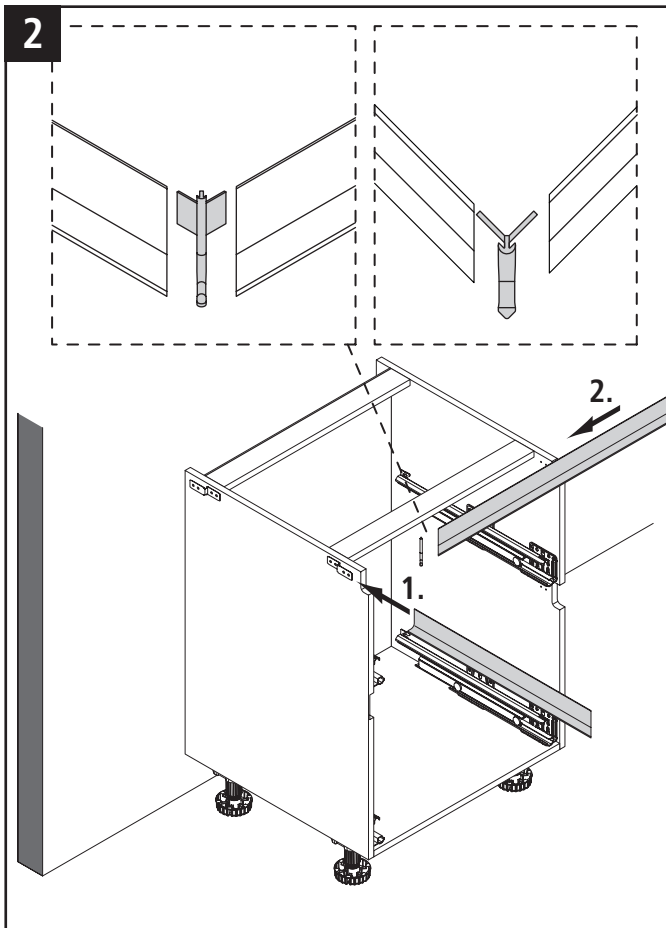
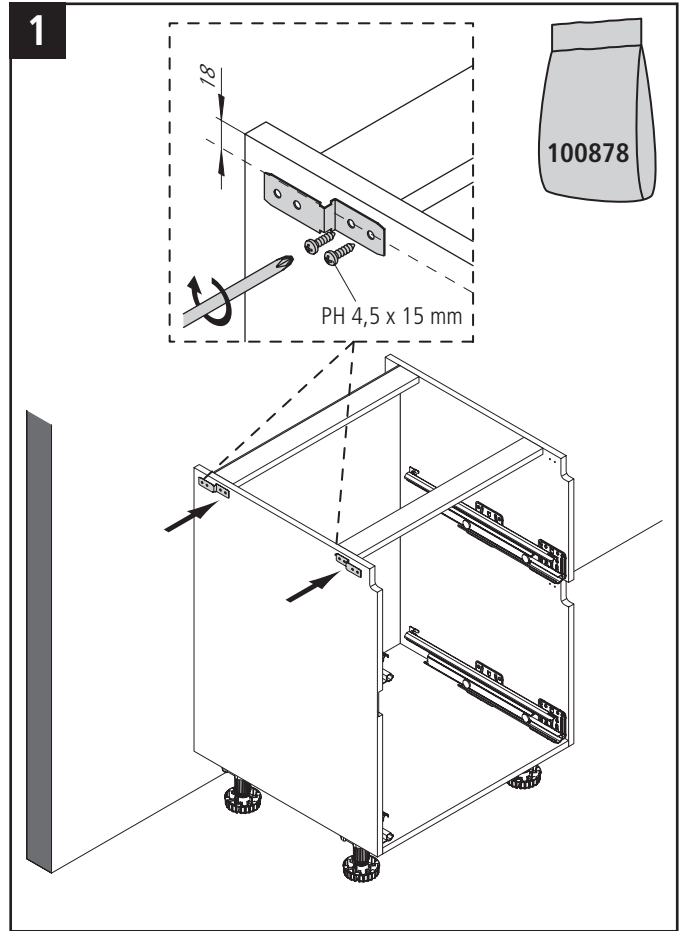
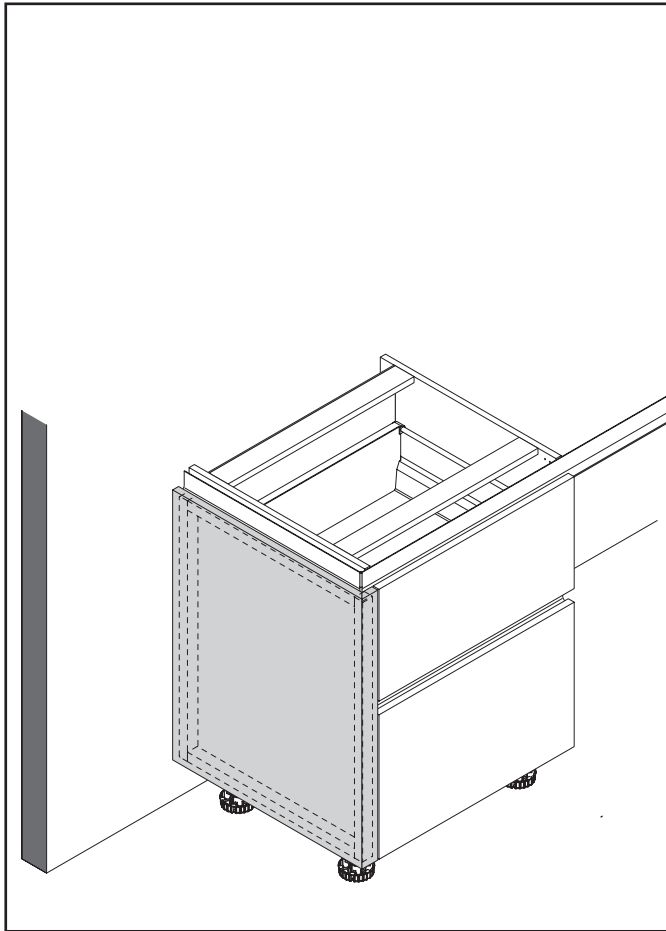



DE - Rückwandverkleidung
GB - Back cladding
FR - Habillage arrière
NL - Achterwandbekleding
TR - Arka pano kaplaması
PL - Okładzina ścianki tylnej
CZ - Obložení zadní stěny
ES - Revestimiento trasero

HR - Oplata stražnje stijenke
SL - Obloga hrbtne stene
SK - Obloženie zadnej steny
HU - Hátfal-borítás
IT - Rivestimento posteriore
BG - Задни стени
ZH - 底板饰件

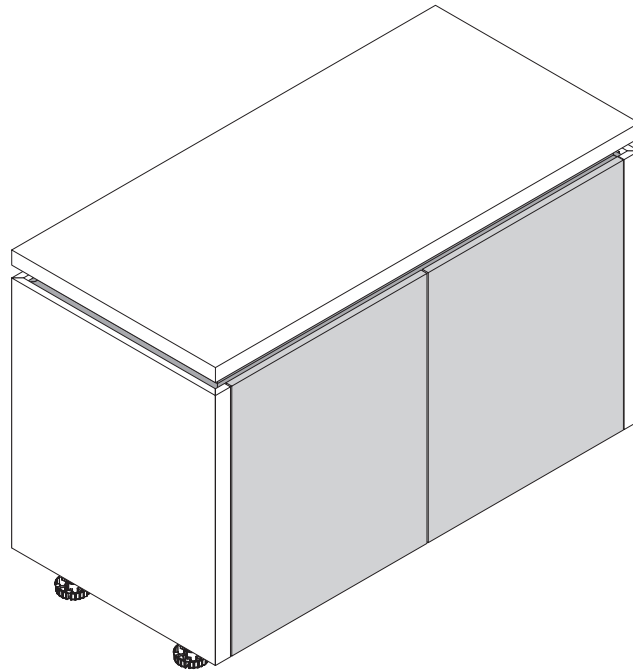

1

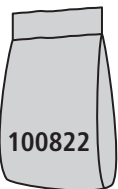

100822

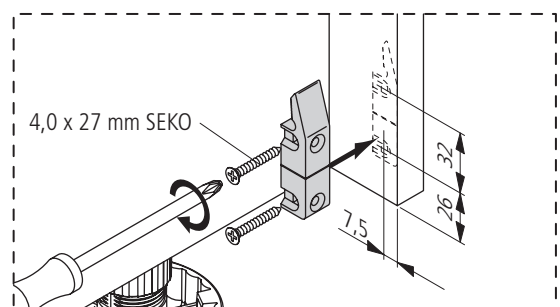
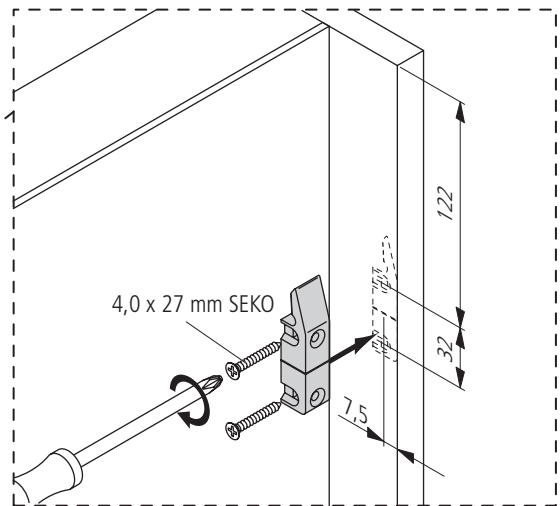
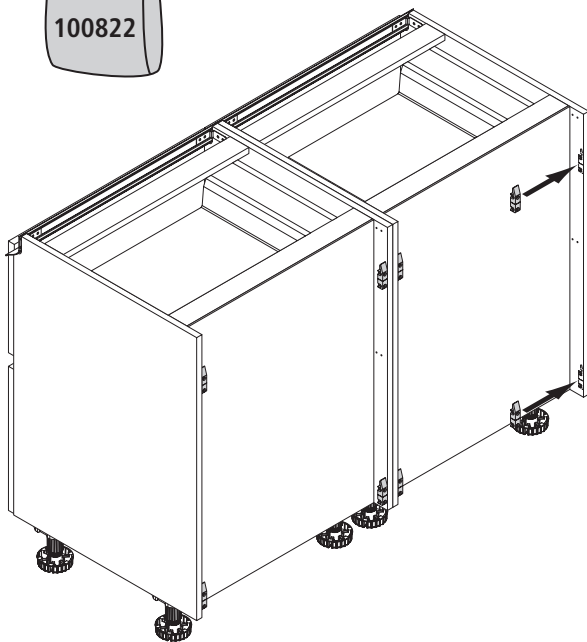



DE - Rückwandverkleidung
GB - Back cladding
FR - Habillage arrière
NL - Achterwandbekleding
TR - Arka pano kaplaması
PL - Okładzina ścianki tylnej
CZ - Obložení zadní stěny
ES - Revestimiento trasero

HR - Oplata stražnje stijenke
SL - Obloga hrbtne stene
SK - Obloženie zadnej steny
HU - Hátfal-borítás
IT - Rivestimento posteriore
BG - Задни стени
ZH - 底板饰件

2

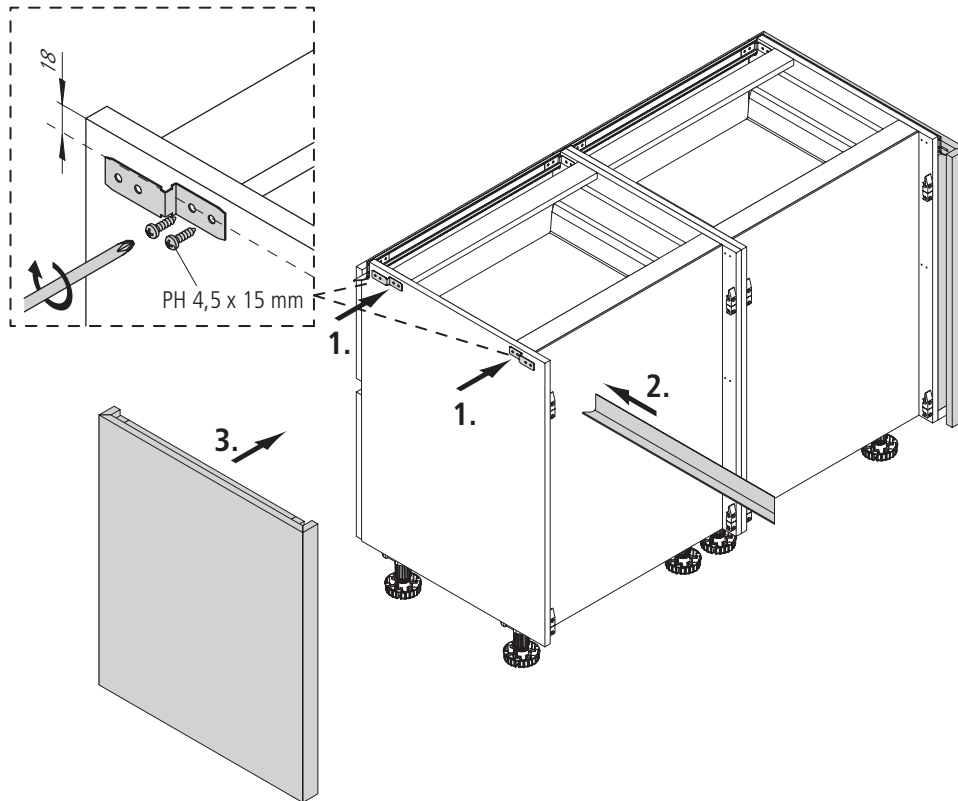

100878

3

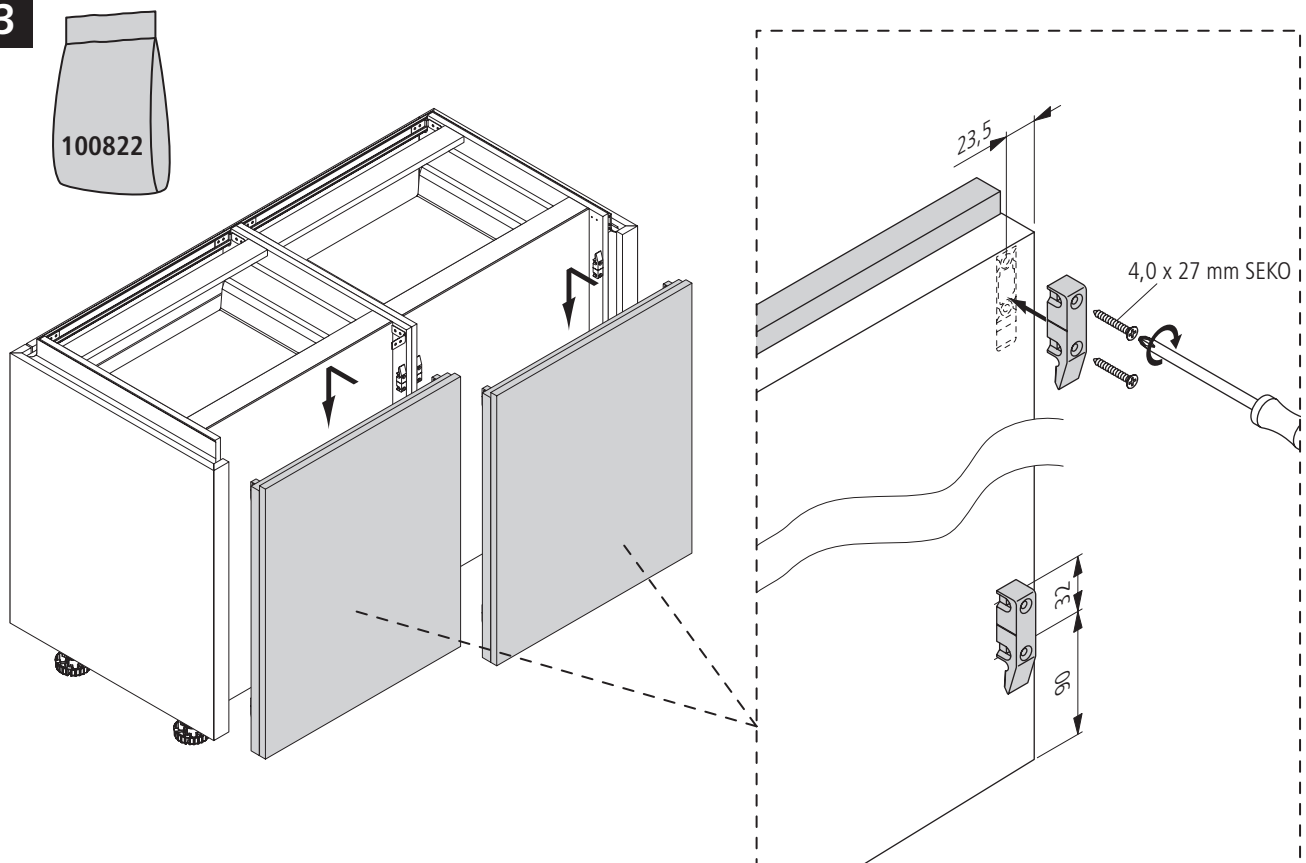

100822

4,0 x 27 mm SEKO

23,5

32

90



DE - Rückwandverkleidung
GB - Back cladding
FR - Habillage arrière
NL - Achterwandbekleding
TR - Arka pano kaplaması
PL - Okładzina ścianki tylnej
CZ - Obložení zadní stěny
ES - Revestimiento trasero

HR - Oplata stražnje stijenke
SL - Obloga hrbtne stene
SK - Obloženie zadnej steny
HU - Hátfal-borítás
IT - Rivestimento posteriore
BG - Задни стени
ZH - 底板饰件

4

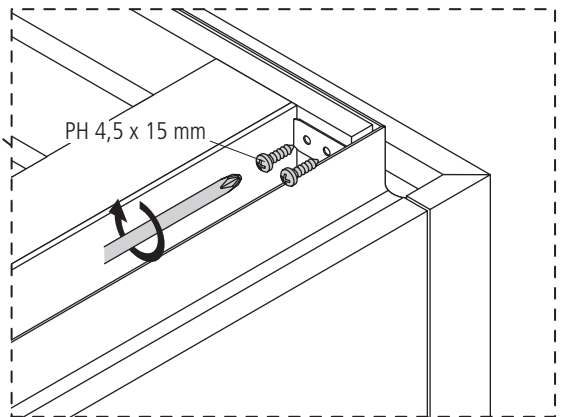
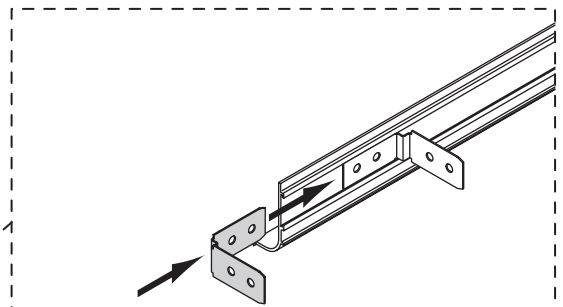
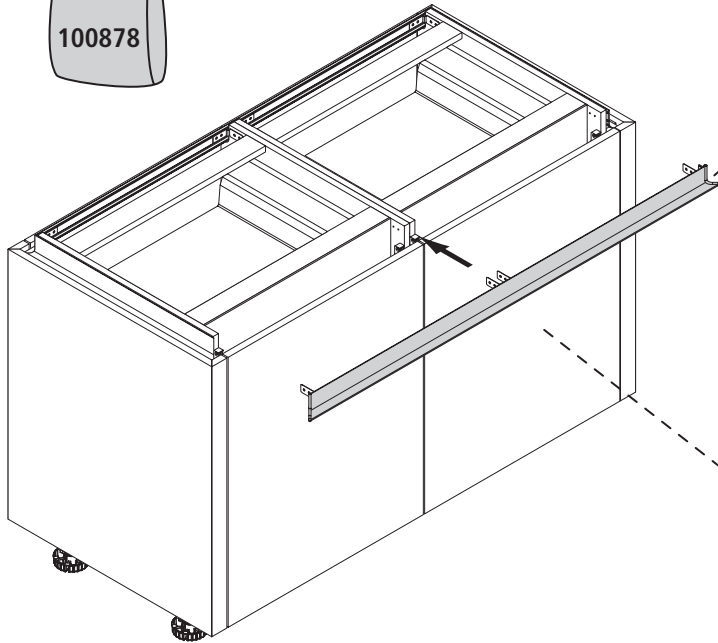
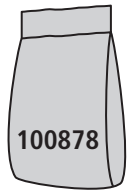

5

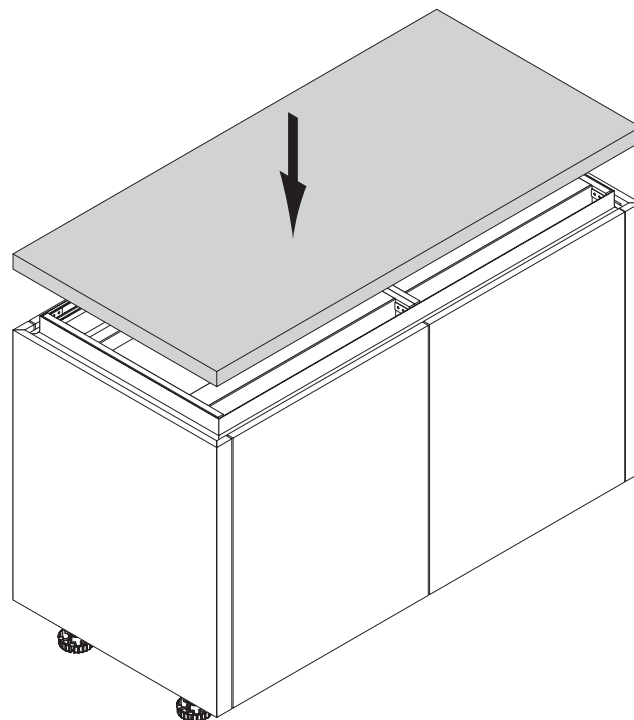



DE - Unterschrank-Ecke
GB - Corner base unit
FR - Armoire basse d'angle
NL - Hoekonderkast
TR - Alt köşe dolabı
PL - Szafka dolna narożna
CZ - Spodní skříňka, roh
ES - Armario bajo de rincón

HR - Kutni donji ormarić
SL - Kotna spodnja omara
SK - Spodná skrinka, rohová
HU - Sarok alsószejkény
IT - Base angolo
BG - Долни шкафове ъгъл
ZH - 墙角底柜

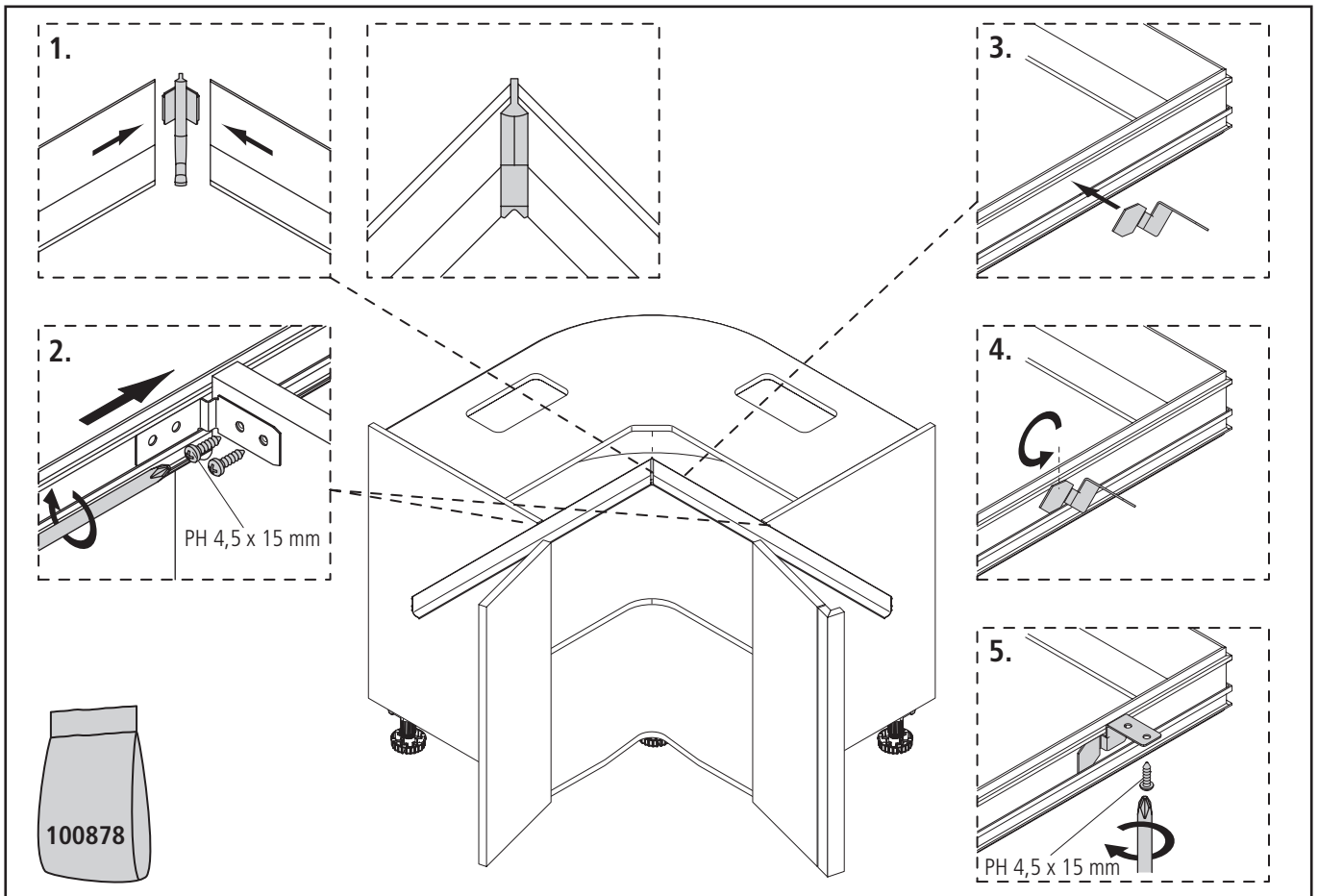



DE - Unterschrank-Ecke
GB - Corner base unit
FR - Armoire basse d'angle
NL - Hoekonderkast
TR - Alt köşe dolabı
PL - Szafka dolna narożna
CZ - Spodní skříňka, roh
ES - Armario bajo de rincón

HR - Kutni donji ormarić
SL - Kotna spodnja omara
SK - Spodná skrinka, rohová
HU - Sarok alsószeleány
IT - Base angolo
BG - Долни шкафовe ъгъл
ZH - 墙角底柜

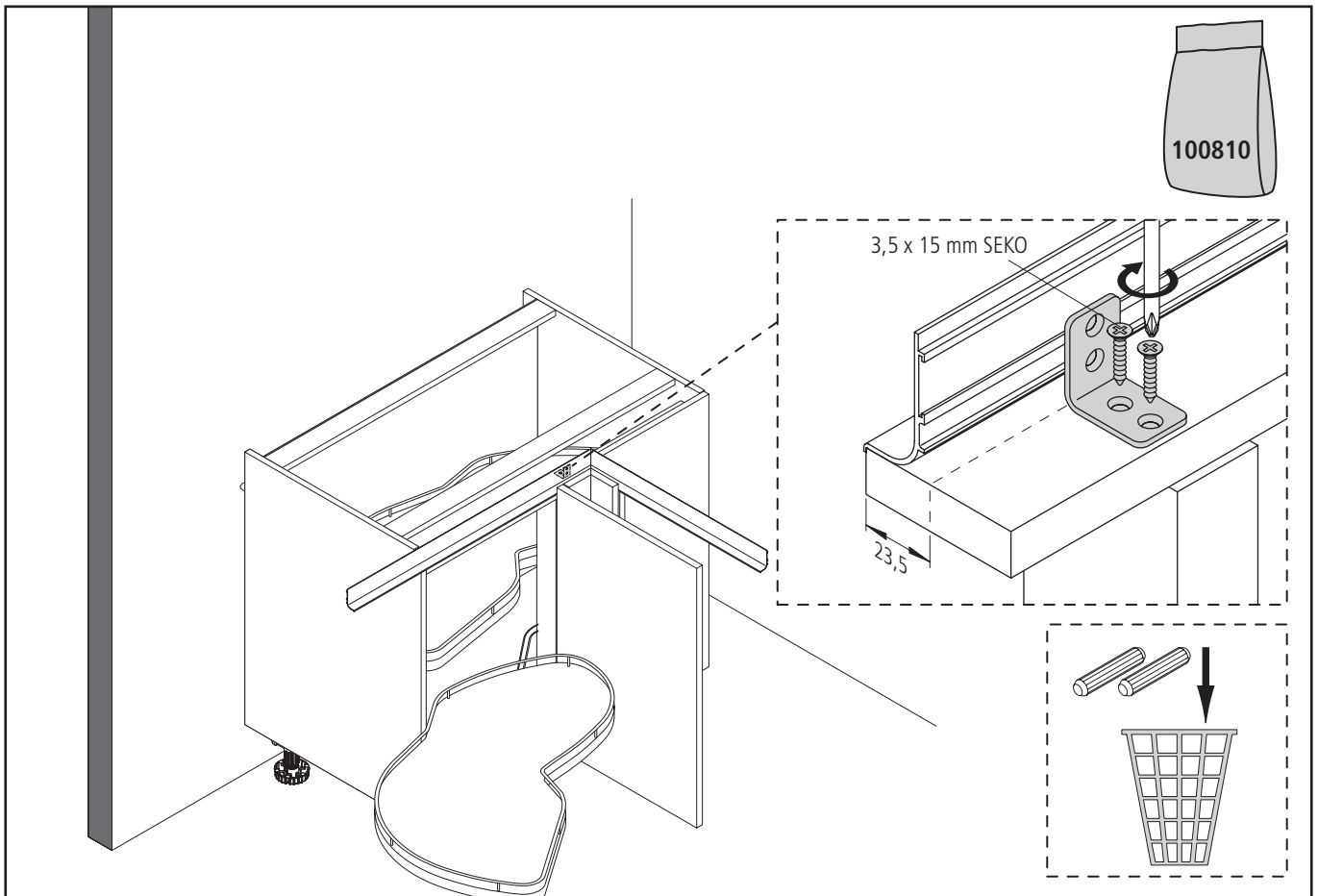



DE - Geschirrspüler 820 mm
GB - Dishwasher 820 mm
FR - Lave-vaisselle 820 mm
NL - Afwasautomaat 820 mm
TR - Bulaşık makinesi 820 mm
PL - Zmywarka do naczyń 820 mm
CZ - Myčky nádobí 820 mm
ES - Lavavajillas 820 mm

HR - Perilica posuđa 820 mm
SL - Pomivalni stroj 820 mm
SK - Umývačka riadu 820 mm
HU - Mosogatógép 820 mm
IT - Lavastoviglie 820 mm
BG - Миялна машина 820 мм
ZH - 洗碗机 820 mm

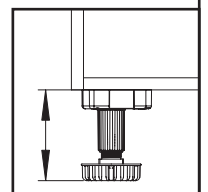
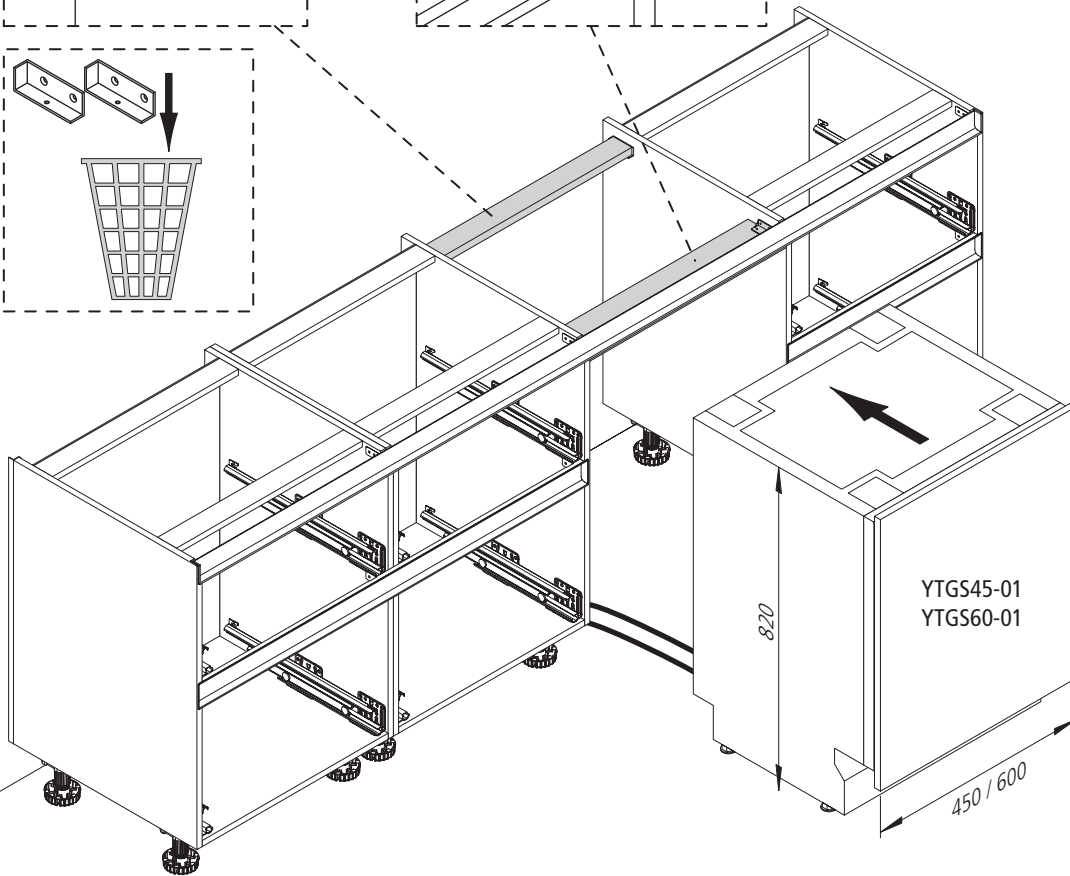
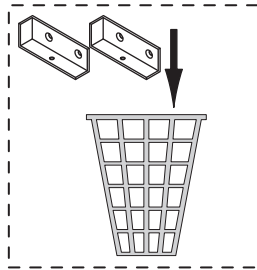
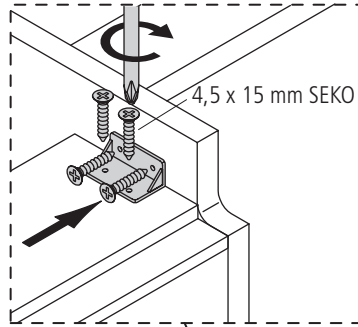
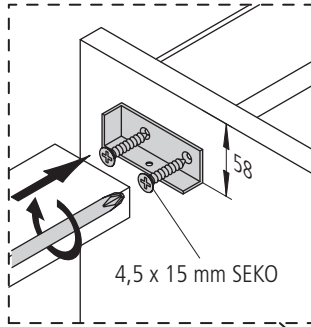
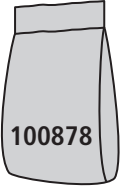

120 / 150 / 200 mm



DE - Geschirrspüler XL
GB - Dishwasher XL
FR - Lave-vaisselle XL
NL - Afwasautomaat XL
TR - Bulaşık makinesi XL
PL - Zmywarka do naczyń XL
CZ - Myčky nádobí XL
ES - Lavavajillas XL

HR - Perilica posuđa XL
SL - Pomivalni stroj XL
SK - Umývačka riadu XL
HU - Mosogatógép XL
IT - Lavastoviglie XL
BG - Миялна машина XL
ZH - 洗碗机 XL

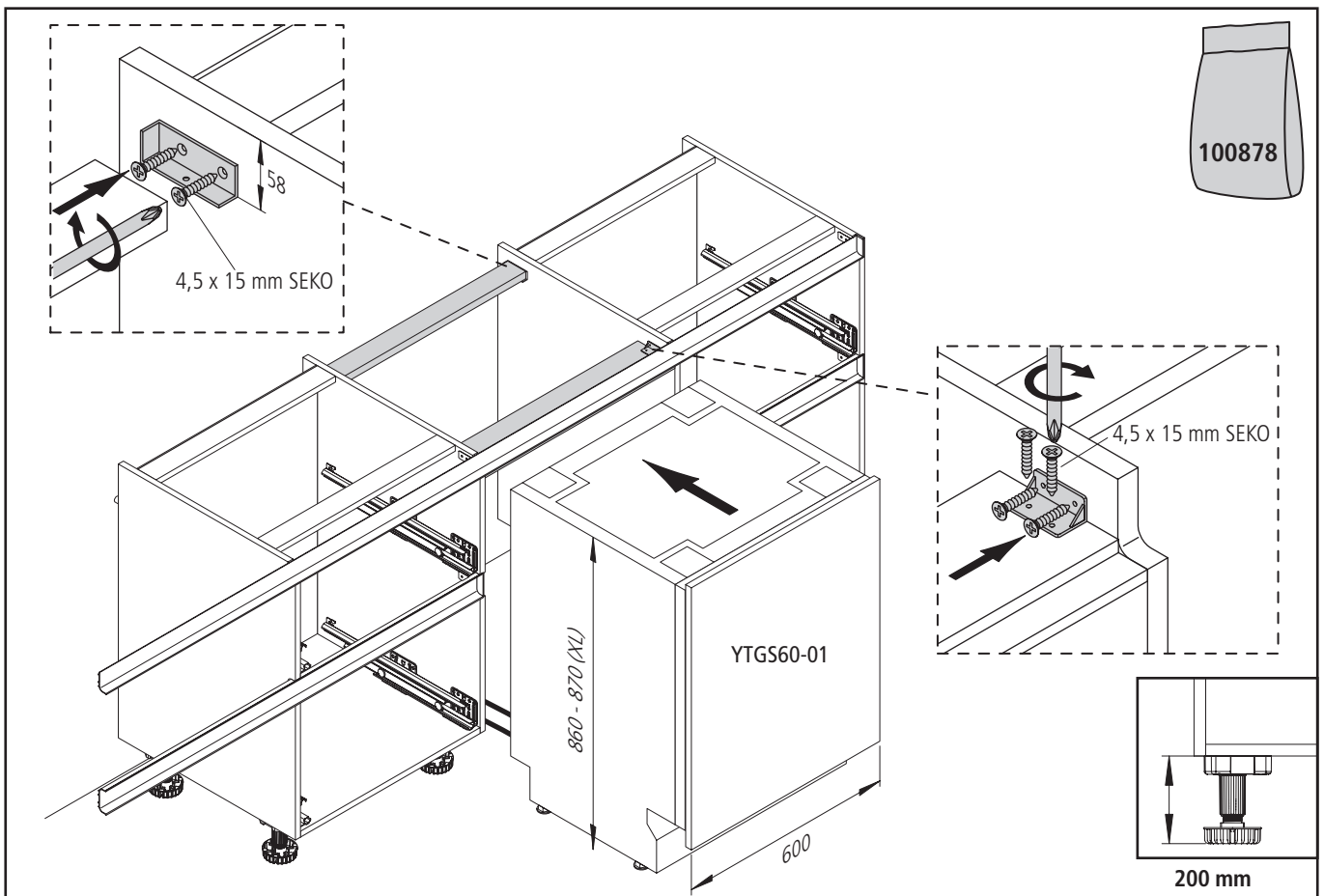
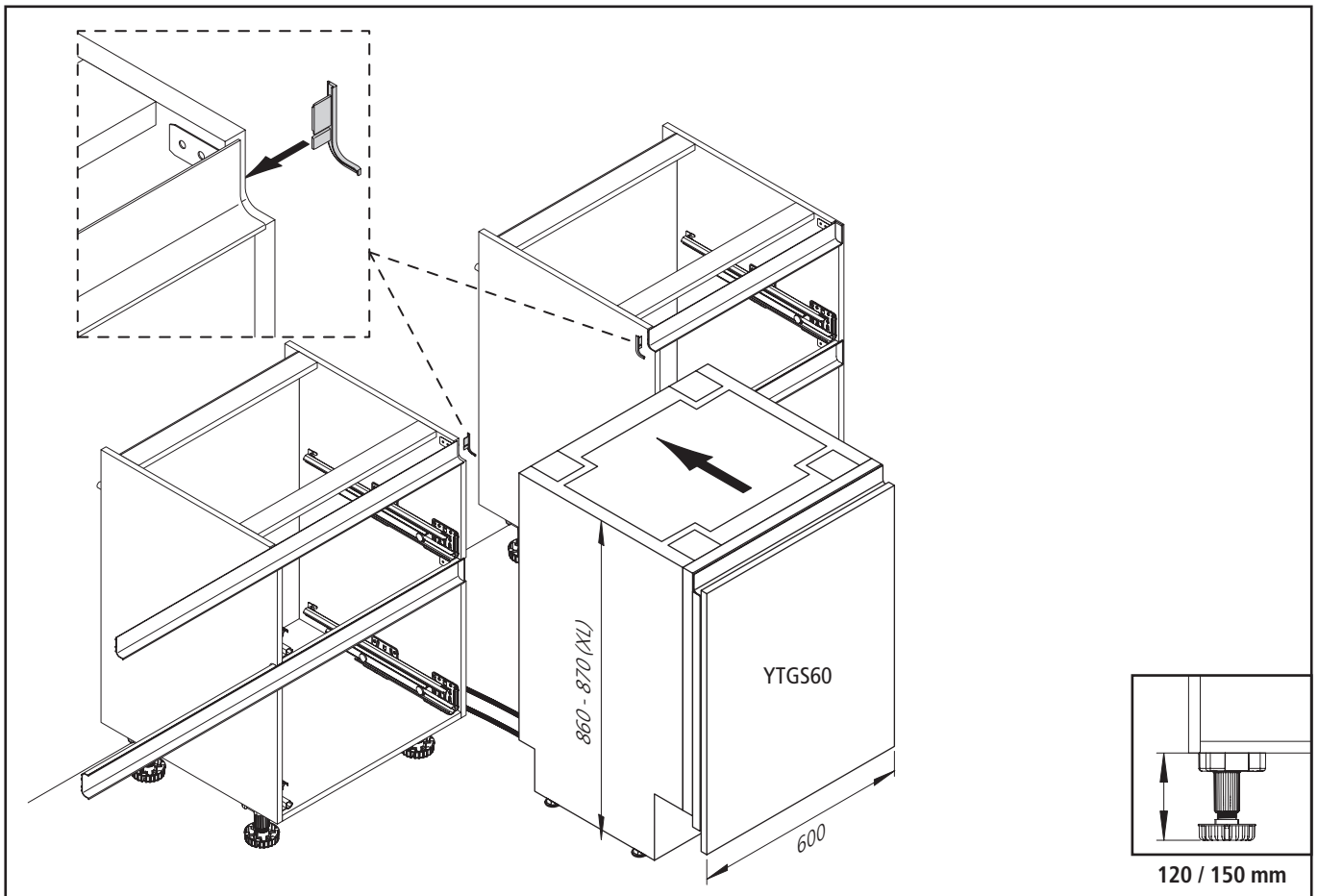



DE - Passtücke
GB - Filler panel
FR - Fileurs
NL - Passtukken
TR - Adaptör parçalar
PL - Blendy
CZ - Přechodové kusy
ES - Regletas

HR - Prilagodne komade
SL - Prilagodilni elementi
SK - Prechodové kusy
HU - Illesztődarabok
IT - Elementi di adattamento
BG - Пълнежни елементи
ZH - 接合件

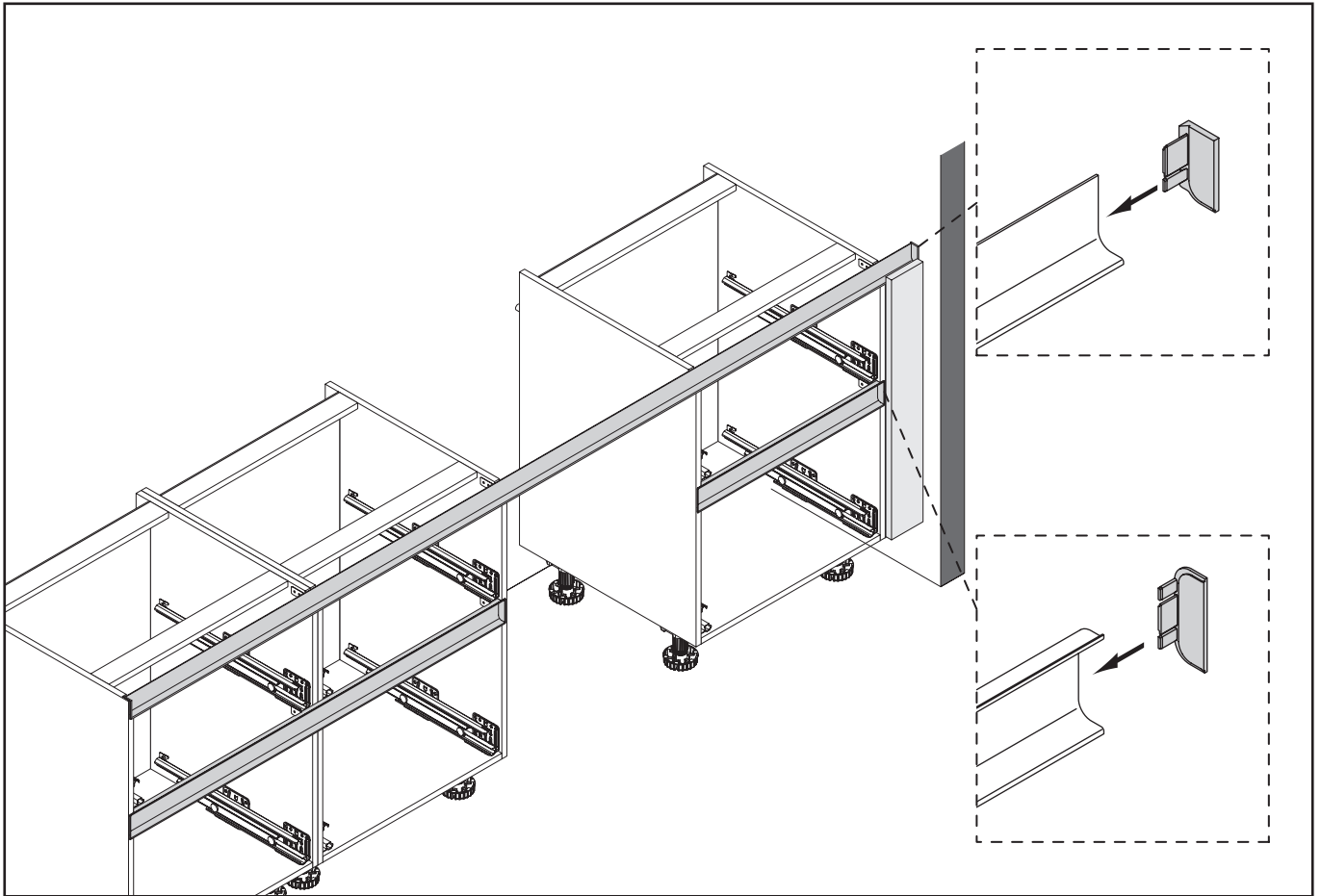



DE - Seitliche Sockelblende
GB - Side plinth panel
FR - De socle latéral
NL - Zijplintpaneel
TR - Yan süpürgelik blendajı
PL - Boczne panele cokołu
CZ - Boční zástěny soklu
ES - Panel de zócalo lateral

HR - Bočna maska podnožja
SL - Bočna podstavek
SK - Bočné soklové zástěny
HU - Oldalsó lábzetlemező
IT - Coprizoccolo laterale
BG - Страничен цокъл
ZH - 侧柜和仪器箱

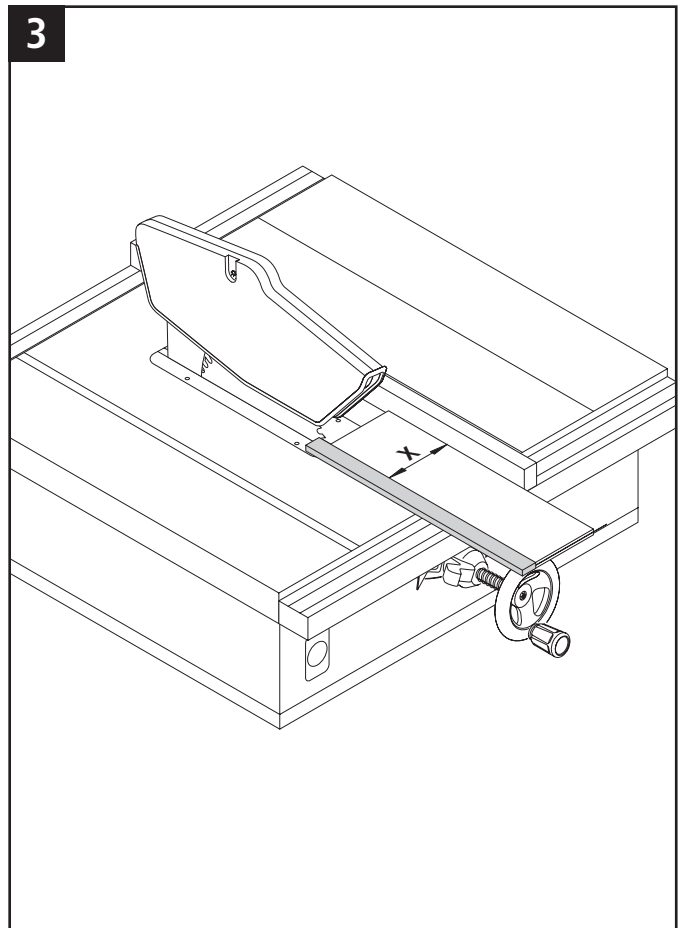
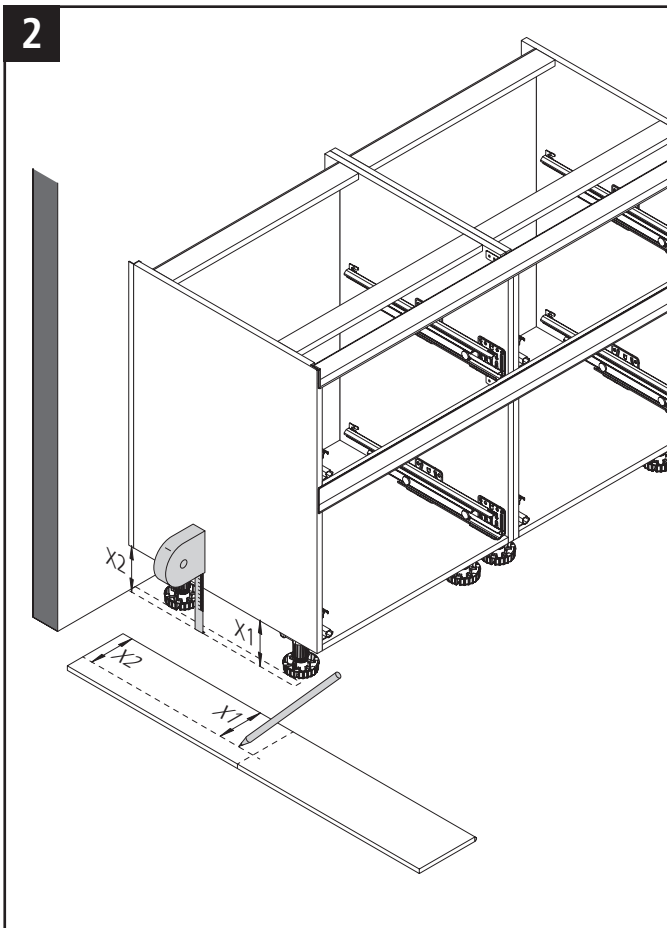
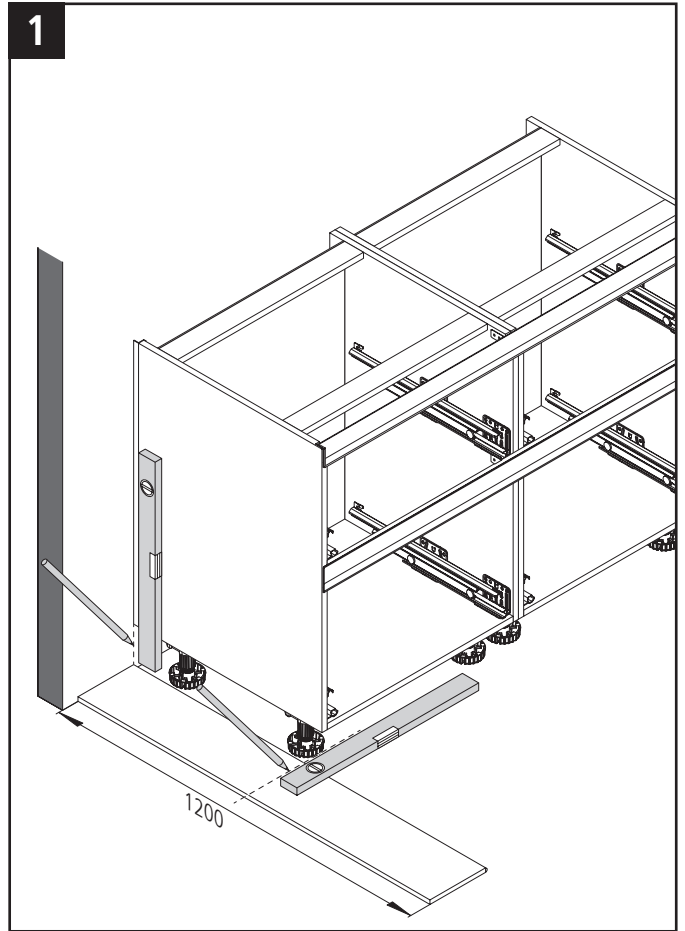
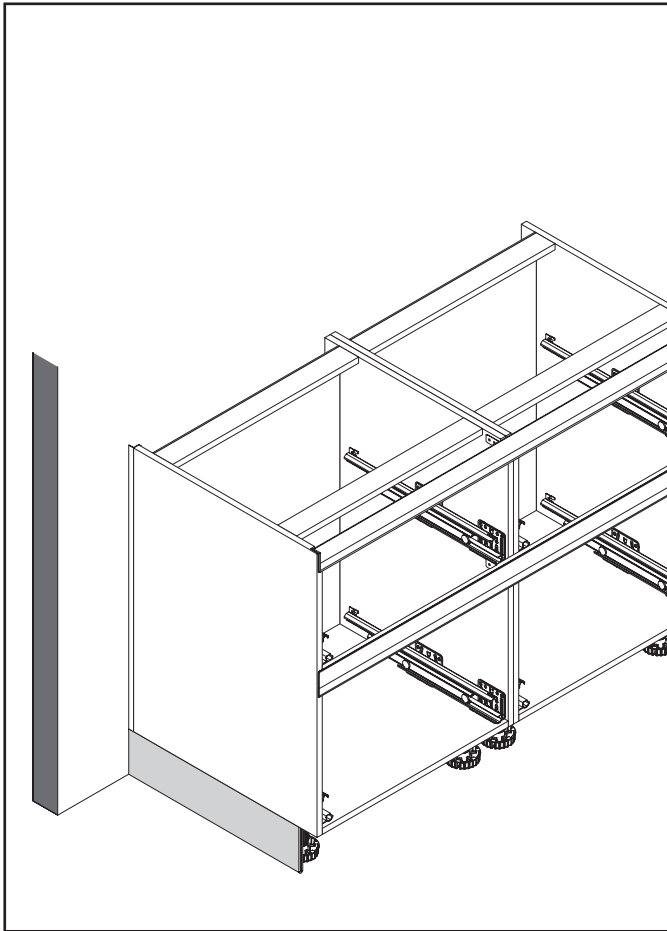



DE - Seitliche Sockelblende
GB - Side plinth panel
FR - De socle latéral
NL - Zijplintpaneel
TR - Yan süpürgelik blendajı
PL - Boczne panele cokołu
CZ - Boční zástěny soklu
ES - Panel de zócalo lateral

HR - Bočna maska podnožja
SL - Bočna podstavek
SK - Bočné soklové zástěny
HU - Oldalsó lábazatlmez
IT - Coprizoccolo laterale
BG - Страничен цокъл
ZH - 侧柜和仪器箱

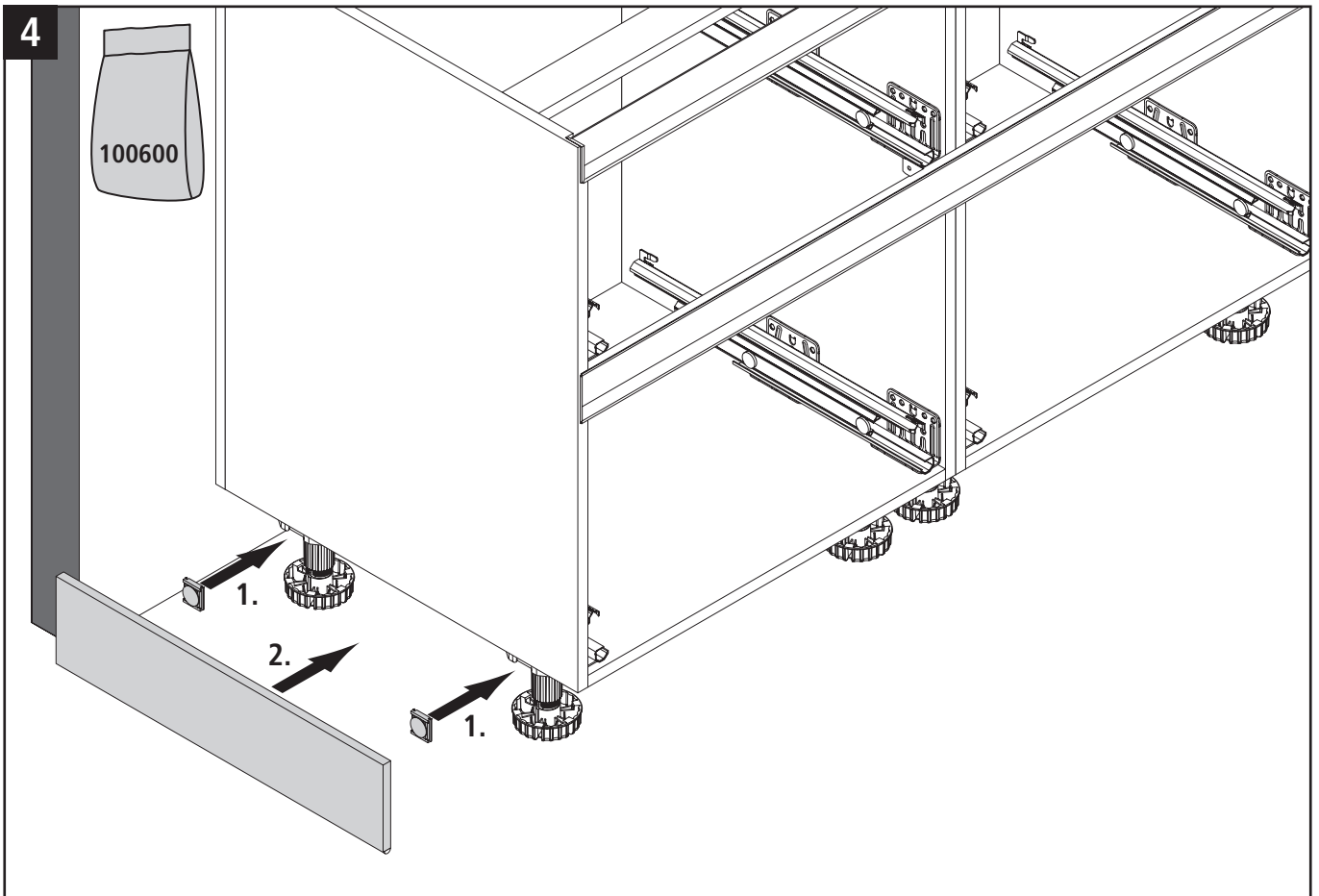



DE - Seiten- und Geräteschränke
GB - Tall Units and Appliance Units
FR - Armoires latérales et d'appareils
NL - Zijkasten en apparatenkasten
TR - Kenar ve cihaz dolapları
PL - Szafki boczne i szafki do zabudowy urządzeń
CZ - Boční a přístrojové skřínky
ES - Armarios columna y armarios para electrodomésticos

HR - Bočni ormari i ormari s uređajima
SL - Stranske omare in omare za aparate
SK - Bočné skrinky a skrinky pre spotrebiče
HU - Oldalszekrények és készülék-beépítő szekrények
IT - Moduli laterali e per elettrodomestici
BG - Странични и шкафове за уреди
ZH - 侧边基板

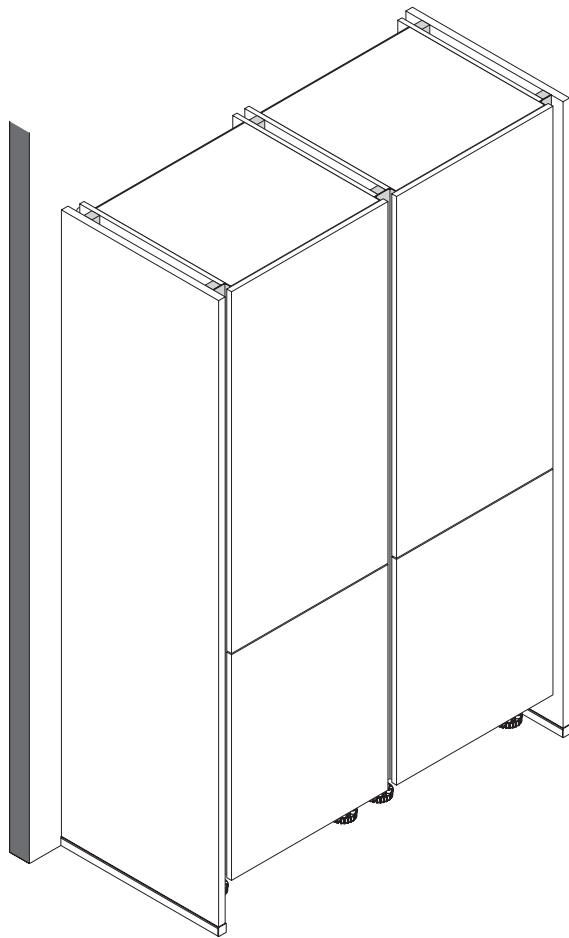



DE - Seiten- und Geräteschränke
GB - Tall Units and Appliance Units
FR - Armoires latérales et d'appareils
NL - Zijkasten en apparatenkasten
TR - Kenar ve cihaz dolapları
PL - Szafki boczne i szafki do zabudowy urządzeń
CZ - Boční a přístrojové skřínky
ES - Armarios columna y armarios para electrodomésticos

HR - Bočni ormari i ormari s uređajima
SL - Stranske omare in omare za aparate
SK - Bočné skrinky a skrinky pre spotrebiče
HU - Oldalszekrények és készülék-beépítő szekrények
IT - Moduli laterali e per elettrodomestici
BG - Странични и шкафове за уреди
ZH - 側邊基板

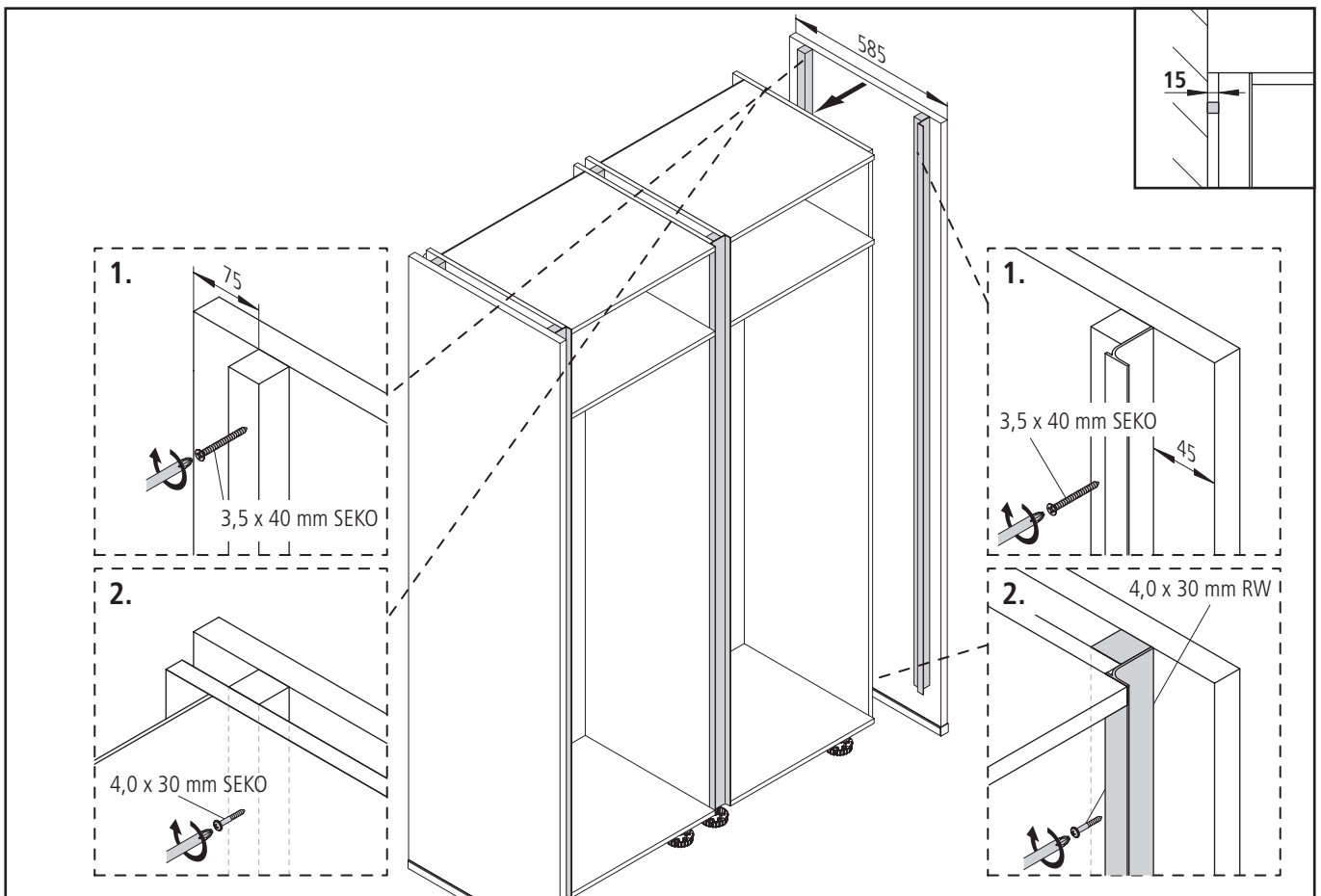
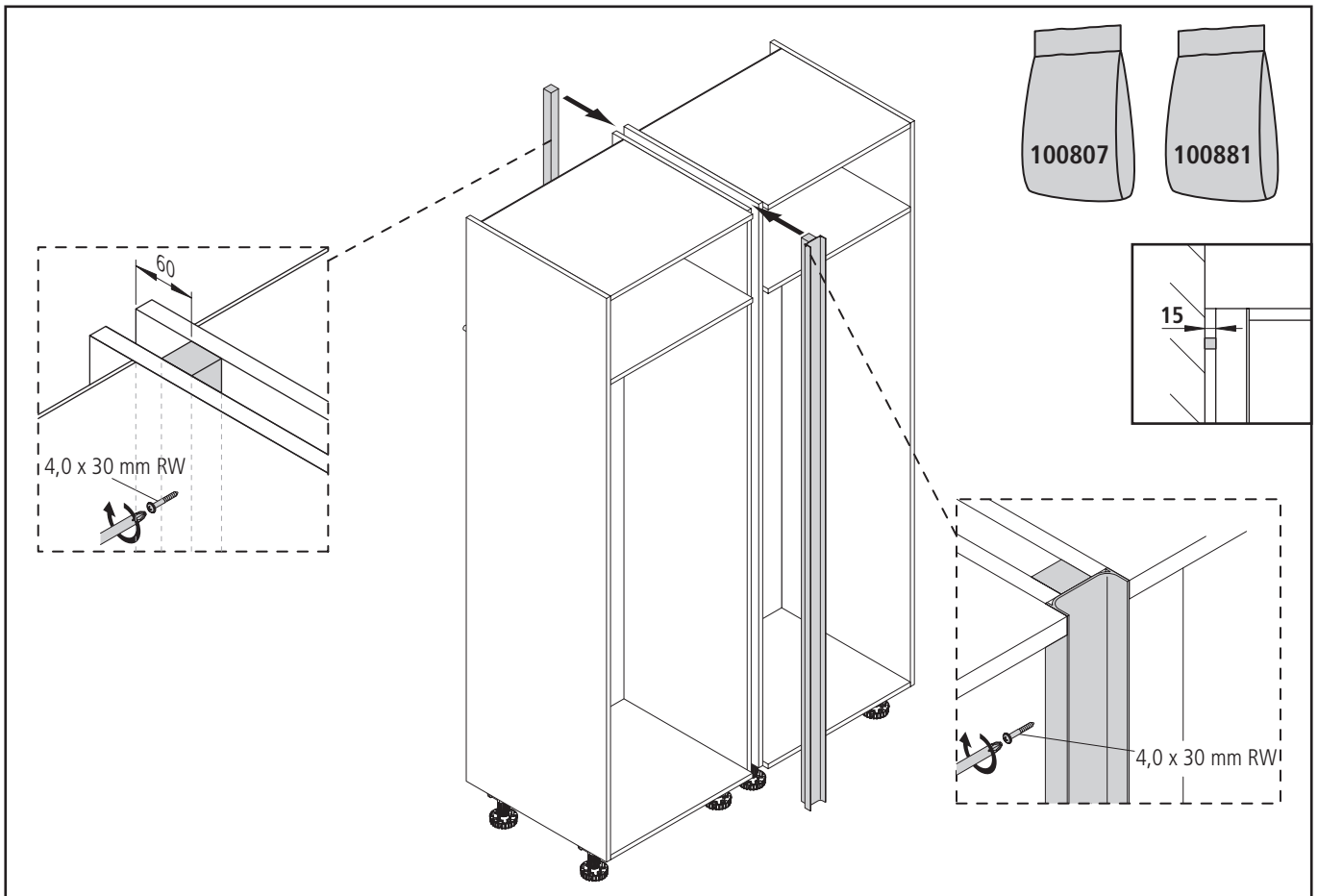



DE - Seiten- und Geräteschränke
GB - Tall Units and Appliance Units
FR - Armoires latérales et d'appareils
NL - Zijkasten en apparatenkasten
TR - Kenar ve cihaz dolapları
PL - Szafki boczne i szafki do zabudowy urządzeń
CZ - Boční a přístrojové skřínky
ES - Armarios columna y armarios para electrodomésticos

HR - Bočni ormari i ormari s uređajima
SL - Stranske omare in omare za aparate
SK - Bočné skrinky a skrinky pre spotrebiče
HU - Oldalszekrények és készülék-beépítő szekrények
IT - Moduli laterali e per elettrodomestici
BG - Странични и шкафове за уреди
ZH - 側邊基板

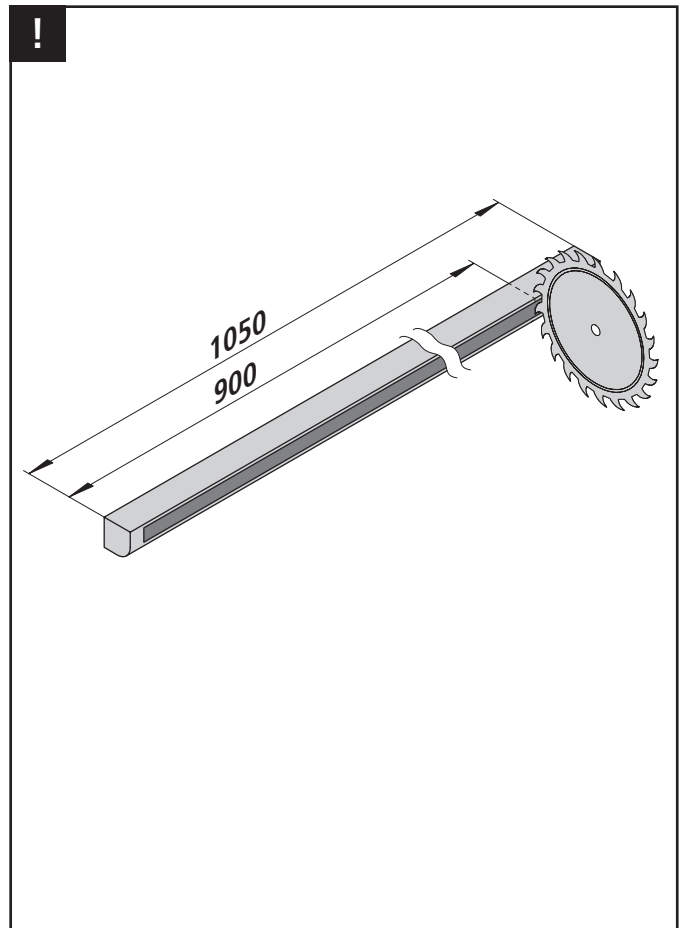
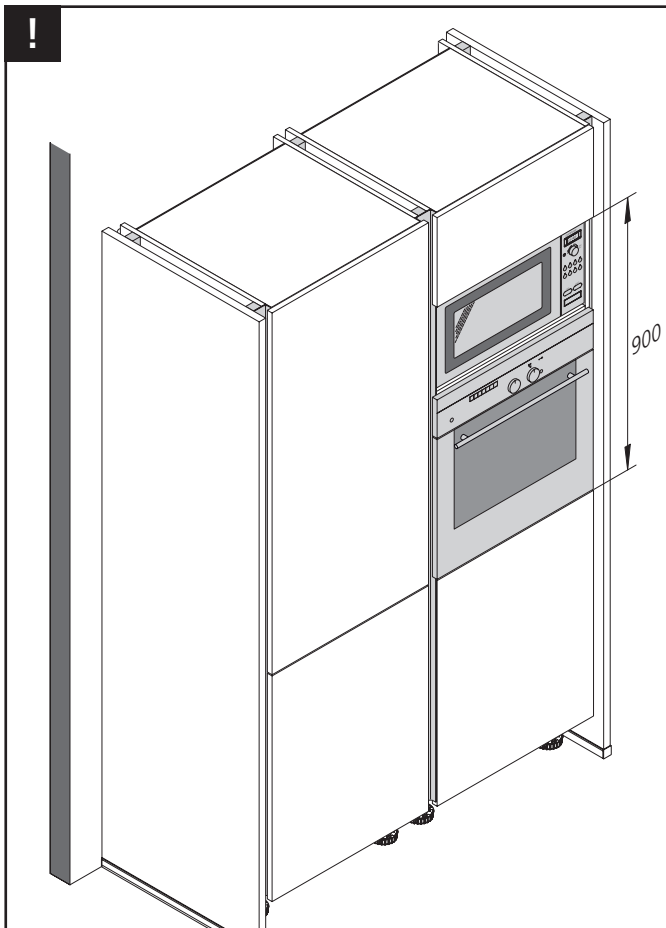
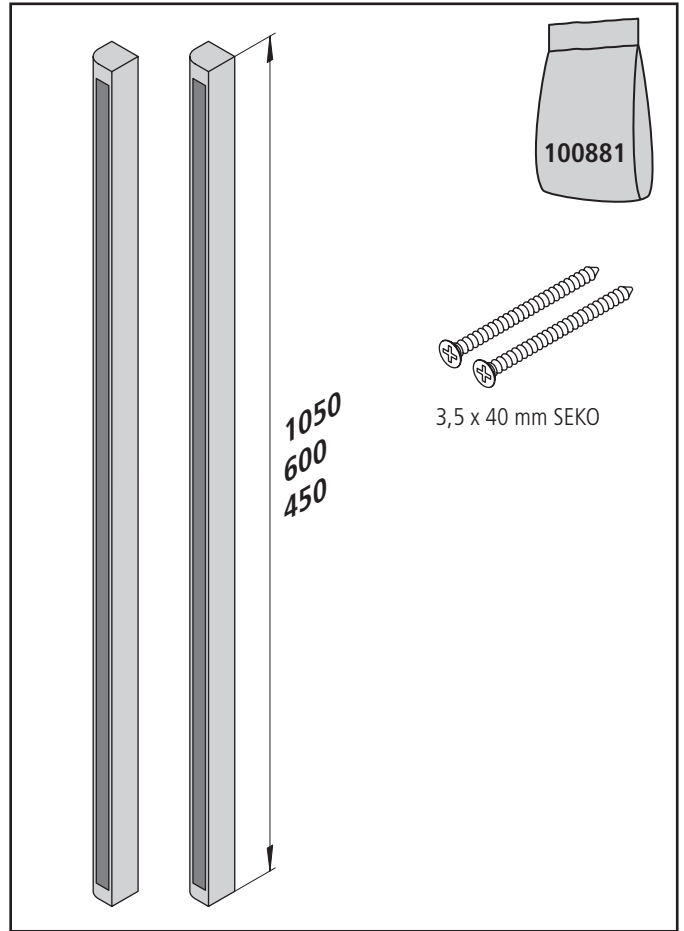
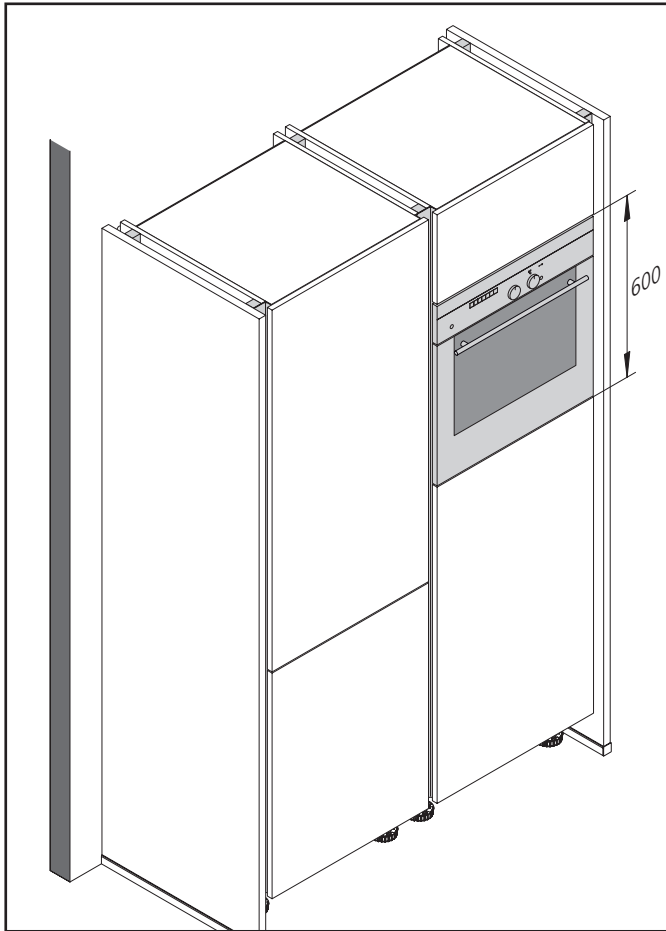



DE - Seiten- und Geräteschränke
GB - Tall Units and Appliance Units
FR - Armoires latérales et d'appareils
NL - Zijkasten en apparatenkasten
TR - Kenar ve cihaz dolapları
PL - Szafki boczne i szafki do zabudowy urządzeń
CZ - Boční a přístrojové skřínky
ES - Armarios columna y armarios para electrodomésticos

HR - Bočni ormari i ormari s uređajima
SL - Stranske omare in omare za aparate
SK - Bočné skrinky a skrinky pre spotrebiče
HU - Oldalszekrények és készülék-beépítő szekrények
IT - Moduli laterali e per elettrodomestici
BG - Странични и шкафове за уреди
ZH - 侧边基板

1

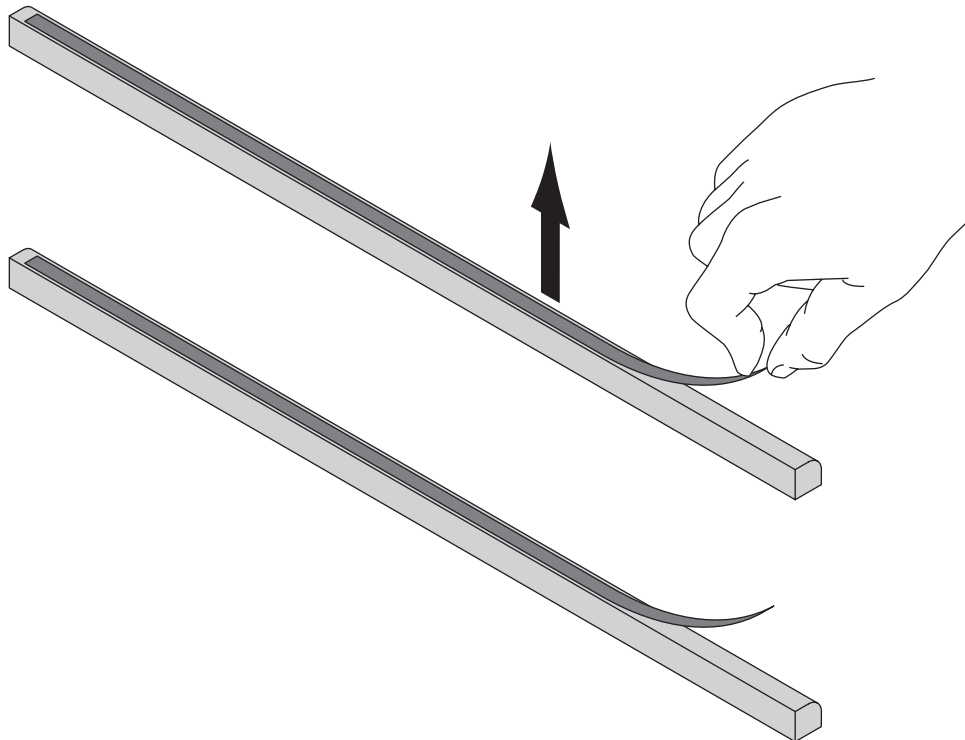

2

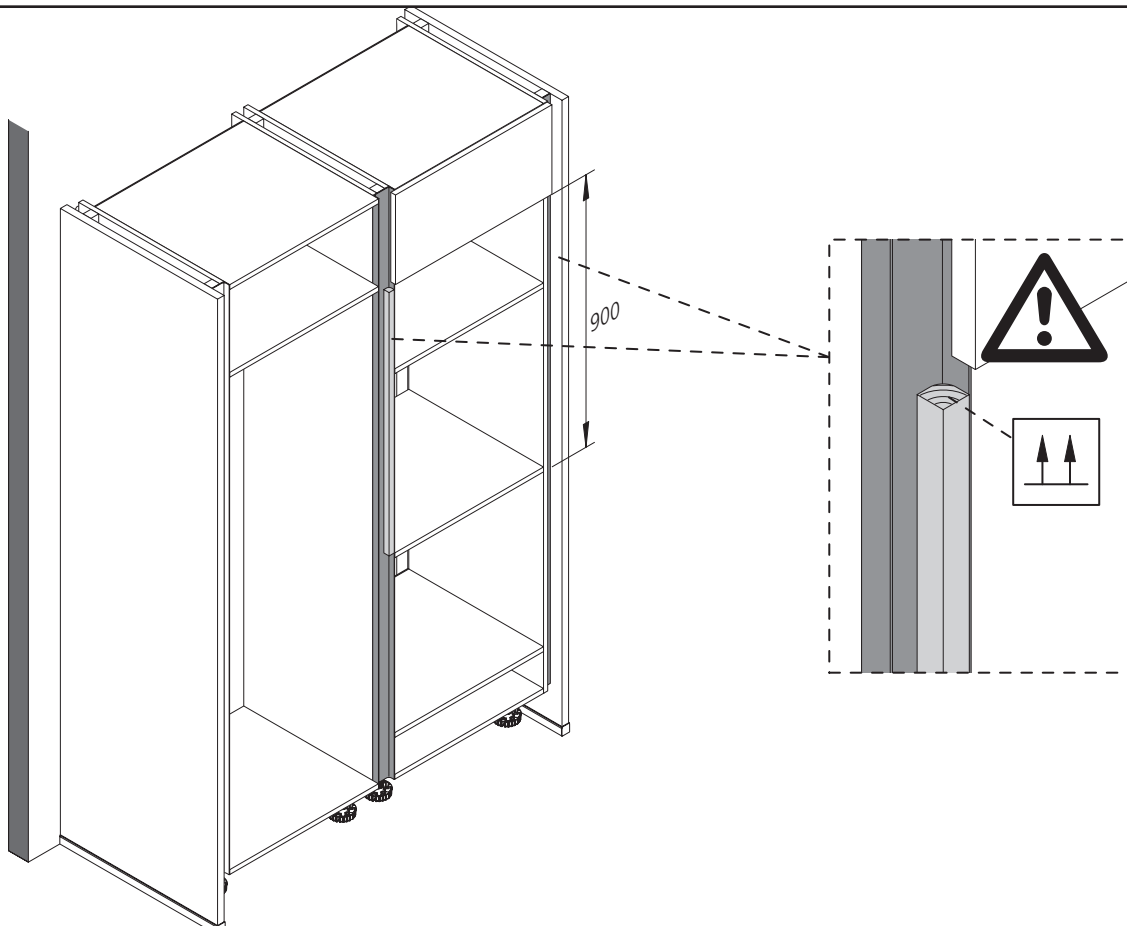



DE - Seiten- und Geräteschränke
GB - Tall Units and Appliance Units
FR - Armoires latérales et d'appareils
NL - Zijkasten en apparatenkasten
TR - Kenar ve cihaz dolapları
PL - Szafki boczne i szafki do zabudowy urządzeń
CZ - Boční a přístrojové skřínky
ES - Armarios columna y armarios para electrodomésticos

HR - Bočni ormari i ormari s uređajima
SL - Stranske omare in omare za aparate
SK - Bočné skrinky a skrinky pre spotrebiče
HU - Oldalszekrények és készülék-beépítő szekrények
IT - Moduli laterali e per elettrodomestici
BG - Странични и шкафове за уреди
ZH - 侧边基板

3a

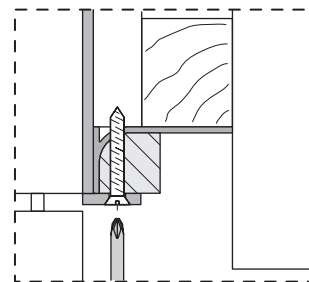
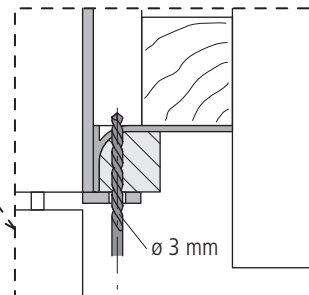
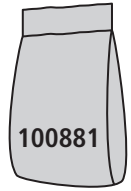
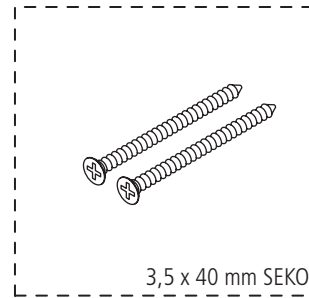
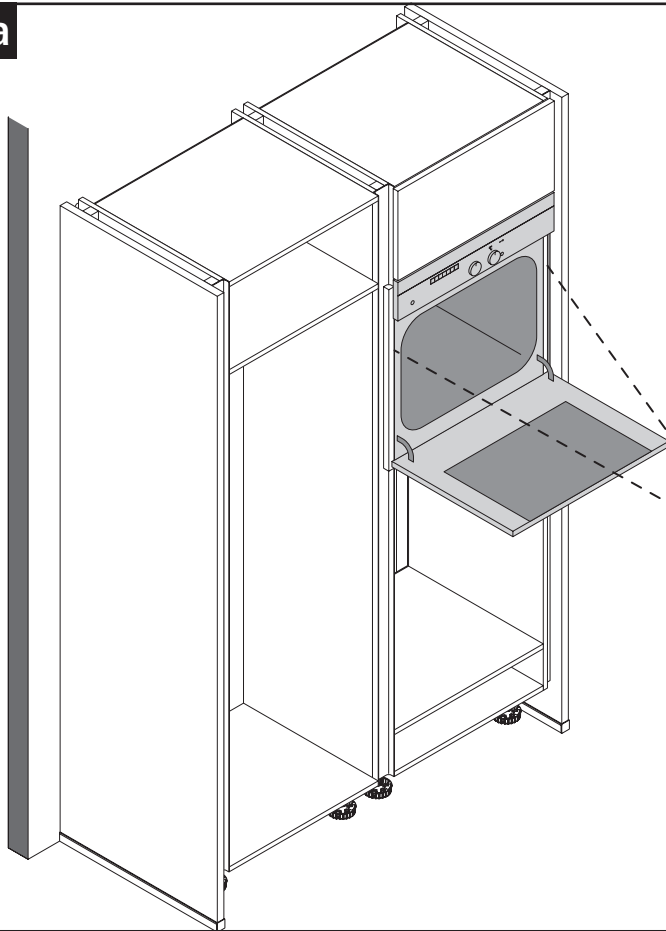

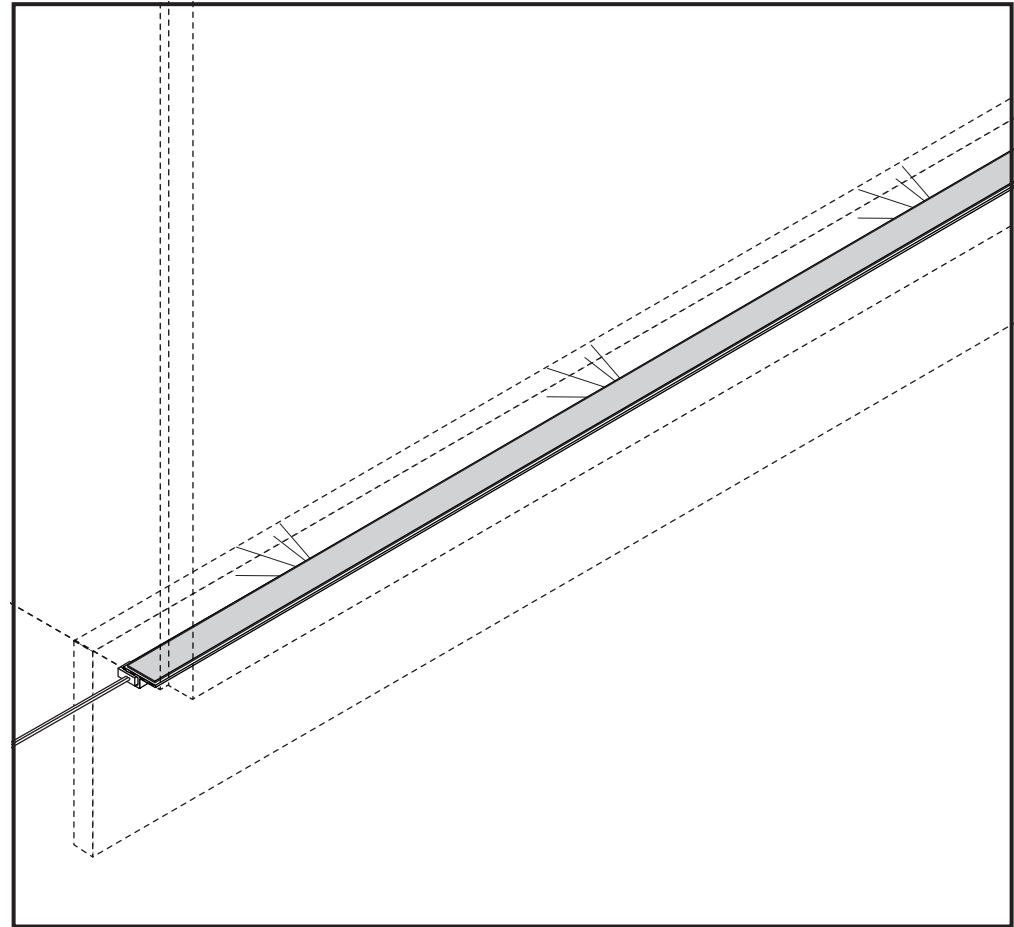

LED Sockelbeleuchtung

12 V DC / 7,2 W/m

2020-08, Rev. 1: 2020-10 · © L&S Deutschland GmbH
Technische Änderungen vorbehalten / Subject to technical changes / Modifications techniques réservées



**DE - GENERELLE SICHERHEITSHINWEISE**

1. Montage-/Gebrauchsanleitung vor Gebrauch sorgfältig lesen.
2. Aufbewahren für späteres Nachschlagen. 3. Einbau und Montage nur durch eine Elektrofachkraft unter Beachtung der geltenden nationalen Vorschriften. 4. Nur für den bestimmungsgemäßen Gebrauch verwenden (Innenbereich, Küchen usw.). 5. Zur Vermeidung von Gefährdungen darf eine beschädigte äußere flexible Leitung ausschließlich vom Hersteller oder einer vergleichbaren Fachkraft ausgetauscht werden. 6. Vorsicht bei scharfen Kanten. Verletzungsgefahr! 7. Reinigung mit einem feuchten Tuch. Keine starken Reinigungsmittel verwenden. 8. Weiterentwicklungen und technische Änderungen vorbehalten. 9. Bei Nichtbeachtung der Anleitung können Schäden am Gerät, Brand oder andere Gefahren auftreten und die Gewährleistung des Herstellers erlischt. 10. Die Lichtquelle dieser Leuchte ist nicht ersetzbar, wenn die Lichtquelle ihr Lebensdauerende erreicht hat, ist die gesamte Leuchte zu ersetzen.

GB - GENERAL SAFETY INFORMATION

1. Read the assembly instructions/instruction manual carefully before use.
2. Keep in a safe place for future reference. 3. Ensure that all installation and assembly work is carried out by a qualified electrician in line with the valid national regulations. 4. Only use as intended (indoors, kitchen etc.). 5. To avoid risks, any external flexible hoses showing signs of damage may only be replaced by the manufacturer or a qualified specialist.
6. Be careful of sharp edges. Risk of injury! 7. Clean with a damp cloth. Do not use strong cleaning agents. 8. Subject to further developments and technical modification. 9. Non-observance of the instructions could lead to damage to the device, fire or other risks, and will invalidate the manufacturer's warranty. 10. The light source of this lamp cannot be replaced. When the light source has reached the end of its service life, the entire lamp must be replaced.

FR - CONSIGNES GÉNÉRALES DE SÉCURITÉ

1. Lisez attentivement les instructions d'installation / d'utilisation avant utilisation. 2. À conserver pour une consultation ultérieure. 3. Installation et montage uniquement par un électricien qualifié conformément à la réglementation nationale en vigueur. 4. Convient uniquement pour l'usage prévu (intérieur, cuisine, etc.). 5. Pour éviter tout risque, un câble flexible externe endommagé ne doit être remplacé que par le fabricant ou par un professionnel qualifié. 6. Attention aux arêtes vives. Risque de blessure ! 7. Nettoyer avec un chiffon humide. Ne pas utiliser de produits de nettoyage agressifs. 8. Sous réserve d'améliorations au cours du développement et de modifications techniques. 9. Le non-respect des instructions peut entraîner des dégradations de l'appareil, un incendie ou d'autres dangers, et l'annulation de la garantie constructeur. 10. La source lumineuse de ce luminaire ne peut pas être remplacée. Lorsque la source lumineuse est arrivée en fin de vie, le luminaire entier doit être remplacé.

NL - ALGEMENE VEILIGHEIDSAANWIJZINGEN

1. Montage-/gebruiksaanwijzing vóór gebruik zorgvuldig lezen. 2. Bewaren voor toekomstig gebruik. 3. Inbouw en montage enkel door een elektricien onder inachtneming van de geldende landelijke voorschriften. 4. Alleen voor het beoogde gebruik gebruiken (binnenshuis, keuken enz.). 5. Ter vermijding van gevaren mag een beschadigde buitenste flexibele leiding uitsluitend door de fabrikant of een vergelijkbare vakman vervangen worden. 6. Voorzichtig bij scherpe randen. Verwondingsgevaar! 7. Reiniging met een vochtige doek. Geen sterk schoonmaakmiddel gebruiken. 8. Verdere ontwikkelingen en technische wijzigingen voorbehouden. 9. De niet-naleving van de gebruiksaanwijzing kan leiden tot schade aan het apparaat, brand of andere gevaren en het vervallen van de garantie van de fabrikant. 10. De lichtbron van deze lamp kan niet worden vervangen, als de lichtbron aan het einde van haar levensduur is gekomen, moet de hele lamp worden vervangen.

ES - INSTRUCCIONES GENERALES DE SEGURIDAD

1. Lea atentamente las instrucciones de montaje y uso antes de utilizar el producto. 2. Guarde el manual para futuras consultas. 3. La instalación y el montaje solo deben ser realizados por electricistas cualificados de acuerdo con las normas nacionales aplicables. 4. Utilice el producto únicamente para el uso previsto (interiores, cocinas, etc.). 5. Si el cable flexible externo se daña, solo deberá ser reemplazado por el fabricante o un profesional similar para evitar riesgos. 6. Tenga cuidado con los bordes afilados. ¡Peligro de lesiones! 7. La limpieza se debe realizar con un paño

húmedo. No utilice productos de limpieza agresivos. 8. Sujeto a nuevos desarrollos y cambios técnicos. 9. El incumplimiento de las instrucciones puede dar lugar a daños en el aparato, incendios u otros peligros y supone la anulación de la garantía del fabricante. 10. La fuente de luz de esta lámpara no es reemplazable, al final de la vida útil de la fuente de luz debe sustituirse la lámpara completa.

IT - AVVERTENZE GENERALI PER LA SICUREZZA

1. Leggere attentamente le istruzioni di montaggio/per l'uso. 2. Conservare per eventuali consultazioni future. 3. Installazione e montaggio vanno eseguiti esclusivamente da un elettricista esperto nel rispetto delle disposizioni nazionali vigenti. 4. Da utilizzare solo per la sua destinazione d'uso (interni, cucina, ecc.). 5. Per evitare pericoli, un eventuale tubo flessibile esterno danneggiato può essere sostituito esclusivamente dal produttore o da un elettricista esperto. 6. Fare attenzione agli spigoli vivi. Pericolo di lesioni! 7. Pulire con un panno umido. Non utilizzare detersivi aggressivi. 8. Con riserva di modifiche tecniche e sviluppi ulteriori. 9. In caso di inosservanza delle istruzioni, possono verificarsi danni all'apparecchio, incendi o altri pericoli, con conseguente decadenza della garanzia del produttore. 10. La sorgente luminosa di questa lampada non è sostituibile; quando la sorgente luminosa ha terminato la sua durata di vita, l'intera lampada deve essere sostituita.

GR - ΓΕΝΙΚΕΣ ΥΠΟΔΕΙΞΕΙΣ ΓΙΑ ΤΗΝ ΑΣΦΑΛΕΙΑ

1. Διαβάστε προσεκτικά τις οδηγίες συναρμολόγησης/χρήσης πριν από τη χρήση. 2. Φυλάξτε τις για μελλοντική χρήση. 3. Τοποθέτηση και συναρμολόγηση μόνο από εξειδικευμένο ηλεκτρολόγο, λαμβάνοντας υπόψη τις ισχύουσες εθνικές προδιαγραφές. 4. Να γίνεται χρήση μόνο σύμφωνα με την προβλεπόμενη χρήση (εσωτερικοί χώροι, κουζίνες κ.λπ.). 5. Για την αποφυγή κινδύνων, ένα εξωτερικό εύκαμπτο καλώδιο που έχει υποστεί ζημιά επιτρέπεται να αντικαθίσταται αποκλειστικά από τον κατασκευαστή ή από παρόμοιο εξειδικευμένο τεχνικό. 6. Προσοχή στις αιχμηρές ακμές. Κίνδυνος τραυματισμού! 7. Καθαρισμός με ένα βρεγμένο πανί. Μη χρησιμοποιείτε ισχυρά καθαριστικά. 8. Με την επιφύλαξη τεχνολογικών εξελίξεων και τεχνικών τροποποιήσεων. 9. Σε περίπτωση μη τήρησης των οδηγιών μπορεί να εμφανιστούν ζημιές στη συσκευή, πυρκαγιά ή άλλοι κίνδυνοι και η εγγύηση του κατασκευαστή παύει να ισχύει. 10. Η πηγή φωτισμού αυτού του φωτιστικού δεν μπορεί να αντικατασταθεί. Όταν η πηγή φωτισμού φτάσει το τέλος της διάρκειας ζωής της, πρέπει να αντικαταστήσετε ολόκληρο το φωτιστικό.

PT - INSTRUÇÕES GERAIS DE SEGURANÇA

1. Ler atentamente as instruções de montagem/utilização antes da utilização. 2. Guardar para consulta futura. 3. A instalação e a montagem devem ser realizadas exclusivamente por um electricista, mediante o cumprimento das normas nacionais válidas. 4. Utilizar exclusivamente para o uso previsto (interior, cozinha, etc.). 5. Para prevenção de perigos, um tubo flexível externo que esteja danificado deve ser substituído exclusivamente pelo fabricante ou por um técnico equiparável. 6. Cuidado com arestas cortantes. Perigo de lesão! 7. Limpeza com um pano húmido. Não utilizar produtos de limpeza fortes. 8. Reserva-se o direito a efetuar melhorias e modificações técnicas. 9. No caso de incumprimento das instruções, podem ocorrer danos no aparelho, incêndio ou outros perigos e a garantia do fabricante é anulada. 10. A fonte de luz desta lâmpada não é substituível; se a fonte de luz atingir a respetiva vida útil, é necessário substituir a lâmpada completa.

SE - GENERELLA SÄKERHETSHÄNVISNINGAR

1. Läs monterings-/bruksanvisningen noggrant före användning. 2. Sparas för senare bruk. 3. Installation och montering får utföras endast av behörig elektriker med beaktande av gällande nationella föreskrifter. 4. För användas endast såsom avsett (inomhus, kök etc.). 5. För undvikande av faror får en skadad yttre böjlig ledning bytas ut endast genom tillverkaren eller jämförbar specialist. 6. Se upp med vassa kanter. Risk för personskador! 7. Rengöring med fuktig trasa. Använd inte starka rengöringsmedel. 8. Med förbehåll för vidareutveckling och tekniska ändringar. 9. Om anvisningen inte beaktas kan skador uppstå på enheten, brand eller andra faror uppträda och tillverkarens garanti upphöra att gälla. 10. Ljuskällan i denna lampa går inte att byta ut. När ljuskällan har tjänat ut skall hela lampan bytas.

DK - GENERELLE SIKKERHEDSHENVISNINGER

1. Læs monterings-/brugsanvisninger grundigt inden brug. 2. Opbevar til senere brug. 3. Indbygning og montering kun af en elektriker under hensyntagen til de gældende nationale bestemmelser. 4. Brug kun formålsbestemt (indendørs, køkkener osv.). 5. For at undgå risici må en beskadiget udvendigt fleksibel ledning kun udskiftes af producenten eller en tilsvarende fagmand. 6. Forsigtig ved skarpe kanter. Fare for kvæstet-

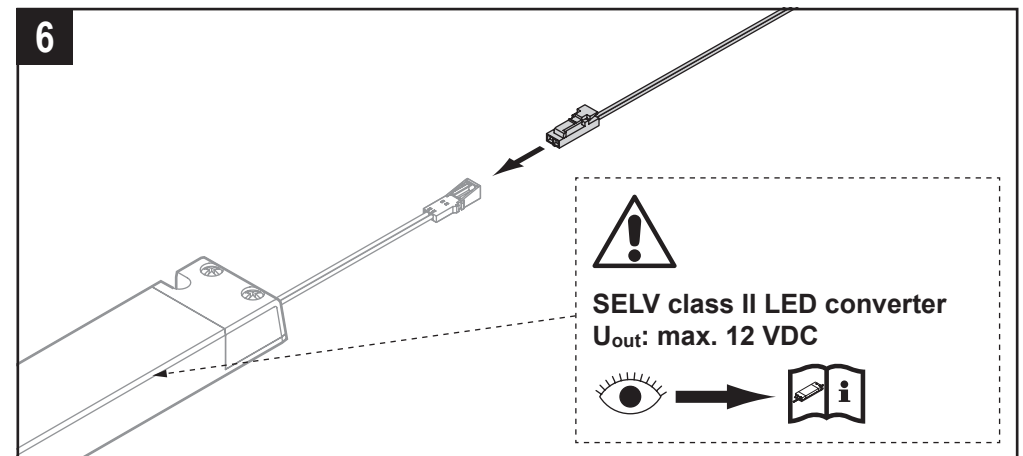
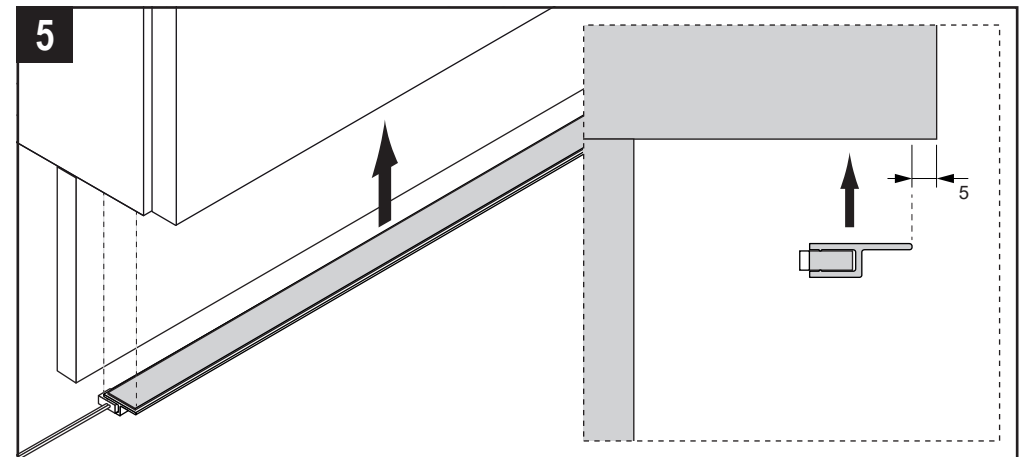
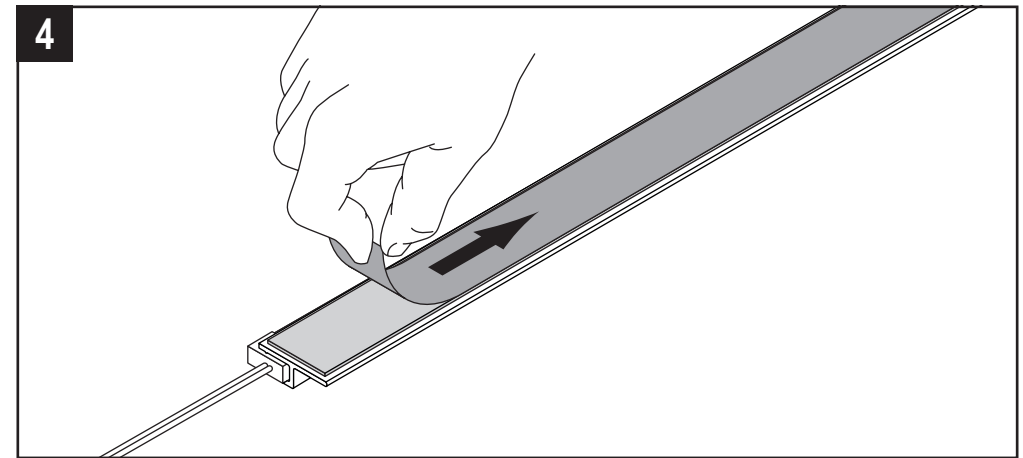
Montage / Installation

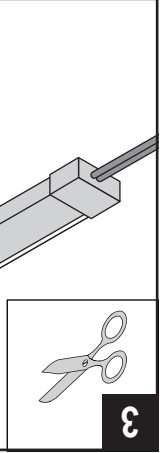

3

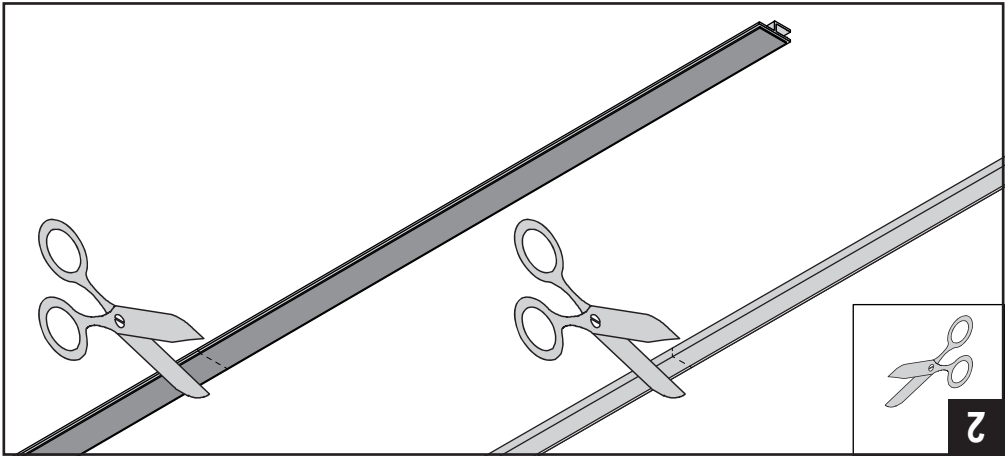

2

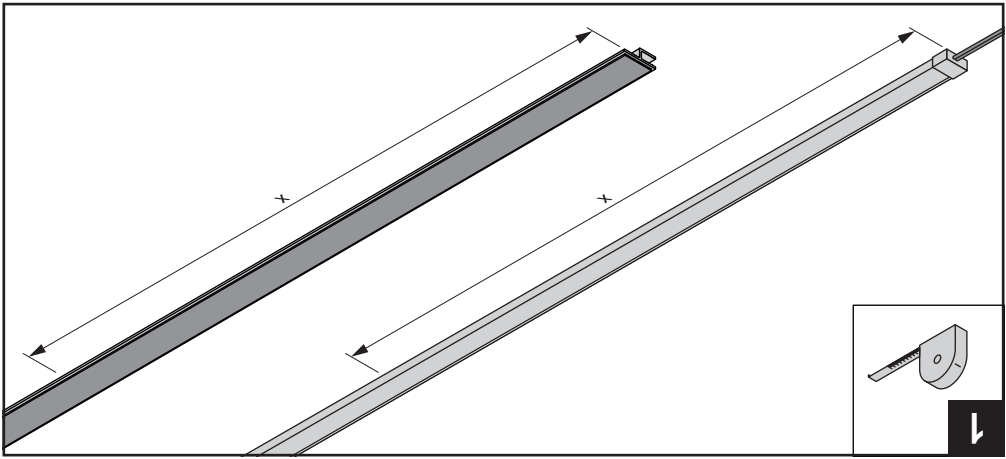

1

ser 7. Rengöring med en flugtig kjud. Bruj ingten stærke rengöringsmidler. Videreudviklinger og tekniske ændringer forbeholdt. Ved manglende overensstemmelse af vejledningen kan der opstå skader på apparatet. Brand eller andre risici og produktens garanti bortfalder. 10. Lykskiden i denne lygte kan ikke udklives, når lyskildens levetid er udløbet, skal hele lygten udklives.

FI - LYSEISET TURVALLISUUSOHJEET

1. Luu asennus - ja käyttöohje huolellisesti ennen käyttöä. 2. Säilytä myöhempää käyttöä varten. 3. Kirjitys ja asennus aiostaan sähkökatkan asiantuntijan toimesta vommassa olevat kannssiiset määrittävät huomooon ottaen. 4. Ainoastaan tarkoituksenmukaisesti käytettäväksi (sisätiloissa). 5. Ainoastaan jalka- ja käsi- ja varusteiden käyttöön. 6. Käytetään vain sisätiloissa. 7. Puhdistus ja ylläpidoon suositellaan käyttämään vain puhtaalla vedellä. 8. Kiukaan ja muut komponentit eivät ole tarkoitettuja käytettäväksi. 9. Ohjeiden mukaisesti ja turvallisesti asennettuna. 10. Tämän valaisimen vaaratilanteita ja vaurioituneita osia ei voida korjata, tulla palautettua eikä käyttää uudelleen.

NO - GENERELLE SIKKERHETSANVISINGER

1. Les monterings- og bruktipsanvisningen nøye før bruk. 2. Oppbeveres for senere referanse. 3. Oppstilling og montering skal gjøres av en fagperson eller elektriker i samsvar med gjeldende nasjonale regelverk. 4. Skal kun brukes til sitt egnede formål (innendørs, på kjøkken osv.). 5. Hvis den er skadet, skal den ikke bli ledning bare byttes av produsentens eller en fagperson. 6. Vær forsiktig med skarpe kanter. 7. Rengjøring med fuktig klut. Ikke bruk sterke rengjøringsmidler. 8. Det tas forbehold om videreutvikling og tekniske skader på apparatet. 9. Manglende overensstemmelse av anvisningene kan medføre skade på apparatet. 10. Lykskiden i denne lampen kan ikke skiftes. Når lykskiden har opphørt, må hele lampen skiftes ut.

RO - INSTRUCŢIUNI GENERALE DE SIGURANŢĂ

1. Înainte de utilizare este necesară lecturarea atentă a instrucţiunilor de montaj/utilizare. 2. A se păstra pentru a consulta ulterioară. 3. Instalarea şi montajul pot fi efectuate numai de către un electrician specializat, cu respectarea reglementărilor naţionale în vigoare. 4. Este permisă folosirea numai pentru utilizarea conform destinaţiei (interior, bucatării etc.). 5. Pentru evitarea pericolor este permisă înlocuirea unei conexiuni flexibile extensibile doar de către producător sau de către un specialist. 6. Atenţie la canturile ascuţite. Pericol de rănit. 7. Curăţarea cu o lavetă umezită utilizarea de soluţii de curăţare. 8. Reţineţi de fapt de a realiza perfectiunile şi modificările de funcţionare. 9. În caz de necesitate a instrucţiunilor se pot produce defecţiuni la nivelul echipamentului, înlocuiri sau alte pierderi, iar garanţia nu se poate încuui, când sursa de lumină a ajuns la sfârşitul duratei sale de viaţă. Încuui corp de iluminat trebuie să fie înlocuit.

RU - ОБЩИ ПРАВИЛА ТЕХНИКИ БЕЗОПАСНОСТИ

1. Перед использования внимательно прочитать инструкцию по монтажу/эксплуатации. 2. Сохранить для дальнейшего использования в качестве справочного материала. 3. Установка и монтаж выполнять только профессиональным электром в соответствии с действующими национальными стандартами. 4. Использовать только соответствующую фурнитуру и аксессуары. 5. Для предотвращения поражения электрическим током запрещается использование гибких соединительных кабелей. 6. Осторожно использовать острые инструменты. 7. Очищать влажной ветошью. Не использовать агрессивных химических средств. 8. Компания оставляет за собой право на усовершенствование и внесение технических изменений. 9. Источник света в данном светильнике заменяется полностью в течение срока службы источника света следуйте полностью рекомендациям инструкции. 10. Источник света в данном светильнике заменяется полностью в течение срока службы источника света следуйте полностью рекомендациям инструкции. 11. Перед использованием внимательно прочитать инструкцию по монтажу/эксплуатации. 12. Сохранить для дальнейшего использования в качестве справочного материала. 13. Установка и монтаж выполнять только профессиональным электром в соответствии с действующими национальными стандартами. 14. Использовать только соответствующую фурнитуру и аксессуары. 15. Для предотвращения поражения электрическим током запрещается использование гибких соединительных кабелей. 16. Осторожно использовать острые инструменты. 17. Очищать влажной ветошью. Не использовать агрессивных химических средств. 18. Компания оставляет за собой право на усовершенствование и внесение технических изменений. 19. Источник света в данном светильнике заменяется полностью в течение срока службы источника света следуйте полностью рекомендациям инструкции. 20. Перед использованием внимательно прочитать инструкцию по монтажу/эксплуатации. 21. Сохранить для дальнейшего использования в качестве справочного материала. 22. Установка и монтаж выполнять только профессиональным электром в соответствии с действующими национальными стандартами. 23. Использовать только соответствующую фурнитуру и аксессуары. 24. Для предотвращения поражения электрическим током запрещается использование гибких соединительных кабелей. 25. Осторожно использовать острые инструменты. 26. Очищать влажной ветошью. Не использовать агрессивных химических средств. 27. Компания оставляет за собой право на усовершенствование и внесение технических изменений. 28. Источник света в данном светильнике заменяется полностью в течение срока службы источника света следуйте полностью рекомендациям инструкции. 29. Перед использованием внимательно прочитать инструкцию по монтажу/эксплуатации. 30. Сохранить для дальнейшего использования в качестве справочного материала. 31. Установка и монтаж выполнять только профессиональным электром в соответствии с действующими национальными стандартами. 32. Использовать только соответствующую фурнитуру и аксессуары. 33. Для предотвращения поражения электрическим током запрещается использование гибких соединительных кабелей. 34. Осторожно использовать острые инструменты. 35. Очищать влажной ветошью. Не использовать агрессивных химических средств. 36. Компания оставляет за собой право на усовершенствование и внесение технических изменений. 37. Источник света в данном светильнике заменяется полностью в течение срока службы источника света следуйте полностью рекомендациям инструкции. 38. Перед использованием внимательно прочитать инструкцию по монтажу/эксплуатации. 39. Сохранить для дальнейшего использования в качестве справочного материала. 40. Установка и монтаж выполнять только профессиональным электром в соответствии с действующими национальными стандартами. 41. Использовать только соответствующую фурнитуру и аксессуары. 42. Для предотвращения поражения электрическим током запрещается использование гибких соединительных кабелей. 43. Осторожно использовать острые инструменты. 44. Очищать влажной ветошью. Не использовать агрессивных химических средств. 45. Компания оставляет за собой право на усовершенствование и внесение технических изменений. 46. Источник света в данном светильнике заменяется полностью в течение срока службы источника света следуйте полностью рекомендациям инструкции. 47. Перед использованием внимательно прочитать инструкцию по монтажу/эксплуатации. 48. Сохранить для дальнейшего использования в качестве справочного материала. 49. Установка и монтаж выполнять только профессиональным электром в соответствии с действующими национальными стандартами. 50. Использовать только соответствующую фурнитуру и аксессуары. 51. Для предотвращения поражения электрическим током запрещается использование гибких соединительных кабелей. 52. Осторожно использовать острые инструменты. 53. Очищать влажной ветошью. Не использовать агрессивных химических средств. 54. Компания оставляет за собой право на усовершенствование и внесение технических изменений. 55. Источник света в данном светильнике заменяется полностью в течение срока службы источника света следуйте полностью рекомендациям инструкции. 56. Перед использованием внимательно прочитать инструкцию по монтажу/эксплуатации. 57. Сохранить для дальнейшего использования в качестве справочного материала. 58. Установка и монтаж выполнять только профессиональным электром в соответствии с действующими национальными стандартами. 59. Использовать только соответствующую фурнитуру и аксессуары. 60. Для предотвращения поражения электрическим током запрещается использование гибких соединительных кабелей. 61. Осторожно использовать острые инструменты. 62. Очищать влажной ветошью. Не использовать агрессивных химических средств. 63. Компания оставляет за собой право на усовершенствование и внесение технических изменений. 64. Источник света в данном светильнике заменяется полностью в течение срока службы источника света следуйте полностью рекомендациям инструкции. 65. Перед использованием внимательно прочитать инструкцию по монтажу/эксплуатации. 66. Сохранить для дальнейшего использования в качестве справочного материала. 67. Установка и монтаж выполнять только профессиональным электром в соответствии с действующими национальными стандартами. 68. Использовать только соответствующую фурнитуру и аксессуары. 69. Для предотвращения поражения электрическим током запрещается использование гибких соединительных кабелей. 70. Осторожно использовать острые инструменты. 71. Очищать влажной ветошью. Не использовать агрессивных химических средств. 72. Компания оставляет за собой право на усовершенствование и внесение технических изменений. 73. Источник света в данном светильнике заменяется полностью в течение срока службы источника света следуйте полностью рекомендациям инструкции. 74. Перед использованием внимательно прочитать инструкцию по монтажу/эксплуатации. 75. Сохранить для дальнейшего использования в качестве справочного материала. 76. Установка и монтаж выполнять только профессиональным электром в соответствии с действующими национальными стандартами. 77. Использовать только соответствующую фурнитуру и аксессуары. 78. Для предотвращения поражения электрическим током запрещается использование гибких соединительных кабелей. 79. Осторожно использовать острые инструменты. 80. Очищать влажной ветошью. Не использовать агрессивных химических средств. 81. Компания оставляет за собой право на усовершенствование и внесение технических изменений. 82. Источник света в данном светильнике заменяется полностью в течение срока службы источника света следуйте полностью рекомендациям инструкции. 83. Перед использованием внимательно прочитать инструкцию по монтажу/эксплуатации. 84. Сохранить для дальнейшего использования в качестве справочного материала. 85. Установка и монтаж выполнять только профессиональным электром в соответствии с действующими национальными стандартами. 86. Использовать только соответствующую фурнитуру и аксессуары. 87. Для предотвращения поражения электрическим током запрещается использование гибких соединительных кабелей. 88. Осторожно использовать острые инструменты. 89. Очищать влажной ветошью. Не использовать агрессивных химических средств. 90. Компания оставляет за собой право на усовершенствование и внесение технических изменений. 91. Источник света в данном светильнике заменяется полностью в течение срока службы источника света следуйте полностью рекомендациям инструкции. 92. Перед использованием внимательно прочитать инструкцию по монтажу/эксплуатации. 93. Сохранить для дальнейшего использования в качестве справочного материала. 94. Установка и монтаж выполнять только профессиональным электром в соответствии с действующими национальными стандартами. 95. Использовать только соответствующую фурнитуру и аксессуары. 96. Для предотвращения поражения электрическим током запрещается использование гибких соединительных кабелей. 97. Осторожно использовать острые инструменты. 98. Очищать влажной ветошью. Не использовать агрессивных химических средств. 99. Компания оставляет за собой право на усовершенствование и внесение технических изменений. 100. Источник света в данном светильнике заменяется полностью в течение срока службы источника света следуйте полностью рекомендациям инструкции.

CZ - VŠEOBECNÁ BEZPEČNOSTNÍ PRAVIDLA

1. Před použitím si důkladně přečtěte návod na montáž a použijte jej. 2. Uchovávejte jej před dalšími použitími. 3. Zábudování a montáž provádějte pouze kvalifikovaní pracovníci. 4. Používejte pouze v souladu s určením (včetně možnosti rozšíření). 5. Pro zbránění nebezpečí smrti poškozením při práci s elektrickými prvky. 6. Dávajte pozor v prípade ostrých hran. Nebezpečť zranení! 7. Čistení pomoci vlhké utěrky. Nepoužívejte silné čisticí prostředky.

SI - SPLOŠNA VARNOSTNA NAVODILA

1. Pred uporabo pozorno preberite navodila za montažo/uporabo. 2. Shranite jih za poznejšo uporabo. 3. Vgradnjo in montažo lahko izvajajo samo električarji ob upoštevanih nacionalnih predpisih. 4. Uporabljajte je za predvideno uporabo (v notranji prostori, kuhinjah itd.). 5. Da ne pride do poškodb, lahko poskodbodovno vnaprejo preizkusite in preverite njegovo delovanje ali primerljiv strokovnjak. 6. Pred uporabo preberite navodila za uporabo. 7. Čistite z vlažno krpo. Ne uporabljajte močnih čistil. 8. Priljubljenost si pravico do nadaljnjega razvoja in izboljšav si pridržujemo. 9. Če ne upoštevate vseh predpisov in navodil, ni mogoče zagotoviti varnosti. 10. Svetlobni viri ne smejo biti v neposredni. Ko se svetlobni vir izteče, je potrebno zamenjati celotno svetilko.

RS - OPŠTA BEZBEDNOŠNA UPUTSTVA

1. Pri uporabi pažljivo pročitate uputstva za montažu/uporbu. 2. Čuvajte za kasnije prelistavanje. 3. Ugrađnja i montaža samo odu električara u skladu sa važećim nacionalnim propisima. 4. Koristite samo za namenenu uporabu (unutrašnji prostori, kuhinje, itd.). 5. Da biste izbegli ozljede, ostre ivice i delove ne dotirajte. 6. Čuvajte se ostrih ivica. Ova dokumentacija može biti izmenjena bez obaveze u budućim izdanjima. 7. Očistite vlažnom krpom. Ne koristite jače deterdžente. 8. Zadržavamo pravo na dalje razvoj i tehničke promene. 9. Neoptočanosti, a u tom slučaju se takođe primenjuje odgovarajuća odgovornost, a u tom slučaju se takođe primenjuje odgovarajuća odgovornost. 10. Izvor svetla ove lampe ne može da se zameni kada istekne rok trajanja izvora svetla. Treba da se zameni kompletna lampna.

TR - GENEL EMMİYET TALİMATLARI

1. Kullanmadan önce kurulum / kullanım talimatlarını dikkatle okuyun. 2. Daha sonra başyürmek üzere saklayın. 3. Takma ve montaj, yalnızca bir uzman elektrikçi tarafından geçerli ulusal mevzuata uygun şekilde yapılmalıdır. 4. Sadece amacına uygun şekilde kullanın (ç mekânlar, mutfak, vb.). 5. Her türlü riskin önüne geçmek amacıyla, hasar görmüş olan, esnek bir harici hat sadece üretici veya benzer niteliklere sahip bir uzman teknisyen tarafından yenisi ile değiştirilebilir. 6. Keskin kenarlar dikkat edin. Yaralanma riski! 7. Nemli bir bezle temizleyin. Güçlü temizlik maddeleri kullanmayın. 8. Üründe yapılacak geliştirme ve teknik değişiklik hakları mahfuzdur. 9. Talimatları uyulmaması, üniteye hasara, yangına veya diğer tehlikelerin ortaya çıkmasına neden olabilir ve üretici garantisini geçersiz kılar. 10. Bu lambanın ışık kaynağı değiştirilemez, ışık kaynağı kullanım ömrünün sonuna geldiğinde tüm lamba değiştirilmelidir.

PL - OGÓLNE WSKAZÓWKI BEZPIECZEŃSTWA

1. Przed użyciem należy dokładnie przeczytać instrukcję montażu/uzycykowania. 2. Instrukcję należy zachować na wypadek potrzeby skorzystania z niej w przyszłości. 3. Czynnności montażowe wolno przeprowadzać tylko elektrykowi z uwzględnieniem obowiązujących przepisów krajowych. 4. Stosować tylko zgodnie z przeznaczeniem (wewnątrz budynku, kuchnie itp.). 5. Aby uniknąć zagrożenia, uszkodzony zewnętrzny przewód giętki może wymienić wyłącznie producent lub specjalista dysponujący podobnymi kompetencjami. 6. Zachować ostrożność w przypadku ostrych krawędzi. Niebezpieczeństwo obrażeń! 7. Czyszczenie przy użyciu wilgotnej szmatki. Nie stosować mocnych środków czyszczących. 8. Zmiany wynikające z dalszego rozwoju oraz zmiany techniczne zastrzeżone. 9. W przypadku nieprzestrzegania instrukcji może dojść do uszkodzeń urządzenia, pożaru lub innych zagrożeń oraz wygaśnięcia gwarancji producenta. 10. Źródła światła tej oprawy nie można wymienić. Jeżeli źródło światła osiągnęło kres żywotności, należy wymienić całą oprawę.

BG - ОБЩИ УКАЗАНИЯ ЗА БЕЗОПАСНОСТ

1. Преди употреба прочетете внимателно инструкциите за монтаж/употреба. 2. Запазете за по-нататъшни справки. 3. Вграждането и монтажът трябва да се извършват само от квалифициран електротехник съгласно приложимите национални разпоредби. 4. Използвайте само по предназначение (интерior, кухни и др.). 5. За избягване на опасности повреденият външен гъвкав кабел може да се сменя само от производителя или от подобен специалист. 6. Внимавайте с остри ръбове. Опасност от нараняване! 7. Почиствайте с влажна кърпа. Не използвайте силни почистващи препарати. 8. Запазваме правото си на по-нататъшни подобрения и технически промени. 9. При неспазване на указанията могат да възникнат щети по уреда, пожар или други опасности, като това анулира гаранцията на производителя. 10. Светлинният източник на тази лампа не подлежи на смяна. Когато светлинният източник достигне края на експлоатацията си живот, трябва да смените цялата лампа.

EE - ÜLDISED OHUTUSJUHIDED

1. Enne kasutamist lugege hoolikalt paigaldus-/kasutusjuhendit. 2. Hoidke hilisemaks kasutamiseks alles. 3. Kokkupaneku ja paigaldusega tohivad kehtivate riiklike eeskirjade järgi tegeleda elektrikud. 4. Kasutage ainult sihipäraselt (ruumis sees, köökides jne). 5. Ohu vältimiseks tohib kahjustatud painduvaid väliskaableid vahetada ainult tootja või samaväärne spetsialist. 6. Olge ettevaatlik teravate servade suhtes. Vigastusohu! 7. Puhastage niiske lapiga. Ärge kasutage tugevatoimelisi puhastusvahendeid. 8. Tootearendus ja tehniliste muudatuste õigus on reserveeritud. 9. Juhendi eiramisel võib seade saada kahjustada, tekkida tulekahju või esineda muud ohud ning tootja garantii muutuda kehtetuks. 10. Selle valgusti valgusallikas ei ole vahetatav; kui valgusallika kasutusiga on lõppenud, tuleb väija vahetada kogu valgusti.

Spezifikationen / Specifications

Betriebsspannung / Operating voltage: 12 V DC
Leistung / Power: 7,2 W / m
Lichtfarbe / Light temperature: Emission (2700 K - 6500 K)
Helligkeit / Brightness:

IE - GNÁTH-THREORACHA

1. Léigh an treoir feistithe/úsáide roimh úsáid. 2. Hoidke hilisemaks kasutamiseks alles. 3. Saineolaí leictreachais amháin a dhéanfaidh suiteáil agus feistiú agus ní mór cloí leis na rialacháin náisiúnta. 4. Ná úsáidtear é ach dá bhfuil sé beartaithe (laistigh, cistineacha, srl.). 5. Chun dainséar a sheachaint ní ceadmhach ach don deántúsóir nó saineolaí cosúil leis piobán solúbtha damáistithe a athsholáthar. 6. Aire, faobhair ghéara. Baol gortaithe! 7. Glan le héadach tais. Ná úsáid glantóirí láidre. 8. Coinnítear an ceart tuilleadh forbartha agus athruithe. 9. Mura glóitear leis an treoir d'fhéadadh damáiste. 10. Ní féidir foinsé solais an lampa seo a athsholáthar. Nuair a bhíonn saolré na foinsé solais istigh ní mór an lampa ar fad a athsholáthar.

LV - VISPĀRĪGĪE DROŠĪBAS NORĀDĪJUMI

1. Pirms lietošanas uzmanīgi izlasiet montāžas/lietošanas pamācību. 2. Saglabājiet to turpmākai lietošanai. 3. Uzstādišanu un montāžu drīkst veikt tikai speciālisti saskaņā ar valsts spēkā esošajiem noteikumiem. 4. Izmantot tikai paredzētajiem mērķiem (telpās, virtuvēs u.tml.). 5. Drošības apsvērumu dēļ bojātu ārējo elastīgo vadu drīkst nomainīt tikai ražotājs vai līdzvērtīgs tehniskais speciālists. 6. Esiet uzmanīgi ar asām malām. Savainojumu gūšanas risks! 7. Triēt ar mitru drānu. Neizmantojiet spēcīgus tīrīšanas līdzekļus. 8. Tiek paturētas tiesības veikt pilnveidojumus un tehniskas izmaiņas. 9. Ja netiek ievērota pamācība, var rasties ierīces bojājumi, ugunsgrēks vai cits apdraudējums, turklāt ražotāja garantija nav spēkā. 10. Šī gaismas ķermeņa gaismas avotu nevar nomainīt. Beidzoties gaismas avota kalpošanas laikam, ir jānomaina viss gaismas ķermenis.

LT - BENDROSIS SAUGOS NUORODOS

1. Prieš naudodami atidžiai perskaitykite montavimo / naudojimo instrukciją. 2. Išsaugokite, kad galėtumėte pasinaudoti vėliau. 3. Montuoti leidžiama tik kvalifikuotam elektrikui, laikantis šalyje galiojančių taisyklių. 4. Naudokite tik pagal paskirtį (vidaus srityje, virtuvėse ir t. t.). 5. Norint išvengti pavojaus, išorinį lankstųjį laidą leidžiama keisti tik gamintoji arba panašiam specialistui. 6. Būkite atsargūs su aštriomis briaunomis. Pavojus susižeisti! 7. Valykite drėgna šluoste. Nenaudokite agresyvių valymo priemonių. 8. Pasilieikame teisę tobulinti ir atlikti techninius pakeitimus. 9. Nesilaikant instrukcijos, gali būti pažeistas prietaisas, kilti gaisras arba panašių pavojų bei tapti negaliojanti gamintojo garantija. 10. Šio šviestuvo šviesos šaltinio pakeisti negalima, nes šviesos šaltinis pasiekė eksploataavimo trukmės ribą, todėl reikia pakeisti visą šviestuvą.

MT - STRUZZJONIJET ĠENERALI TAS-SIGURTĀ

1. Aqra sewwa l-istruzzjonijiet tal-immuntar/manwal ta' struzzjoni qabel l-użu. 2. Ahżen għal referenza fil-futur. 3. L-installazzjoni u l-assemblaġġ għandhom isiru biss minn elettricista kwalifikat li josserva r-regolamenti nazzjonali applikabbli. 4. Uża biss għall-użu xieraq (interjuri, kċejjen, eċċ.). 5. Biex jiġu evitati perikli, kejbil bil-ħsara li jkun estern u flessibbli jista' jimbidel biss mill-manifattur jew speċjalista komparabbli. 6. Ogħodh attent/a mit-truf li jaqtgħu. Riskju ta' korroment! 7. Naddaf b'ċarruta niedja. Tużax deterġenti qawwija. 8. Soġġetti għal żviluppi ulterjuri u bidliet tekniċi. 9. Jekk ma jissewvux l-istruzzjonijiet tista' tirriżulta ħsara fit-tagħmir, nar jew perikli oħra, u l-garanzja tal-manifattur ma tibqax tgħodd. 10. Is-sors tad-dawl ta' din il-lampa ma jistax jimbidel meta s-sors tad-dawl jilhaq tmjiem il-hajja tas-servizz tiegħu, għandha tmbidel il-lampa kollha.

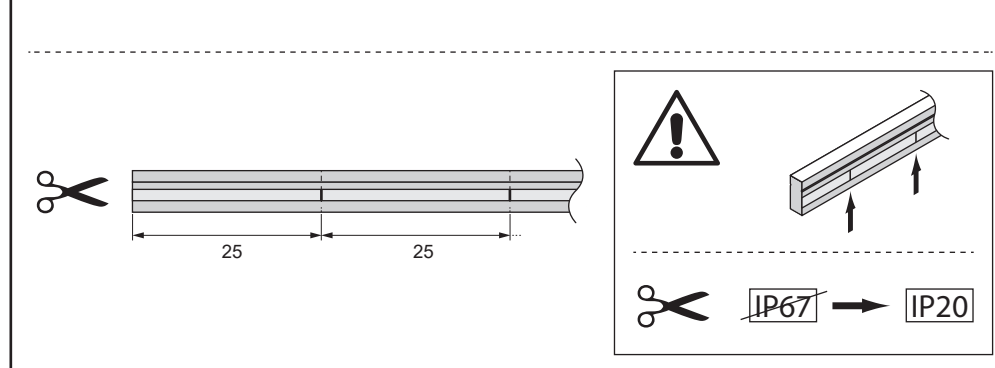
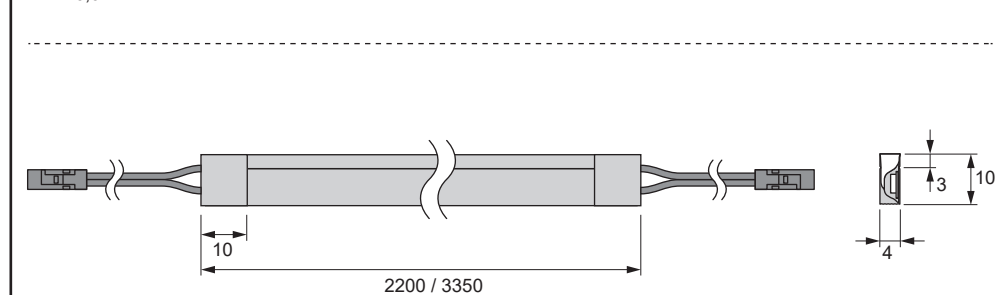
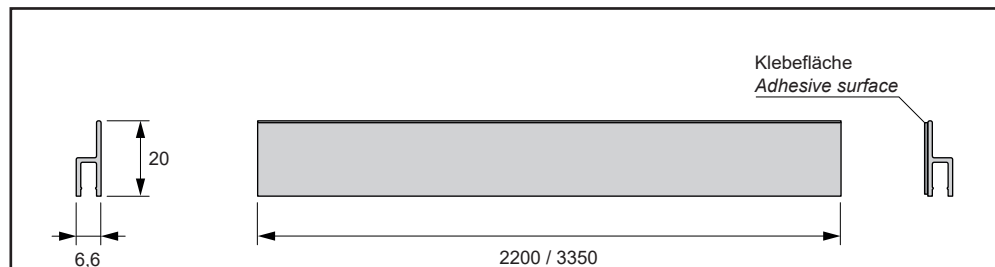
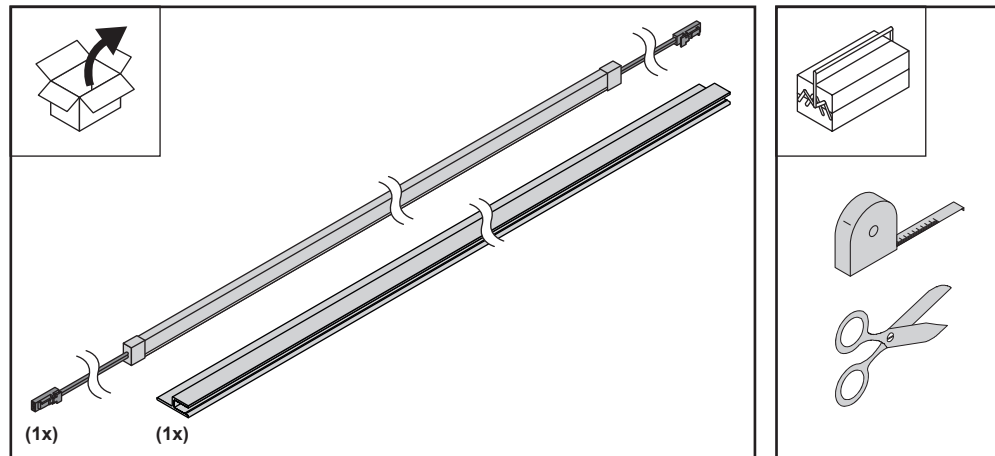
LED Sockelbeleuchtung

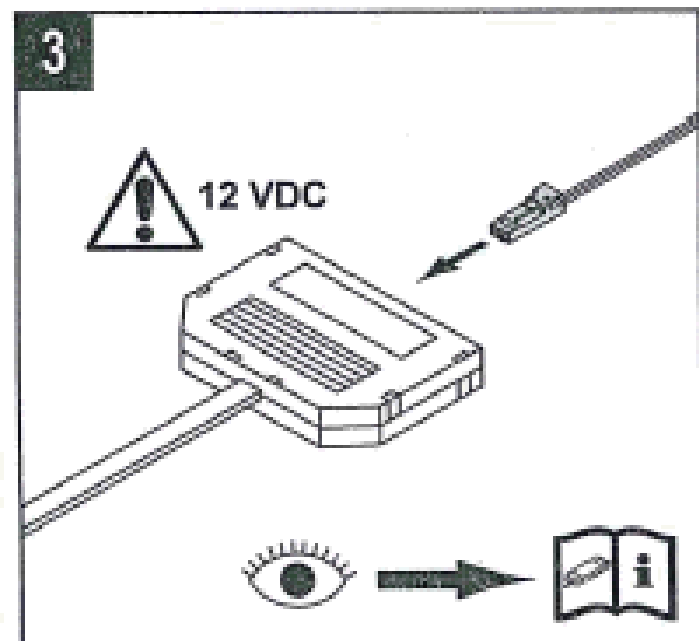
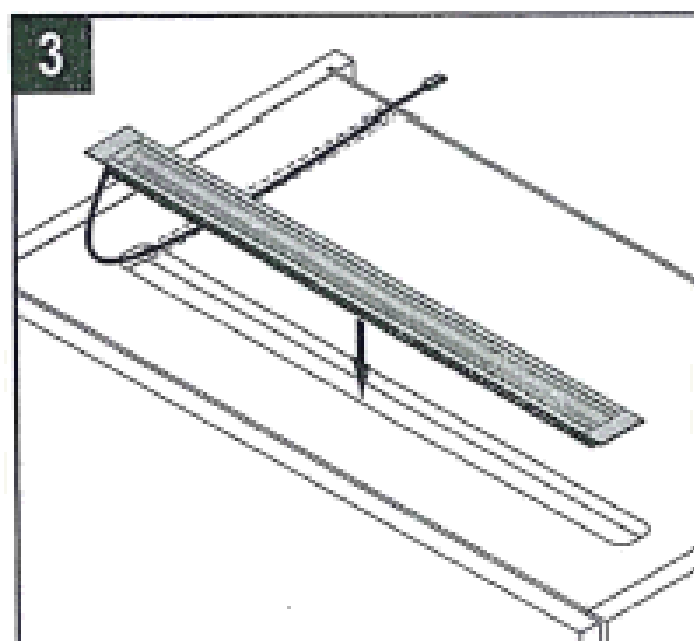
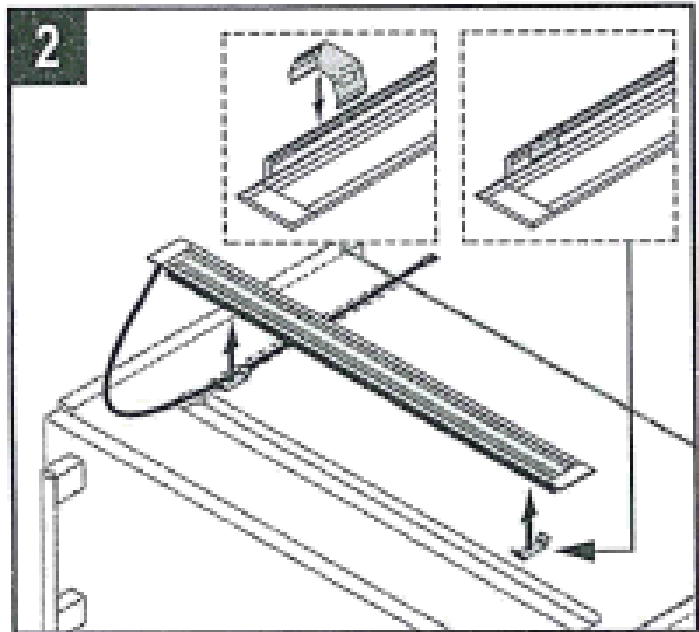
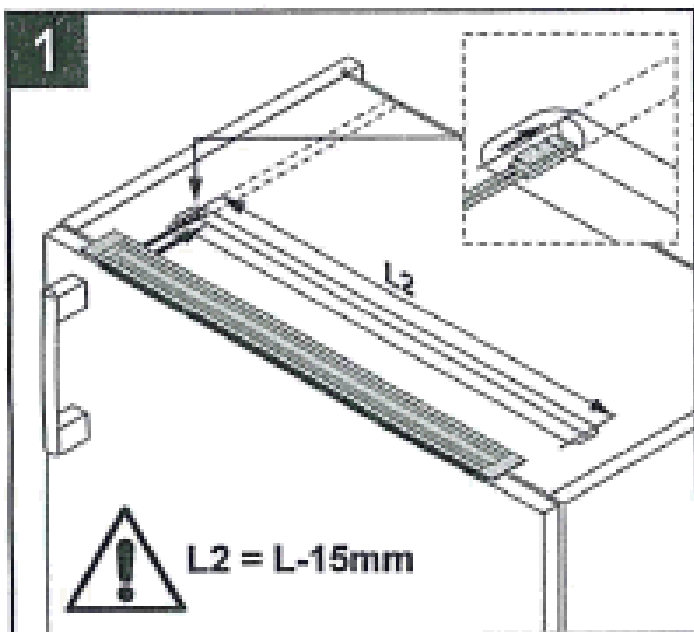
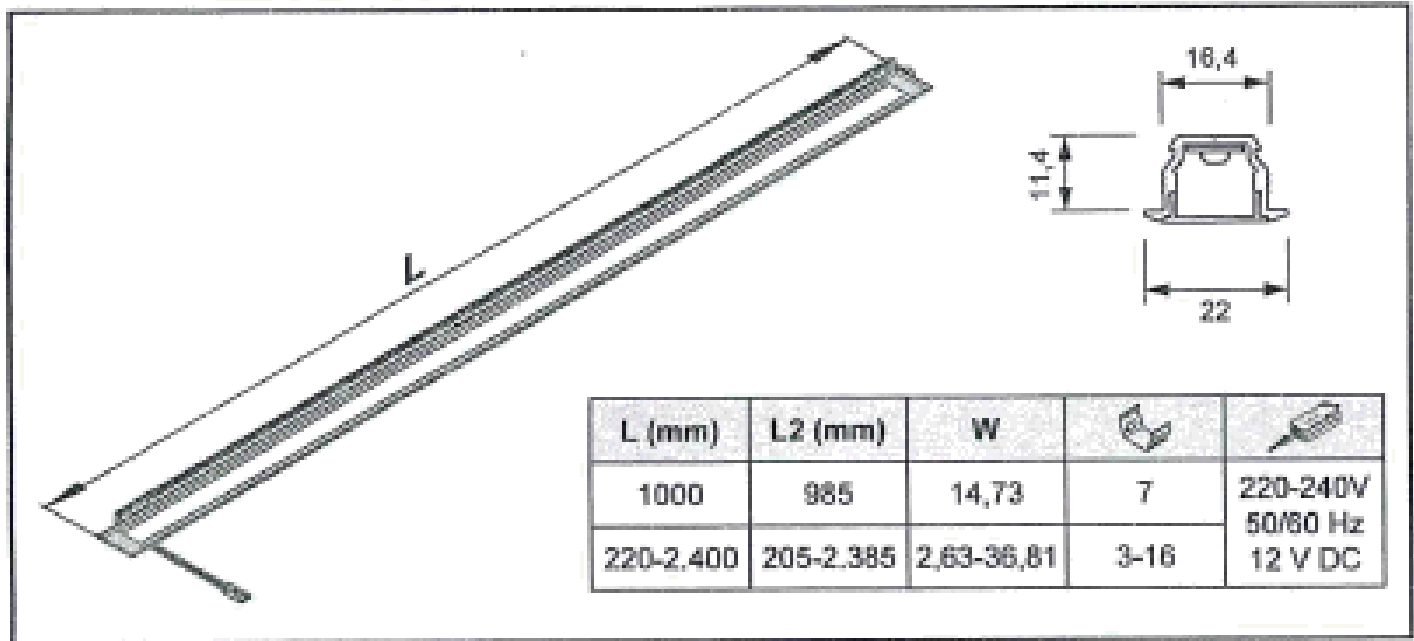

2015-01/Rev. 1: 2015-02- L&S Deutschland GmbH
Technische Änderungen vorbehalten! Subject to technical changes! Modifications techniques réservées