

# Gebrauchs- und Montageanweisung Kühlschrank



Lesen Sie **unbedingt** die Gebrauchs- und Montageanweisung vor Aufstellung - Installation - Inbetriebnahme. Dadurch schützen Sie sich und vermeiden Schäden an Ihrem Gerät.

# Inhalt

---

<b>Gerätebeschreibung</b> . . . . .	4
<b>Ihr Beitrag zum Umweltschutz</b> . . . . .	7
<b>Sicherheitshinweise und Warnungen</b> . . . . .	8
<b>Wie können Sie Energie sparen?</b> . . . . .	17
<b>Gerät ein- und ausschalten</b> . . . . .	19
Bei längerer Abwesenheit . . . . .	19
<b>Die richtige Temperatur</b> . . . . .	20
... in der Kühlzone . . . . .	20
... im Gefrierfach . . . . .	20
Temperatur einstellen . . . . .	21
<b>Winterschaltung verwenden (je nach Modell)</b> . . . . .	22
<b>Lebensmittel in der Kühlzone lagern</b> . . . . .	23
Verschiedene Kühlbereiche . . . . .	23
Für den Kühlschrank nicht geeignet . . . . .	24
Worauf Sie bereits beim Einkauf der Lebensmittel achten sollten . . . . .	24
Lebensmittel richtig lagern . . . . .	25
Obst und Gemüse . . . . .	25
Eiweissreiche Lebensmittel . . . . .	25
<b>Innenraum gestalten</b> . . . . .	26
Abstellflächen versetzen . . . . .	26
Geteilte Abstellfläche . . . . .	26
Abstellbord / Flaschenbord versetzen . . . . .	26
<b>Gefrieren und Lagern (je nach Modell)</b> . . . . .	27
Was passiert beim Einfrieren frischer Lebensmittel? . . . . .	27
Fertige Tiefkühlkost einlagern . . . . .	27
Lebensmittel selbst einfrieren . . . . .	28
Vor dem Einfrieren beachten . . . . .	28
Verpacken . . . . .	28
Ca. 24 Stunden vor dem Einlegen . . . . .	29
Einlegen . . . . .	29
Ca. 24 Stunden nach dem Einlegen . . . . .	29
Auftauen von Gefriergut . . . . .	29
Eiswürfel bereiten . . . . .	30
Schnellkühlen von Getränken . . . . .	30

---

<b>Abtauen</b> . . . . .	31
Kühlzone . . . . .	31
Gefrierfach . . . . .	31
<b>Reinigen</b> . . . . .	33
Innenraum, Zubehör . . . . .	33
Gerätetüren, Seitenwände . . . . .	34
Belüftungsöffnung . . . . .	34
Türdichtung . . . . .	35
<b>Was tun, wenn . . . ?</b> . . . . .	36
<b>Ursachen von Geräuschen</b> . . . . .	39
<b>Kundendienst/Garantie</b> . . . . .	40
Garantiezeit und Garantiebedingungen . . . . .	40
<b>Informationen für Prüfinstitute</b> . . . . .	41
<b>Elektroanschluss</b> . . . . .	42
<b>Aufstellhinweise</b> . . . . .	43
Aufstellort . . . . .	43
Klimaklasse . . . . .	43
Be- und Entlüftung . . . . .	44
Gerät mit beiliegenden Wandabstandshaltern . . . . .	44
Gerät aufstellen . . . . .	45
Gerät ausrichten . . . . .	45
Gerätemasse . . . . .	46
<b>Türanschlag wechseln</b> . . . . .	47
Gefrierfachtür umbanden . . . . .	48
Türgriff umbanden . . . . .	48
<b>Gerät unterbauen</b> . . . . .	50
<b>Adressen</b> . . . . .	51

# Gerätebeschreibung

---

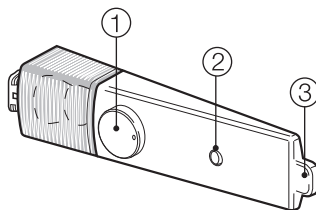

① Ein-/Aus- und Temperaturregler

③ Lichtkontakt-Schalter

② Kippschalter für Winterschaltung  
(nur bei Geräten mit Gefrierfach)

## K 12023 S-2, K 12023 S-3

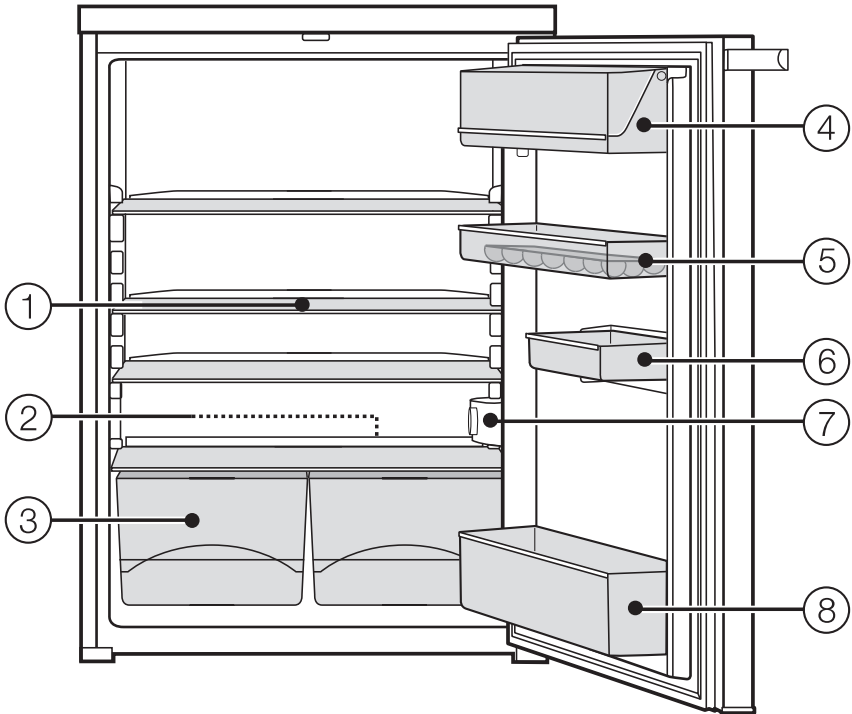

- ① Abstellfläche
- ② Tauwasser-Rinne und  
Tauwasser-Ablaufloch
- ③ Obst- und Gemüseschubladen
- ④ Butter- und Käsefach
- ⑤ Abstellbord/Eierablage
- ⑥ halbes Abstellbord\*
- ⑦ Ein-/Aus- und Temperaturregler,  
Innenbeleuchtung und  
Winterschaltung\*
- ⑧ Flaschenbord

\* je nach Modell

# Gerätebeschreibung

## K 12024 S-3

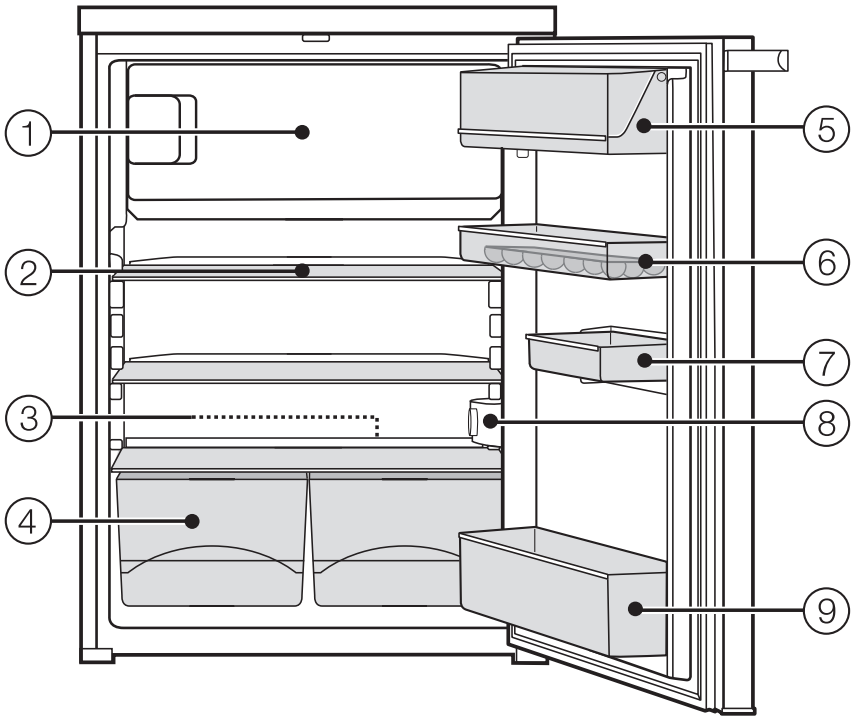

① Gefrierfach

② Abstellfläche\*

③ Tauwasser-Rinne und  
Tauwasser-Ablaufloch

④ Obst- und Gemüseschubladen

⑤ Butter- und Käsefach

⑥ Abstellbord/Eierablage

⑦ halbes Abstellbord\*

⑧ Ein-/Aus- und Temperaturregler,  
Innenbeleuchtung und  
Winterschaltung\*

⑨ Flaschenbord

\* je nach Modell

## Entsorgung der Transportverpackung

Die Verpackung schützt das Gerät vor Transportschäden. Die Verpackungsmaterialien sind nach umweltverträglichen und entsorgungstechnischen Gesichtspunkten ausgewählt und deshalb recycelbar.

Das Rückführen der Verpackung in den Materialkreislauf spart Rohstoffe und verringert das Abfallaufkommen. Ihr Fachhändler nimmt die Verpackung zurück.

## Entsorgung des Altgerätes

Elektrische und elektronische Altgeräte enthalten vielfach noch wertvolle Materialien. Sie enthalten aber auch schädliche Stoffe, die für ihre Funktion und Sicherheit notwendig waren. Im Kehrriech oder bei falscher Behandlung können diese der menschlichen Gesundheit und der Umwelt schaden. Geben Sie Ihr Altgerät deshalb auf keinen Fall in den Kehrriech.

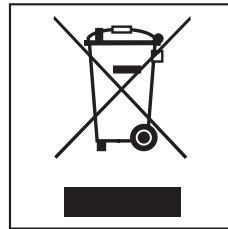

Nutzen Sie stattdessen die von Ihrer Gemeinde oder Stadtverwaltung eingerichtete Sammelstelle zur Rückgabe und Verwertung elektrischer und elektronischer Altgeräte.

Achten Sie darauf, dass die Rohrleitungen Ihres Kältegerätes bis zum Abtransport zu einer sachgerechten, umweltfreundlichen Entsorgung nicht beschädigt werden.

So ist sichergestellt, dass das im Kältekreislauf enthaltene Kältemittel und das im Kompressor befindliche Öl nicht in die Umwelt entweichen kann.

Bitte sorgen Sie dafür, dass Ihr Altgerät bis zum Abtransport kindersicher aufbewahrt wird. Hierüber informiert Sie diese Gebrauchsanweisung im Kapitel "Sicherheitshinweise und Warnungen".

# Sicherheitshinweise und Warnungen

---

Dieses Gerät entspricht den vorgeschriebenen Sicherheitsbestimmungen. Ein unsachgemässer Gebrauch kann jedoch zu Schäden an Personen und Sachen führen.

Lesen Sie die Gebrauchs- und Montageanweisung aufmerksam durch, bevor Sie das Gerät in Betrieb nehmen. Sie enthält wichtige Hinweise für den Einbau, die Sicherheit, den Gebrauch und die Wartung. Dadurch schützen Sie sich und vermeiden Schäden am Gerät.

Miele kann nicht für Schäden verantwortlich gemacht werden, die infolge von Nichtbeachtung dieser Hinweise verursacht werden.

Bewahren Sie die Gebrauchs- und Montageanweisung auf, und geben Sie sie einem eventuellen Nachbesitzer weiter!

## Bestimmungsgemässe Verwendung

► Dieses Gerät ist für die Verwendung im Haushalt und in hausähnlichen Aufstellumgebungen bestimmt.

Dieses Gerät ist nicht für die Verwendung im Aussenbereich bestimmt.

► Verwenden Sie das Gerät ausschliesslich im haushaltsüblichen Rahmen zum Kühlen und Lagern von Lebensmitteln sowie zum Lagern von Tiefkühlkost, zum Gefrieren frischer Lebensmittel und zum Bereiten von Eis.

Alle anderen Anwendungsarten sind unzulässig.



# Sicherheitshinweise und Warnungen

---

▶ Das Gerät ist nicht geeignet für die Lagerung und Kühlung von Medikamenten, Blutplasma, Laborpräparaten oder ähnlichen der Medizinprodukttrichtlinie zu Grunde liegenden Stoffe oder Produkte. Eine missbräuchliche Verwendung des Gerätes kann zu Schädigungen an der eingelagerten Ware oder deren Verderb führen. Im Weiteren ist das Gerät nicht geeignet für den Betrieb in explosionsgefährdeten Bereichen.

Miele haftet nicht für Schäden, die durch bestimmungswidrige Verwendung oder falsche Bedienung verursacht werden.

▶ Personen, die aufgrund ihrer physischen, sensorischen oder geistigen Fähigkeiten oder ihrer Unerfahrenheit oder Unkenntnis nicht in der Lage sind, das Gerät sicher zu bedienen, müssen bei der Bedienung beaufsichtigt werden.

Diese Personen dürfen das Gerät nur ohne Aufsicht bedienen, wenn ihnen das Gerät so erklärt wurde, dass sie es sicher bedienen können. Sie müssen mögliche Gefahren einer falschen Bedienung erkennen und verstehen können.

## **Kinder im Haushalt**

▶ Kinder unter acht Jahren müssen vom Gerät ferngehalten werden – es sei denn, sie werden ständig beaufsichtigt.

▶ Kinder ab acht Jahren dürfen das Gerät nur ohne Aufsicht bedienen, wenn ihnen das Gerät so erklärt wurde, dass sie es sicher bedienen können. Kinder müssen mögliche Gefahren einer falschen Bedienung erkennen und verstehen können.

▶ Kinder dürfen das Gerät nicht ohne Aufsicht reinigen oder warten.

▶ Beaufsichtigen Sie Kinder, die sich in der Nähe des Gerätes aufhalten. Lassen Sie Kinder niemals mit dem Gerät spielen.

# Sicherheitshinweise und Warnungen

---

▶ Erstickungsgefahr! Kinder können sich beim Spielen in Verpackungsmaterial (z. B. Folien) einwickeln oder es sich über den Kopf ziehen und ersticken. Halten Sie Verpackungsmaterial von Kindern fern.

## Technische Sicherheit

▶ Der Kältemittelkreislauf ist auf Dichtheit geprüft. Das Gerät entspricht den einschlägigen Sicherheitsbestimmungen sowie den zu treffenden EG-Richtlinien.

▶ Dieses Gerät enthält das Kältemittel Isobutan (R600a), ein Naturgas mit hoher Umweltverträglichkeit, aber brennbar. Es schädigt nicht die Ozonschicht und erhöht nicht den Treibhauseffekt. Die Verwendung dieses umweltfreundlichen Kältemittels hat teilweise zu einer Erhöhung der Betriebsgeräusche geführt. Es können neben den Laufgeräuschen des Kompressors Strömungsgeräusche im gesamten Kältekreislauf auftreten. Diese Effekte sind leider nicht vermeidbar, haben aber auf die Leistungsfähigkeit des Gerätes keinen Einfluss.

Achten Sie beim Transportieren und beim Einbauen/Aufstellen des Gerätes darauf, dass keine Teile des Kältekreislaufes beschädigt werden. Herausspritzendes Kältemittel kann zu Augenverletzungen führen!

Bei Beschädigungen:

- Vermeiden Sie offenes Feuer oder Zündquellen,
- trennen Sie das Gerät vom Elektronetz,
- durchlüften Sie den Raum, in dem das Gerät steht, für einige Minuten und
- benachrichtigen Sie den Kundendienst.

## Sicherheitshinweise und Warnungen

---

▶ Je mehr Kältemittel in einem Gerät ist, umso grösser muss der Raum sein, in dem das Gerät aufgestellt wird. Bei einem eventuellen Leck kann sich in zu kleinen Räumen ein brennbares Gas-Luft-Gemisch bilden.

Pro 8 g Kältemittel muss der Raum mindestens 1 m<sup>3</sup> gross sein. Die Menge des Kältemittels steht auf dem Typenschild im Inneren des Gerätes.

▶ Die Anschlussdaten (Absicherung, Frequenz, Spannung) auf dem Typenschild des Gerätes müssen unbedingt mit denen des Elektronetzes übereinstimmen, damit keine Schäden am Gerät auftreten.

Vergleichen Sie diese vor dem Anschliessen. Fragen Sie im Zweifelsfall eine Elektro-Fachperson.

▶ Die elektrische Sicherheit des Gerätes ist nur dann gewährleistet, wenn es an ein vorschriftsmässig installiertes Schutzleitersystem angeschlossen wird. Diese grundlegende Sicherheitsvoraussetzung muss vorhanden sein. Lassen Sie im Zweifelsfall die Elektroinstallation durch eine Elektro-Fachperson prüfen.

▶ Wenn die Anschlussleitung beschädigt ist, muss diese durch eine von Miele autorisierte Fachperson installiert werden, um Gefahren für den Benutzer zu vermeiden.

▶ Mehrfachsteckdosen oder Verlängerungskabel gewähren nicht die nötige Sicherheit (Brandgefahr). Schliessen Sie das Gerät nicht damit an das Elektronetz an.

▶ Wenn Feuchtigkeit an spannungsführende Teile oder die Netzanschlussleitung gelangt, kann dies zu einem Kurzschluss führen. Betreiben Sie daher das Gerät nicht im Feuchte- oder Spritzwasserbereich (z. B. Garage, Waschküche etc.).

## Sicherheitshinweise und Warnungen

---

- ▶ Dieses Gerät darf nicht an nicht stationären Aufstellungsorten (z. B. Schiffen) betrieben werden.
- ▶ Beschädigungen am Gerät können Ihre Sicherheit gefährden. Kontrollieren Sie es auf sichtbare Schäden. Nehmen Sie niemals ein beschädigtes Gerät in Betrieb.
- ▶ Bei Installations- und Wartungsarbeiten sowie Reparaturen muss das Gerät vom Elektronetz getrennt sein. Das Gerät ist nur dann vom Elektronetz getrennt, wenn:
  - die Sicherung der Elektroinstallation ausgeschaltet ist oder
  - die Schraub Sicherung der Elektroinstallation ganz herausgeschraubt ist oder
  - die Netzanschlussleitung vom Elektronetz getrennt ist.  
Ziehen Sie bei Anschlussleitungen mit Netzstecker nicht an der Leitung, sondern am Stecker, um diese vom Elektronetz zu trennen.
- ▶ Durch unsachgemäße Installations- und Wartungsarbeiten oder Reparaturen können erhebliche Gefahren für den Benutzer entstehen. Installations- und Wartungsarbeiten oder Reparaturen dürfen nur von Miele autorisierten Fachleuten durchgeführt werden.
- ▶ Garantieansprüche gehen verloren, wenn das Gerät nicht von einem von Miele autorisierten Kundendienst repariert wird.
- ▶ Nur bei Original-Ersatzteilen gewährleistet Miele, dass sie die Sicherheitsanforderungen erfüllen. Defekte Bauteile dürfen nur gegen solche ausgetauscht werden.

## Sachgemässer Gebrauch

- ▶ Das Gerät ist für eine bestimmte Klimaklasse (Raumtemperaturbereich) ausgelegt, deren Grenzen eingehalten werden müssen. Die Klimaklasse steht auf dem Typenschild im Innenraum des Gerätes. Eine niedrigere Raumtemperatur führt zu einer längeren Stillstandzeit des Kompressors, so dass das Gerät die erforderliche Temperatur nicht halten kann.
- ▶ Die Be- und Entlüftungsöffnungen dürfen nicht zugedeckt oder zugestellt werden. Eine einwandfreie Luftführung ist dann nicht mehr gewährleistet. Der Energieverbrauch steigt, und Schäden an Bauteilen sind nicht auszuschliessen.
- ▶ Die Tischplatte des Gerätes hat eine Kunststoffkante. Achten Sie darauf, dass eventuell auslaufendes Fett bzw. Öl diese nicht berührt. Es können Spannungsrisse im Kunststoff entstehen, so dass der Kunststoff bricht oder reißt.
- ▶ Falls Sie im Gerät oder in der Gerätetür fett- bzw. ölhaltige Lebensmittel lagern, achten Sie darauf, dass eventuell auslaufendes Fett bzw. Öl nicht die Kunststoffteile des Gerätes berührt. Es können Spannungsrisse im Kunststoff entstehen, so dass der Kunststoff bricht oder reisst.
- ▶ Lagern Sie keine explosiven Stoffe und keine Produkte mit brennbaren Treibgasen (z. B. Spraydosen) im Gerät. Zündfähige Gasgemische können sich durch elektrische Bauteile entzünden. Brand- und Explosionsgefahr!
- ▶ Betreiben Sie keine elektrischen Geräte im Gerät (z. B. zum Herstellen von Softglacen). Es kann zur Funkenbildung kommen. Explosionsgefahr!

## Sicherheitshinweise und Warnungen

---

- ▶ Lagern Sie keine Dosen und Flaschen mit kohlenensäurehaltigen Getränken oder mit Flüssigkeiten, die gefrieren können, im Gefrierfach. Die Dosen oder Flaschen können platzen. Verletzungs- und Beschädigungsgefahr!
- ▶ Nehmen Sie Flaschen, die Sie zum Schnellkühlen in das Gefrierfach legen, spätestens nach einer Stunde wieder heraus. Die Flaschen können platzen. Verletzungs- und Beschädigungsgefahr!
- ▶ Berühren Sie Gefriergut und Metallteile nicht mit nassen Händen. Die Hände können festfrieren. Verletzungsgefahr!
- ▶ Nehmen Sie niemals Eiswürfel und Glacen am Stiel, insbesondere Wasserglacen, direkt nach dem Entnehmen aus dem Gefrierfach in den Mund.  
Durch die sehr tiefe Temperatur des Gefriergutes könnten Lippen oder Zunge festfrieren. Verletzungsgefahr!
- ▶ Frieren Sie angetaute oder aufgetaute Lebensmittel nicht wieder ein. Verbrauchen Sie sie so schnell wie möglich, weil die Lebensmittel an Nährwert verlieren und verderben. Gekocht oder gebraten können Sie aufgetaute Lebensmittel erneut einfrieren.
- ▶ Beim Essen überlagerter Lebensmittel besteht die Gefahr einer Lebensmittelvergiftung.  
Die Lagerdauer hängt von vielen Faktoren ab, wie vom Frischegrad, der Qualität der Lebensmittel und von der Lagertemperatur. Achten Sie auf das Haltbarkeitsdatum und auf die Lagerhinweise der Lebensmittelhersteller!
- ▶ Verwenden Sie ausschliesslich Miele Original-Zubehör. Wenn andere Teile an- oder eingebaut werden, gehen Ansprüche aus Garantie, Gewährleistung und / oder Produkthaftung verloren.

## Reinigung und Pflege

▶ Behandeln Sie die Türdichtung nicht mit Ölen oder Fetten. Dadurch wird die Türdichtung im Laufe der Zeit porös.

▶ Der Dampf eines Dampf-Reinigers kann an spannungsführende Teile gelangen und einen Kurzschluss verursachen. Benutzen Sie zum Reinigen und Abtauen des Gerätes niemals einen Dampf-Reiniger.

▶ Verwenden Sie keine spitzen oder scharfkantigen Gegenstände, um

- Reif- und Eisschichten zu entfernen,
- und Lebensmittel abzuheben.

Sie beschädigen die Kälteerzeuger, und das Gerät wird funktionsunfähig.

▶ Stellen Sie zum Abtauen niemals elektrische Heizgeräte oder Kerzen in das Gerät. Der Kunststoff wird beschädigt.

▶ Verwenden Sie keine Abtausprays oder Enteiser. Diese können explosive Gase bilden, kunststoffschädigende Lösungs- oder Treibmittel enthalten oder gesundheitsschädlich sein.

# Sicherheitshinweise und Warnungen

---

## Transport

- ▶ Transportieren Sie das Gerät immer aufrecht stehend und in der Transportverpackung, damit keine Schäden auftreten.
- ▶ Transportieren Sie das Gerät mit Hilfe einer zweiten Person, da es ein hohes Gewicht hat. Verletzungs- und Beschädigungsgefahr!

## Entsorgung Ihres Altgerätes

- ▶ Zerstören Sie gegebenenfalls das Türschloss Ihres alten Gerätes, wenn Sie es entsorgen.  
Sie verhindern damit, dass sich spielende Kinder einsperren und in Lebensgefahr geraten.
- ▶ Beschädigen Sie keine Teile des Kältekreislaufes, z. B. durch
  - Aufstechen der Kältemittelkanäle des Verdampfers,
  - Abknicken von Rohrleitungen,
  - Abkratzen von Oberflächenbeschichtungen,Herausspritzendes Kältemittel kann zu Augenverletzungen führen.



## Wie können Sie Energie sparen?

	<b>normaler Energieverbrauch</b>	<b>erhöhter Energieverbrauch</b>
<b>Aufstellen/Warten</b>	In belüfteten Räumen.	In geschlossenen, nicht belüfteten Räumen.
	Geschützt vor direkter Sonnenbestrahlung.	Bei direkter Sonnenbestrahlung.
	Nicht neben einer Wärmequelle (Heizkörper, Herd).	Neben einer Wärmequelle (Heizkörper, Herd) ist.
	Bei idealer Raumtemperatur um 20 °C.	Bei hoher Umgebungstemperatur.
	Belüftungsöffnungen nicht verdecken und regelmässig von Staub befreien.	Bei verdeckten oder verstaubten Belüftungsöffnungen.
	Kältemaschine und Metallgitter (Wärmeaustauscher) an der Rückseite des Gerätes mindestens einmal im Jahr entstauben.	Bei Staubablagerungen auf Kältemaschine und Metallgitter (Wärmeaustauscher).
<b>Temperatur-Einstellung</b>	Bei mittlerer Einstellung von 2 bis 3.	Bei hoher Einstellung: Je tiefer die Zonen-Temperatur, umso höher der Energieverbrauch!  Bei Geräten mit Winterschaltung darauf achten, dass bei Umgebungstemperaturen wärmer als 18 °C der Schalter ausgeschaltet ist!

# Wie können Sie Energie sparen?

	<b>normaler Energieverbrauch</b>	<b>erhöhter Energieverbrauch</b>
<b>Gebrauch</b>	Anordnung der Schubfächer, Abstellflächen und Ablagen wie im Auslieferungszustand.	
	Tür nur bei Bedarf und so kurz wie möglich öffnen. Lebensmittel gut sortiert einordnen.	Häufiges und langes Türöffnen bedeuten Kälteverlust und einströmende warme Umgebungsluft. Das Gerät versucht herunter zu kühlen und die Laufzeit der Kältemaschine erhöht sich.
	Nehmen Sie zum Einkaufen eine Kühltasche mit, und verstauen Sie die Lebensmittel zügig im Gerät. Entnommenes möglichst schnell wieder zurückstellen, bevor es sich zu sehr erwärmt. Warme Speisen und Getränke erst ausserhalb des Gerätes abkühlen lassen.	Warme Speisen und auf Aussentemperatur erwärmte Lebensmittel bringen Wärme in das Gerät. Das Gerät versucht herunter zu kühlen und die Laufzeit der Kältemaschine erhöht sich.
	Lebensmittel gut verpackt oder gut abgedeckt einordnen.	Verdunsten und Kondensieren von Flüssigkeiten in der Kühlzone verursacht Kälteleistungsverluste.
	Gefrierwaren zum Abtauen in die Kühlzone legen.	
	Fächer nicht überfüllen, damit die Luft zirkulieren kann.	
<b>Abtauen</b>	Gefrierzone bei einer Eisschicht von maximal 0,5 cm abtauen.	Eine Eisschicht verschlechtert die Kälteabgabe an das Gefriergut.

## Vor dem ersten Benutzen

### Verpackungsmaterialien

- Entfernen Sie sämtliche Verpackungsmaterialien aus dem Innenraum.

### Schutzfolie

Die Edelstahlleisten auf den Abstellborden und Abstellflächen sind mit einer Schutzfolie versehen, die als Transportschutz dient.

- Ziehen Sie die Schutzfolie von den Edelstahlleisten ab.

### Reinigen

Beachten Sie dazu bitte unbedingt die entsprechenden Hinweise im Kapitel "Reinigen und Pflegen".

- Reinigen Sie das Schrankinnere und das Zubehör. Verwenden Sie dazu lauwarmes Wasser, anschliessend alles mit einem Tuch trocknen.

## Gerät einschalten

- Drehen Sie den Ein-/Aus- und Temperaturregler nach rechts herum aus der Stellung "0" heraus.

Je höher die Einstellung, desto niedriger ist die Temperatur im Gerät.

Das Gerät beginnt zu kühlen, und die Innenbeleuchtung geht bei geöffneter Tür an.

Damit die Temperatur tief genug ist, lassen Sie das Gerät ca. 2 Stunden vorkühlen, bevor Sie erstmals Lebensmittel einlegen.

## Gerät ausschalten

- Drehen Sie den Ein-/Aus- und Temperaturregler von "1" aus auf die Stellung "0". Ein kleiner Widerstand muss dabei überwunden werden.

Die Kühlung ist ausgeschaltet, und die Innenbeleuchtung erlischt.

## Bei längerer Abwesenheit

Wenn Sie das Gerät längere Zeit nicht benutzen, dann

- schalten Sie das Gerät aus,
- ziehen Sie den Netzstecker oder schalten Sie die Sicherung der Hausinstallation aus,
- tauen Sie das Gefrierfach (je nach Modell) ab,
- reinigen Sie das Gerät, und
- lassen Sie die Gerätetür etwas geöffnet, um Geruchsbildung zu vermeiden.

Wird das Gerät bei längerer Abwesenheit ausgeschaltet, aber nicht gereinigt, besteht bei geschlossener Tür die Gefahr von Schimmelbildung.

# Die richtige Temperatur

---

Die richtige Temperatureinstellung ist für die Lagerung der Lebensmittel sehr wichtig. Durch Mikroorganismen verderben die Lebensmittel schnell, was durch die richtige Lagertemperatur verhindert bzw. verzögert werden kann. Die Temperatur beeinflusst die Wachstumsgeschwindigkeit der Mikroorganismen. Mit sinkender Temperatur verlangsamen sich diese Vorgänge.

Die Temperatur im Gerät erhöht sich,

- je häufiger und länger die Gerätetür geöffnet wird,
  - je mehr Lebensmittel gelagert werden,
  - je wärmer die frisch eingelagerten Lebensmittel sind,
  - je höher die Umgebungstemperatur des Gerätes ist.
- Das Gerät ist für eine bestimmte Klimaklasse (Raumtemperaturbereich) ausgelegt, deren Grenzen eingehalten werden müssen.

## ... in der Kühlzone

Wir empfehlen eine Kühltemperatur in der Mitte des Gerätes von **4 °C**.

Möchten Sie die Kühltemperatur überprüfen, dann

- stellen Sie ein Wasserglas mit einem Thermometer in die Mitte des Gerätes.

Nach ca. 24 Stunden können Sie die ungefähre Kühltemperatur in Ihrem Gerät ablesen.

Beachten Sie jedoch, dass

- übliche Badewasser- und andere Hausthermometer meist sehr ungenau messen. Verwenden Sie am besten ein elektronisches Temperaturmessgerät.
- Messen Sie nicht die Lufttemperatur im Gerät, dies lässt keinen Rückschluss auf die Temperatur der Lebensmittel zu.
- Während des Messzeitraumes sollten Sie die Kühlschranktür möglichst wenig öffnen, da sonst jedesmal warme Luft einströmt.

## ... im Gefrierfach

(je nach Modell)

Um frische Lebensmittel einzufrieren und Lebensmittel langfristig zu lagern, ist eine Temperatur von **-18 °C** erforderlich. Bei dieser Temperatur ist das Wachstum der Mikroorganismen weitgehend eingestellt. Sobald die Temperatur über -10 °C steigt, beginnt die Zersetzung durch die Mikroorganismen, die Lebensmittel sind weniger lang haltbar. Aus diesem Grund dürfen an- oder aufgetaute Lebensmittel erst wieder eingefroren werden, wenn sie verarbeitet wurden (kochen oder braten). Durch die hohen Temperaturen werden die meisten Mikroorganismen abgetötet.

## Temperatur einstellen

Die Temperatur können Sie am Temperaturregler einstellen.

- Drehen Sie den Temperaturregler auf eine Einstellung zwischen 1 und 7.

Je höher die Einstellung, desto niedriger ist die Temperatur im Gerät.

Wir empfehlen eine mittlere Einstellung.

Wenn im **Gefrierfach** Tiefkühlkost lagert und die erforderlichen tiefen Fachtemperaturen gewährleistet sein sollen, ist eine Einstellung von **4 bis 7** empfehlenswert.

Diese Einstellung ist auch zu wählen, wenn die Gerätetür sehr häufig geöffnet wird, grosse Mengen Lebensmittel in die Kühlzone gelegt werden oder die Umgebungstemperatur hoch ist.

# Winterschaltung verwenden (je nach Modell)

Bei niedrigen **Raumtemperaturen unterhalb oder gleich 18 °C** kann es im Gefrierfach zu warm werden, da die Kältemaschine durch die geringe Raumtemperatur seltener anspringt. Möglicherweise taut das Gefriergut an. Um das zu verhindern, gibt es die Winterschaltung.

## Winterschaltung einschalten



- Drücken Sie am Kippschalter für die Winterschaltung die "1".

Die Kältemaschine springt nun häufiger an. Dadurch sinkt die Temperatur im Gefrierfach, so dass die erforderliche Gefrierfachtemperatur gewährleistet ist.

## Winterschaltung ausschalten

Sobald die **Raumtemperatur wärmer als 18 °C** ist, sollte die Winterschaltung ausgeschaltet werden, da das Gerät sonst nur unnötig Energie verbraucht.

- Drücken Sie am Kippschalter für die Winterschaltung die "0".

Die Kühlung des Gerätes arbeitet wieder mit normaler Leistung.

**Um frische Lebensmittel optimal einzufrieren**, müssen Sie vor dem Einfrieren die Funktion Winterschaltung einschalten.

Damit erreichen Sie, dass die Lebensmittel schnell durchgefroren werden und somit Nährwert, Vitamine, Aussehen und Geschmack erhalten bleiben.

## Ausnahmen:

- Wenn Sie bereits gefrorene Lebensmittel einlegen.
- Wenn Sie täglich nur bis zu 2 kg Lebensmittel einlegen.

## Winterschaltung einschalten

Die Funktion Winterschaltung muss **24 Stunden vor dem Einlegen** der einzufrierenden Lebensmittel eingeschaltet werden.



- Drücken Sie am Kippschalter für die Winterschaltung die "1".

Die Temperatur in der Gefrierzone sinkt, da die Kältemaschine häufiger anspringt.

## Winterschaltung ausschalten

Ca. 24 Stunden nach dem Einlegen sind die frischen Lebensmittel durchgefroren und die Winterschaltung kann ausgeschaltet werden.

- Drücken Sie am Kippschalter für die Winterschaltung die "0".

Die Kühlung des Gerätes arbeitet wieder mit normaler Leistung.

## Verschiedene Kühlbereiche

Aufgrund der natürlichen Luftzirkulation stellen sich in der Kühlzone unterschiedliche Temperaturbereiche ein. Die kalte, schwere Luft sinkt in den unteren Bereich der Kühlzone. Nutzen Sie die unterschiedlichen Kältezonen beim Einlagern der Lebensmittel!

### Wärmster Bereich

Der wärmste Bereich in der Kühlzone ist ganz oben im vorderen Bereich und in der Gerätetür. Verwenden Sie diesen Bereich z. B. zur Lagerung von Butter, damit sie streichfähig bleibt und für Käse, damit er sein Aroma behält.

### Kältester Bereich

Der kälteste Bereich in der Kühlzone ist direkt über den Obst- und Gemüseschalen (je nach Modell) bzw. der Obst- und Gemüseschublade (je nach Modell) und an der Rückwand.

Verwenden Sie diese Bereiche für alle empfindlichen und leicht verderblichen Lebensmittel, wie z. B.:

- Fisch, Fleisch, Geflügel,
- Wurstwaren, Fertiggerichte,
- Eier- oder Rahmspeisen / -gebäck,
- frischer Teig, Kuchen-, Pizza-, Quicheteig,
- Rohmilchkäse und andere Rohmilchprodukte,
- folienverpacktes Fertiggemüse und allgemein alle frischen Lebensmittel, deren Mindesthaltbarkeitsdatum sich auf eine Aufbewahrungstemperatur von mindestens 4 °C bezieht.

Keine explosiven Stoffe und keine Produkte mit brennbaren Treibgasen (z. B. Spraydosen) lagern. Explosionsgefahr!

Falls Sie im Gerät oder in der Gerätetür fett- bzw. ölhaltige Lebensmittel lagern, achten Sie darauf, dass eventuell auslaufendes Fett bzw. Öl nicht die Kunststoffteile des Gerätes berührt.

Es können Spannungsrisse im Kunststoff entstehen, so dass der Kunststoff bricht oder reisst.

Die Lebensmittel dürfen die Rückwand nicht berühren. Sie könnten sonst an der Rückwand anfrieren.

Lagern Sie die Lebensmittel nicht zu dicht beieinander, so dass die Luft gut zirkulieren kann.

# Lebensmittel in der Kühlzone lagern

---

## Für den Kühlschrank nicht geeignet

Nicht alle Lebensmittel eignen sich für die Lagerung bei Temperaturen unter 5 °C, da sie kälteempfindlich sind. Je nach Lebensmittel können sich bei einer zu kalten Lagerung das Aussehen, die Konsistenz, der Geschmack und/oder der Vitamingehalt des Lebensmittels verändern.

Zu diesen kälteempfindlichen Lebensmitteln gehören unter anderem:

- Ananas, Avocados, Bananen, Granatäpfel, Mangos, Melonen, Papayas, Passionsfrüchte, Zitrusfrüchte (wie Zitronen, Orangen, Mandarinen, Grapefruit),
- Obst, das nachreifen soll,
- Auberginen, Gurken, Kartoffeln, Peperoni, Tomaten, Zucchini,
- Hartkäse (wie Parmesan, Bergkäse).

## Worauf Sie bereits beim Einkauf der Lebensmittel achten sollten

Die wichtigste Voraussetzung für eine lange Lagerdauer ist die Frische der Lebensmittel, wenn sie eingelagert werden. Diese Ausgangsfrische ist von entscheidender Bedeutung für die Lagerdauer.

Achten Sie auch auf das Haltbarkeitsdatum und die richtige Lagertemperatur.

Die Kühlkette sollte möglichst nicht unterbrochen werden. Achten Sie z. B. darauf, dass die Lebensmittel nicht zu lange im warmen Auto verweilen.

Tipp: Nehmen Sie zum Einkaufen eine Kühltasche mit und verstauen Sie anschließend die Lebensmittel zügig im Gerät.



## Lebensmittel richtig lagern

Bewahren Sie Lebensmittel in der Regel nur **zugedeckt oder verpackt** auf. So wird die Annahme von Fremdgerüchen, ein Austrocknen der Lebensmittel und die Übertragung eventuell vorhandener Keime vermieden. Dies ist besonders bei der Lagerung tierischer Lebensmittel zu berücksichtigen.

Bei korrekter Einstellung der Temperatur und einer entsprechenden Hygiene kann die Haltbarkeit der Lebensmittel deutlich verlängert werden.

## Obst und Gemüse

Obst und Gemüse können jedoch unverpackt in den Obst- und Gemüschalen (je nach Modell) bzw. der Obst- und Gemüschublade (je nach Modell) aufbewahrt werden.

## Eiweissreiche Lebensmittel

Beachten Sie, dass eiweissreichere Lebensmittel schneller verderben.

Das heisst, Schalen- und Krustentiere verderben z. B. schneller als Fisch, und Fisch verdirbt schneller als Fleisch.

# Innenraum gestalten

---

## Abstellflächen versetzen

Die Abstellflächen können Sie je nach Höhe des Kühlgutes versetzen.

- Die Abstellfläche anheben, ein Stück nach vorn ziehen, mit der Aussparung über die Auflagerippen heben und nach oben oder unten versetzen.

Der hintere Anschlagrand der Abstellfläche muss nach oben zeigen, damit die Lebensmittel die Rückwand nicht berühren und anfrieren.

Die Abstellflächen sind durch Auszugstopps gegen unbeabsichtigtes Herausziehen gesichert.

## Geteilte Abstellfläche

(je nach Modell)

Um hohes Kühlgut, wie z. B. hohe Flaschen oder Gefäße, stellen zu können, gibt es eine geteilte Abstellfläche, bei der das vordere Teil vorsichtig unter das hintere Teil geschoben werden kann:

- Drücken Sie die hintere halbe Glasplatte von unten leicht hoch.
- Gleichzeitig heben Sie die vordere halbe Glasplatte vorn leicht an, und schieben Sie sie vorsichtig unter die hintere Hälfte.

## Abstellbord / Flaschenbord versetzen

- Schieben Sie das Abstellbord / Flaschenbord nach oben, und nehmen Sie es nach vorn heraus.
- Setzen Sie das Abstellbord / Flaschenbord an beliebiger Stelle wieder ein. Achten Sie darauf, dass es richtig und fest auf die Erhebungen gedrückt ist.

# Gefrieren und Lagern (je nach Modell)

## Das Gefrierfach verwenden

Verwenden Sie das Gefrierfach zum

- Lagern von Tiefkühlkost,
- Herstellen von Eiswürfeln und Glacen,
- Einfrieren kleiner Mengen Lebensmittel.

Es können bis zu 2 kg/24 Stunden eingefroren werden.

## Was passiert beim Einfrieren frischer Lebensmittel?

Frische Lebensmittel müssen so schnell wie möglich durchgefroren werden, damit Nährwert, Vitamine, Aussehen und Geschmack erhalten bleiben.

Je langsamer die Lebensmittel durchgefroren werden, umso mehr Flüssigkeit wandert aus jeder einzelnen Zelle in die Zwischenräume. Die Zellen schrumpfen.

Beim Auftauen kann nur ein Teil der vorher ausgetretenen Flüssigkeit in die Zellen zurückwandern.

Praktisch bedeutet dies, dass im Lebensmittel ein grösserer Saftverlust auftritt. Dies erkennen Sie daran, dass sich beim Auftauen eine grosse Wasserlache um das Lebensmittel bildet.

Wurde das Lebensmittel schnell durchgefroren, hat die Zellflüssigkeit weniger Zeit, aus den Zellen in die Zwischenräume zu wandern. Die Zellen schrumpfen erheblich weniger.

Beim Auftauen kann die nur geringe Menge Flüssigkeit, die in die Zwischenräume gewandert war, in die Zellen zurückwandern, so dass der Saftverlust

sehr gering ist. Es bildet sich nur eine kleine Wasserlache!

## Fertige Tiefkühlkost einlagern

Möchten Sie fertige Tiefkühlkost einlagern, überprüfen Sie bereits beim Kauf im Geschäft

- die Verpackung auf Beschädigung,
- das Haltbarkeitsdatum und
- die Kühlraumtemperatur der Verkaufstruhe. Ist die Kühlraumtemperatur wärmer als  $-18\text{ }^{\circ}\text{C}$ , so verkürzt sich die Haltbarkeit der Tiefkühlkost.

■ Kaufen Sie die Tiefkühlkost ganz zum Schluss ein, und transportieren Sie sie in Zeitungspapier oder in einer Kühltasche.

■ Legen Sie die Tiefkühlkost sofort in das Gefrierfach.

Auf- oder angetaute Ware nicht wieder einfrieren. Erst wenn Sie das Lebensmittel verarbeitet haben (kochen oder braten), können Sie es erneut einfrieren.

# Gefrieren und Lagern (je nach Modell)

---

## Lebensmittel selbst einfrieren

Verwenden Sie zum Einfrieren nur frische und einwandfreie Lebensmittel!

### Vor dem Einfrieren beachten

- Zum **Gefrieren geeignet** sind:  
Frischfleisch, Geflügel, Wild, Fisch, Gemüse, Kräuter, rohes Obst, Molke-reiprodukte, Backwaren, Speisereste, Eigelb, Eiweiss und viele Fertigerichte.
- Zum **Gefrieren nicht geeignet** sind:  
Weintrauben, Blattsalate, Radieschen, Rettich, Sauerrahm, Mayonnaise, ganze Eier in Schale, Zwiebeln, ganze rohe Äpfel und Birnen.
- Damit Farbe, Geschmack, Aroma und Vitamin C erhalten bleiben, sollte Gemüse vor dem Einfrieren blanchiert werden. Geben Sie dazu das Gemüse portionsweise für 2 - 3 Minuten in kochendes Wasser. Danach das Gemüse herausnehmen und schnell in kaltem Wasser abkühlen. Das Gemüse abtropfen lassen.
- Mageres Fleisch eignet sich besser zum Einfrieren als fettes und kann wesentlich länger gelagert werden.
- Legen Sie zwischen Koteletts, Steaks, Schnitzel usw. jeweils eine Folie aus Kunststoff. So vermeiden Sie das Zusammenfrieren zu einem Block.
- Rohe Lebensmittel und blanchiertes Gemüse vor dem Einfrieren nicht würzen und salzen, Speisen nur leicht würzen und salzen. Manche Gewürze verändern beim Einfrieren ihre Geschmacksintensität.

- Warme Speisen oder Getränke erst ausserhalb des Gerätes abkühlen lassen, um ein Antauen der bereits gefrorenen Lebensmittel zu verhindern und den Stromverbrauch nicht zu erhöhen.

## Verpacken

- Frieren Sie portionsweise ein.

### Geeignete Verpackung

- Kunststoff-Folien
- Schlauch-Folien aus Polyethylen
- Alu-Folien
- Gefrierdosen

### Ungeeignete Verpackung

- Packpapier
- Pergamentpapier
- Cellophan
- Abfallsack
- gebrauchte Einkaufstaschen

- Drücken Sie die Luft aus der Verpackung heraus.

- Verschiessen Sie die Packung dicht mit

- Gummiringen
- Kunststoff-Klipsen
- Bindfäden oder
- kaltebeständigen Klebebändern.

Beutel und Schlauchfolien aus Polyethylen können Sie auch mit einem Folien-Schweissgerät verschweissen.

- Beschriften Sie die Verpackung mit Inhalt und Einfrier-Datum.

# Gefrieren und Lagern (je nach Modell)

## Ca. 24 Stunden vor dem Einlegen

- Drehen Sie den Ein-/Aus- und Temperaturregler auf eine mittlere bis kalte Einstellung (ca.6).
- Schalten Sie die Funktion Winterschaltung ein (siehe "Winterschaltung verwenden").

Das bereits eingelagerte Gefriergut erhält somit eine Kältereserve.

## Einlegen

Einzufrierende Lebensmittel dürfen keine bereits gefrorenen Lebensmittel berühren, damit diese nicht antauen.

- Legen Sie die Packungen trocken ein, um ein Zusammen- oder Anfrieren zu vermeiden.
- Legen Sie das Gefriergut breitflächig auf den Boden des Gefrierfaches, damit es möglichst schnell bis zum Kern gefriert.

## Ca. 24 Stunden nach dem Einlegen

- Drehen Sie den Ein-/Aus- und Temperaturregler auf eine etwas niedrigere Einstellung.
- Schalten Sie die Winterschaltung aus.

Ist die **Raumtemperatur wärmer als 18 °C**, sollte die Winterschaltung nicht eingeschaltet werden.

## Auftauen von Gefriergut

Gefriergut können Sie auftauen

- im Mikrowellengerät,
- im Backofen bei der Beheizungsart "Heissluft" oder bei "Auftauen",
- bei Raumtemperatur,
- im Kühlschrank (die abgegebene Kälte des Gefrierguts wird zum Kühlen der Lebensmittel genutzt),
- im Dampfgarer.

## Flache Fleisch- und Fischstücke

können angetaut in die heiße Pfanne gegeben werden.

**Fleisch- und Fischstücke** (z. B. Hackfleisch, Poulet, Fischfilet) so auftauen, dass kein Kontakt zu anderen Lebensmitteln besteht. Fangen Sie das Auftauwasser auf, und entsorgen Sie es sorgfältig.

**Obst** kann bei Raumtemperatur sowohl in der Packung als auch in einer zugedeckten Schüssel auftauen.

**Gemüse** kann im Allgemeinen in gefrorenem Zustand in das siedende Wasser gegeben oder in heissem Fett gedünstet werden. Die Garzeit ist aufgrund der veränderten Zellstruktur etwas kürzer als bei Frischgemüse.

Auf- oder angetaute Ware nicht wieder einfrieren. Erst wenn Sie das Lebensmittel verarbeitet haben (kochen oder braten), können Sie es erneut einfrieren.

# Gefrieren und Lagern (je nach Modell)

---

## Eiswürfel bereiten

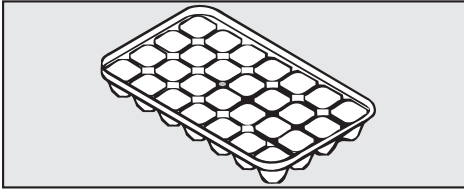

- Füllen Sie die Eiswürfelschale zu drei viertel mit Wasser, und stellen Sie sie auf den Boden des Gefrierfaches.
- Verwenden Sie zum Lösen der festgefrorenen Eiswürfelschale einen stumpfen Gegenstand, z. B. einen Löffelstiel.
- Die Eiswürfel lösen sich leicht aus der Schale, wenn Sie sie kurz unter fließendes Wasser halten.

## Schnellkühlen von Getränken

Nehmen Sie Flaschen, die Sie zum Schnellkühlen in das Gefrierfach legen, **spätestens nach 1 Stunde** wieder heraus. Die Flaschen können platzen.

## Kühlzone

Die Kühlzone taut automatisch ab.

Während die Kältemaschine läuft, können sich funktionsbedingt an der Rückwand der Kühlzone Reif und Wasserperlen bilden. Diese brauchen Sie nicht zu entfernen, da sie automatisch durch die Wärme der Kältemaschine verdunsten.

Das Tauwasser läuft über eine Tauwasser-Rinne und durch ein Tauwasser-Ablaufrohr in ein Verdunstungssystem an der Rückseite des Gerätes.

Achten Sie darauf, dass das Tauwasser immer ungehindert abfließen kann, dazu Tauwasser-Rinne und Tauwasser-Ablaufloch sauber halten.

## Gefrierfach

(je nach Modell)

Das Gefrierfach taut nicht automatisch ab.

Durch den normalen Betrieb bilden sich im Gefrierfach, z. B. an den Innenwänden, im Laufe der Zeit Reif und Eis. Die Stärke der Reif- und Eisbildung ist auch von folgenden Ursachen abhängig:

- Die Gerätetür wurde häufig und/oder längere Zeit geöffnet.
- Grosse Mengen Lebensmittel wurden frisch eingefroren.
- Die Luftfeuchtigkeit in der Raumluft ist erhöht.

Aufgrund einer dicken Eisschicht lässt sich unter Umständen die Gerätetür nicht dicht schliessen. Ebenso verringert sich die Kühlleistung, wodurch der Stromverbrauch steigt.

- Tauen Sie das Gefrierfach von Zeit zu Zeit ab, jedoch spätestens, wenn sich stellenweise eine maximal 0,5 cm dicke Eisschicht gebildet hat.

Nutzen Sie die Zeit, wenn

- wenig oder kein Gefriergut im Gerät lagert,
- die Luftfeuchtigkeit in der Raumluft und die Umgebungstemperatur niedrig sind.

Schaben Sie die Reif- und Eisschichten nicht ab. Verwenden Sie keine spitzen oder scharfkantigen Gegenstände.

Sie beschädigen die Kälteerzeuger, und das Gerät wird funktionsuntüchtig.

## Vor dem Abtauen

- Nehmen Sie das Gefriergut heraus, und wickeln Sie es in mehrere Lagen Zeitungspapier oder in Decken ein.
- Bewahren Sie das Gefriergut an einem kühlen Ort auf, bis das Gefrierfach wieder betriebsbereit ist.

# Abtauen

---

## Zum Abtauen

Führen Sie das Abtauen rasch durch. Je länger das Gefriergut bei Raumtemperatur lagert, umso mehr verkürzt sich die Haltbarkeit des Gefriergutes.

Verwenden Sie zum Abtauen des Gerätes auf keinen Fall ein Dampf-Reinigungsgerät. Der Dampf kann an spannungsführende Teile des Gerätes gelangen und einen Kurzschluss verursachen.

Stellen Sie zum Abtauen niemals elektrische Heizgeräte sowie Kerzen in das Gerät, sonst wird der Kunststoff beschädigt.

Verwenden Sie keine Abtausprays oder Enteiser, denn diese können explosive Gase bilden, kunststoffschädigende Lösungs- oder Treibmittel enthalten oder gesundheitschädlich sein.

- Schalten Sie das Gerät aus.
- Ziehen Sie den Netzstecker oder schalten Sie die Sicherung der Hausinstallation aus.
- Lassen Sie die Tür des Gefrierfaches offen.

Das Abtauen können Sie beschleunigen, indem Sie einen Topf auf einem Topfuntersetzer mit heissem (nicht kochendem) Wasser in das Gefrierfach stellen. In diesem Fall die Tür beim Abtauen geschlossen lassen, damit die Wärme nicht entweichen kann.

- Nehmen Sie losgelöste Eisstücke heraus.
- Nehmen Sie das Tauwasser eventuell mehrmals mit einem Schwamm oder Tuch auf.

## Nach dem Abtauen

- Reinigen Sie das Gerät und trocknen Sie es.  
Es darf kein Reinigungswasser in das Tauwasser-Ablaufloch gelangen.
- Schliessen Sie das Gerät wieder an, und schalten Sie es ein.
- Legen Sie das Gefriergut wieder in das Gefrierfach, sobald die Temperatur in der Gefrierzone tief genug ist.



Achten Sie darauf, dass kein Wasser in den Ein-/Aus- und Temperaturregler, die Beleuchtung oder in die Belüftungsgitter gelangt.

Durch das Tauwasser-Ablaufloch darf kein Reinigungswasser laufen.

Verwenden Sie kein Dampf-Reinigungsgerät. Der Dampf kann an spannungsführende Teile des Gerätes gelangen und einen Kurzschluss auslösen.

Das Typenschild im Innenraum des Gerätes darf nicht entfernt werden. Es wird im Fall einer Störung benötigt!

## Um Beschädigungen der Oberflächen zu vermeiden, verwenden Sie bei der Reinigung keine

- soda-, ammoniak-, säure- oder chloridhaltige Reinigungsmittel,
- kalklösenden Reinigungsmittel,
- scheuernde Reinigungsmittel, wie z. B. Scheuerpulver, Scheuermilch, Putzsteine,
- lösemittelhaltigen Reinigungsmittel,
- Edelstahl-Reinigungsmittel,
- Geschirrspülmaschinen-Reiniger,
- Backofensprays,
- Glasreiniger,
- scheuernde harte Schwämme und Bürsten, z.B. Topfschwämme,
- Schmutzradierer,

- scharfen Metallschaber!

## Vor dem Reinigen

- Schalten Sie das Gerät aus.
- Ziehen Sie den Netzstecker oder schalten Sie die Sicherung der Hausinstallation aus.
- Nehmen Sie die Lebensmittel aus dem Gerät, und lagern Sie sie an einem kühlen Ort.
- Tauen Sie das Gefrierfach (je nach Modell) ab.
- Nehmen Sie alle Teile, die herausgenommen werden können, zur Reinigung heraus.

## Innenraum, Zubehör

- Reinigen Sie die Kühlzone regelmäßig, mindestens aber einmal im Monat und das Gefrierfach (je nach Modell) nach jedem Abtauen.

Lassen Sie Verschmutzungen nicht erst antrocknen, sondern entfernen Sie diese sofort.

Zum Reinigen eignet sich lauwarmes Wasser mit etwas Handspülmittel.

Folgende Teile sind geschirrspülmaschinengeeignet:

- die Butterdose, die Eierablagen, die Eiswürfelschale (jeweils je nach Modell enthalten)
- die Flaschen- und Abstellborde in der Innentür
- das Butter- und Käsefach

# Reinigen

Die Temperatur des gewählten Geschirrspülmaschinenprogramms darf maximal 55 °C betragen! Durch den Kontakt mit Naturfarbstoffen, z. B. in Karotten, Tomaten und Ketchup können sich Kunststoffteile in der Geschirrspülmaschine verfärben. Diese Verfärbung beeinflusst nicht die Stabilität der Teile.

- Reinigen Sie die Abstellflächen und Schubladen im Innenraum von Hand, diese Teile sind **nicht** geschirrspülmaschineneignet!
- Reinigen Sie die Tauwasser-Rinne und das -Ablaufrohr häufiger mit einem Stäbchen oder Ähnlichem, damit das Tauwasser immer ungehindert ablaufen kann.
- Wischen Sie die Aussenwände, die Innenräume und das Zubehör nach der Reinigung mit klarem Wasser nach, und trocknen Sie alles mit einem Tuch. Lassen Sie für kurze Zeit die Türen des Gerätes geöffnet.

## Gerätetüren, Seitenwände

Entfernen Sie Verschmutzungen an Gerätetüren und Seitenwänden am besten sofort. Wirken Verschmutzungen länger ein, lassen sie sich unter Umständen nicht mehr entfernen, und die Oberflächen können sich verfärben oder verändern.

Alle Oberflächen sind kratzempfindlich. Alle Oberflächen können sich verfärben oder verändern, wenn sie mit ungeeigneten Reinigungsmitteln in Berührung kommen.

- Reinigen Sie die Oberflächen mit einem sauberen Schwammtuch, Handspülmittel und warmem Wasser. Sie können zur Reinigung auch ein sauberes, feuchtes Mikrofaser Tuch ohne Reinigungsmittel verwenden.
- Wischen Sie nach der Reinigung mit klarem Wasser nach, und trocknen Sie alles mit einem weichen Tuch.

## Belüftungsöffnung

- Reinigen Sie die Belüftungsöffnungen regelmässig mit einem Pinsel oder Staubsauger. Staubablagerungen erhöhen den Energieverbrauch.

## Rückseite - Kältemaschine und Metallgitter

Die Kältemaschine und das Metallgitter (Wärmeaustauscher) an der Rückseite des Gerätes muss mindestens einmal im Jahr entstaubt werden. Staubablagerungen erhöhen den Energieverbrauch!

Achten Sie beim Reinigen darauf, dass kein Kabel oder andere Bauteile abgerissen, geknickt oder beschädigt werden.

## Türdichtung

Behandeln Sie die Türdichtung nicht mit Ölen oder Fetten. Sie wird sonst mit der Zeit porös.

Reinigen Sie die Türdichtung regelmäßig nur mit klarem Wasser, und trocknen Sie sie anschliessend mit einem Tuch gründlich.

## Nach dem Reinigen

- Setzen Sie alle Teile in das Gerät.
- Schliessen Sie das Gerät wieder an, und schalten Sie es ein.
- Legen Sie die Lebensmittel in das Gerät, und schliessen Sie die Gerätekür.

# Was tun, wenn . . . ?

---

Reparaturen an Elektrogeräten dürfen nur von Fachleuten durchgeführt werden. Durch unsachgemässe Reparaturen können erhebliche Gefahren für den Benutzer entstehen.

Folgende Störungen können Sie jedoch selbst beheben:

## Was ist zu tun, wenn . . .

### . . . das Gerät nicht kühlt?

- Prüfen Sie, ob der Ein-/Aus- und Temperaturregler auf einer anderen Einstellung als "0" steht.
- Prüfen Sie, ob der Netzstecker des Gerätes fest in der Steckdose steckt.
- Prüfen Sie, ob die Sicherung der Hausinstallation ausgelöst wurde, das Kühlgerät, die Hausspannung oder ein anderes Gerät könnten defekt sein.  
Rufen Sie eine Elektro-Fachperson oder den Kundendienst.

### . . . die Temperatur in der Kühlzone zu kalt ist?

- Stellen Sie den Ein-/Aus- und Temperaturregler auf eine kleinere Einstellung.
- Prüfen Sie, ob die Gefrierfachtür richtig geschlossen ist.
- Wurde eine grössere Menge Lebensmittel auf einmal eingefroren?  
Da die Kältemaschine dadurch sehr lange läuft, sinkt die Temperatur in der Kühlzone automatisch. Deshalb sollen nie mehr als 2 kg Lebensmittel auf einmal eingefroren werden.

- Ist die Winterschaltung (je nach Modell) eingeschaltet?

### . . . die Einschalthäufigkeit und Einschaltdauer der Kältemaschine zunehmen?

- Prüfen Sie, ob die Belüftungsöffnungen zugestellt oder verstaubt sind.
- Prüfen Sie, ob die Kältemaschine und das Metallgitter (Wärmeaustauscher) an der Rückseite des Gerätes staubig sind.
- Die Gerätetür und Gefrierfachtür wurden häufig geöffnet, oder es wurden grosse Mengen Lebensmittel frisch eingefroren.
- Prüfen Sie, ob sich die Gerätetür richtig schliessen lässt.
- Sehen Sie nach, ob das Gefrierfach eine stärkere Reifschicht hat. Trifft dies zu, tauen Sie das Gefrierfach ab.

### . . . das Gefriergut auftaut, weil es im Gefrierfach zu warm ist?

- Wurde die Raumtemperatur, für die Ihr Gerät ausgelegt wurde, unterschritten?

Erhöhen Sie die Raumtemperatur.

Die Kältemaschine springt seltener an, wenn die Raumtemperatur zu niedrig ist. Deshalb kann es im Gefrierfach zu warm werden.

- Bei Geräten mit **Winterschaltung** schalten Sie die Winterschaltung ein (siehe "Winterschaltung verwenden").

## . . . das Gefriergut festgefroren ist?

Das Gefriergut mit einem stumpfen Gegenstand, z. B. mit einem Löffelstiel lösen.

## . . . das Gefrierfach eine dickere Eisschicht hat?

- Prüfen Sie, ob sich die Tür des Gefrierfaches richtig schliessen lässt.
- Tauen Sie das Gefrierfach ab, und reinigen Sie es.

Eine dicke Eisschicht verringert die Kühlleistung, wodurch der Stromverbrauch steigt.

## . . . die Innenbeleuchtung warm ist, obwohl die Gerätetür längere Zeit nicht geöffnet wurde (nur bei Geräten mit Gefrierfach)?

Dies ist keine Störung.

- Das Gerät ist mit einer Winterschaltung ausgerüstet, was Folgendes bedeutet:  
Wenn die Umgebungstemperatur unter 18 °C sinkt, springt bei Geräten ohne Winterschaltung die Kältemaschine seltener an. In der Gefrierzone würde es zu warm werden. Die Winterschaltung bewirkt jedoch, dass sich bei einer Umgebungstemperatur unterhalb von 18 °C die Innenbeleuchtung auch bei geschlossener Gerätetür einschaltet, so dass die Kühlzone erwärmt wird.

Durch diese Erwärmung springt die Kältemaschine häufiger an, und das Gefrierfach wird wiederum genügend gekühlt.

Bei einer Umgebungstemperatur unter 10 °C ist die Funktion des Gerätes auch bei eingeschalteter Winterschaltung nicht mehr gewährleistet! Sorgen Sie für eine höhere Umgebungstemperatur!

## . . . die Innenbeleuchtung in der Kühlzone nicht mehr funktioniert?

- Überprüfen Sie zuerst, ob der Lichtkontakt-Schalter klemmt oder der Ein-/Aus- und Temperaturregler auf "0" steht.

Trifft beides nicht zu, dann ist die Glühlampe defekt.

Wechseln Sie möglichst schnell die Glühlampe aus!  
Eine eingeschaltete Winterschaltung kann sonst nicht funktionieren.

- Ziehen Sie den Netzstecker oder schalten Sie die entsprechende Sicherung der Hausinstallation aus.

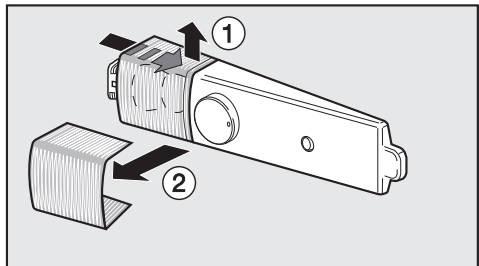

- Fassen Sie von hinten unter die Lampenabdeckung, und ziehen Sie die Lampenabdeckung ab.

## Was tun, wenn . . . ?

---

- Drehen Sie die Glühlampe heraus, und wechseln Sie sie aus.

Anschlussdaten der Glühlampe:

220 - 240 V, Sockel E 14.

Die benötigte Leistung (Watt) entnehmen Sie bitte der defekten Glühlampe.

- Drehen Sie die neue Glühlampe ein, und rasten Sie die Abdeckung wieder auf.

### **. . . der Boden der Kühlzone nass ist?**

Das Tauwasser-Ablaufloch ist verstopft.

- Reinigen Sie die Tauwasser-Rinne und das Tauwasser-Ablaufloch.

Können Sie die Störung anhand der aufgeführten Hinweise nicht beheben, dann rufen Sie den Kundendienst an.

Öffnen Sie bis zum Beheben der Störung möglichst nicht die Türen des Gerätes, um den Kälteverlust so gering wie möglich zu halten.

# Ursachen von Geräuschen

<b>Ganz normale Geräusche</b>	<b>Wodurch entstehen sie?</b>
<b>Brrrrr ...</b>	Das Brummen kommt vom Motor (Kompressor). Es kann kurzfristig etwas lauter werden, wenn sich der Motor einschaltet.
<b>Blubb, blubb ...</b>	Das Blubbern, Gurgeln oder Surren kommt vom Kältemittel, das durch die Rohre fließt.
<b>Click ...</b>	Das Klicken ist immer dann zu hören, wenn der Thermostat den Motor ein- oder ausschaltet.
<b>Sssrrrr ...</b>	Bei einem Mehrzonen- oder NoFrost-Gerät kann ein leises Rauschen von der Luftströmung im Geräte-Innenraum herrühren.
<b>Knack ...</b>	Das Knacken ist immer dann zu hören, wenn es zu Materialausdehnungen im Gerät kommt.

Bedenken Sie, dass Motor- und Strömungsgeräusche im Kältekreislauf nicht zu vermeiden sind!

<b>Geräusche, die sich leicht beheben lassen</b>	<b>Wodurch entstehen sie, und was können Sie dagegen tun?</b>
<b>Clappern, Rappeln, Klirren</b>	<b>Das Gerät steht uneben:</b> Richten Sie das Gerät mit Hilfe einer Wasserwaage eben aus. Verwenden Sie dazu die Schraubfüsse unter dem Gerät oder legen Sie etwas unter.
	<b>Das Gerät berührt andere Möbel oder Geräte:</b> Rücken Sie das Gerät von den Möbeln oder Geräten ab.
	<b>Schubladen, Körbe oder Abstellflächen wackeln oder klemmen:</b> Prüfen Sie die herausnehmbaren Teile und setzen Sie sie eventuell neu ein.
	<b>Flaschen oder Gefässe berühren sich:</b> Rücken Sie die Flaschen oder Gefässe leicht auseinander.
	<b>Transportkabelhalter hängt noch an der Geräterückwand:</b> Entfernen Sie den Kabelhalter.

# Kundendienst/Garantie

---

Bei Störungen, die nicht selbst beseitigt werden können, benachrichtigen Sie

– Ihren Miele Fachhändler

oder

– den Miele Kundendienst.

Die Telefonnummer des Kundendienstes finden Sie am Ende dieser Gebrauchs- und Montageanweisung.

Der Kundendienst benötigt Modell und Nummer Ihres Gerätes.

Beide Angaben finden Sie auf dem Typenschild im Innenraum des Gerätes.

## **Garantiezeit und Garantiebedingungen**

Die Garantiezeit beträgt 2 Jahre.

Nähere Angaben zu den Garantiebedingungen in Ihrem Land erhalten Sie unter der angegebenen Telefonnummer.

Die Telefonnummer finden Sie am Ende dieser Gebrauchs- und Montageanweisung.



Die Prüfungen sind nach Vorgabe der **geltenden Normen und Richtlinien** durchzuführen.

Zusätzlich sind bei der Vorbereitung und Durchführung der Geräteprüfungen folgende Herstellerangaben zu berücksichtigen:

- **Beladungspläne,**
- Hinweise in der **Gebrauchs- und Montageanweisung.**

# Elektroanschluss

---

Das Gerät wird anschlussfertig für Wechselstrom 50 Hz, 220 – 240 V geliefert.

Die Absicherung muss mit mindestens 10 A erfolgen.

Der Anschluss darf nur an eine ordnungsgemäss angelegte Steckdose erfolgen. Die Elektroanlage muss nach Vorschrift ausgeführt sein.

Damit das Gerät im Notfall schnell vom Strom getrennt werden kann, muss die Steckdose ausserhalb des Geräterückseitenbereichs liegen und leicht zugänglich sein.

Falls nach dem Einbau die Steckdose nicht mehr zugänglich ist, muss installationsseitig eine Trennvorrichtung für jeden Pol vorhanden sein. Als Trennvorrichtung gelten Schalter mit einer Kontaktöffnung von mindestens 3 mm. Dazu gehören LS-Schalter, Sicherungen und Schütze (EN 60335).

Der Stecker sowie das Netzkabel des Gerätes dürfen nicht die Geräterückseite dieses Gerätes berühren, da Stecker und Netzkabel durch Vibrationen des Gerätes beschädigt werden können. Dies kann einen Kurzschluss verursachen.

Auch andere Geräte sollten nicht an Steckdosen im Rückseitenbereich dieses Gerätes angeschlossen werden.

Der Anschluss über ein Verlängerungskabel ist nicht erlaubt, da Verlängerungskabel nicht die nötige Sicherheit des Gerätes gewährleisten (z. B. Überhitzungsgefahr).

Das Gerät darf nicht an Inselwechselrichtern angeschlossen werden, die bei einer autonomen Stromversorgung wie z. B. **Solarstromversorgung** eingesetzt werden.

Beim Einschalten des Gerätes kann es sonst durch Spannungsspitzen zu einer Sicherheitsabschaltung kommen. Die Elektronik kann beschädigt werden! Ebenso darf das Gerät nicht in Verbindung mit sogenannten **Energiesparsteckern** betrieben werden, da hierbei die Energiezufuhr zum Gerät reduziert und das Gerät zu warm wird.

Ist ein Austausch der Netzanschlussleitung erforderlich, darf dieser nur von einer qualifizierten Elektro-Fachperson erfolgen.

Betreiben Sie keine wärmeabgebenden Geräte wie z. B. Mini-Backöfen, Doppel-Kochstellen oder Toaster auf dem Gerät. Es kann sich entzünden. Brandgefahr!

Dieses Kühl-/Gefriergerät sollte nicht mit einem weiteren Modell unmittelbar nebeneinander ("side-by-side") aufgestellt werden!  
Da das Gerät nicht mit einer Seitenwandheizung ausgestattet ist, kann eine "side-by-side" Aufstellung zur Kondenswasserbildung führen!  
Erkundigen Sie sich dazu bei Ihrem Fachhändler.

## Aufstellort

Keinen Platz direkt neben einem Herd, einer Heizung oder im Bereich eines Fensters mit direkter Sonneneinstrahlung wählen.

Je höher die Umgebungstemperatur, desto länger läuft die Kältemaschine, und desto höher ist der Stromverbrauch.

Geeignet ist ein trockener belüftbarer Raum.

Beachten Sie beim Aufstellen des Gerätes ausserdem Folgendes:

- Die Steckdose muss ausserhalb des Geräterückseitenbereichs liegen und bei einem Notfall leicht zugänglich sein.
- Stecker und Netzkabel dürfen nicht die Rückseite des Gerätes berühren, da diese durch Vibrationen des Gerätes beschädigt werden können.

- Auch andere Geräte sollten nicht an Steckdosen im Rückseitenbereich dieses Gerätes angeschlossen werden.

## Wichtig! Bei hoher Luftfeuchtigkeit

kann sich Kondensat auf den Ausenflächen des Gerätes niederschlagen. Dieses Kondenswasser kann zu Korrosion an den Geräteausenwänden führen.

Zur Vorbeugung empfiehlt es sich, das Gerät mit ausreichender Belüftung in einem trockenen und/oder klimatisierten Raum aufzustellen.

Bitte stellen Sie nach dem Aufstellen sicher, dass die Gerätetür richtig schliesst, die Be- und Entlüftungsöffnungen nicht verdeckt wurden und das Gerät, wie beschrieben, aufgestellt wurde.

## Klimaklasse

Das Gerät ist für eine bestimmte Klimaklasse (Raumtemperaturbereich) ausgelegt, deren Grenzen eingehalten werden müssen. Die Klimaklasse steht auf dem Typenschild im Innenraum des Gerätes.

Klimaklasse	Raumtemperatur
SN	+10 °C bis +32 °C
N	+16 °C bis +32 °C
ST	+16 °C bis +38 °C
T	+16 °C bis +43 °C

Eine niedrigere Raumtemperatur führt zu einer längeren Stillstandzeit der Kältemaschine. Das kann zu höheren Temperaturen im Gerät führen, so dass das Gefriergut eventuell sogar antauen kann!

# Aufstellhinweise

## Be- und Entlüftung

Die Luft an der Rückwand des Gerätes erwärmt sich. Deshalb dürfen die Belüftungsgitter nicht verdeckt werden, damit eine einwandfreie Be- und Entlüftung gewährleistet ist.

Ebenfalls müssen die Belüftungsgitter regelmässig von Staub gereinigt werden.

## Gerät mit beiliegenden Wandabstandshaltern

Damit der deklarierte Energieverbrauch erzielt wird, sind die Wandabstandshalter zu verwenden, die einigen Geräten beiliegen. Mit den montierten Wandabstandshaltern vergrössert sich die Gerätetiefe um ca. 35 mm.

Werden die Wandabstandshalter nicht verwendet, hat dies keinen Einfluss auf die Funktionsfähigkeit des Gerätes. Allerdings erhöht sich bei diesem Gerät bei geringerem Wandabstand der Energieverbrauch geringfügig.

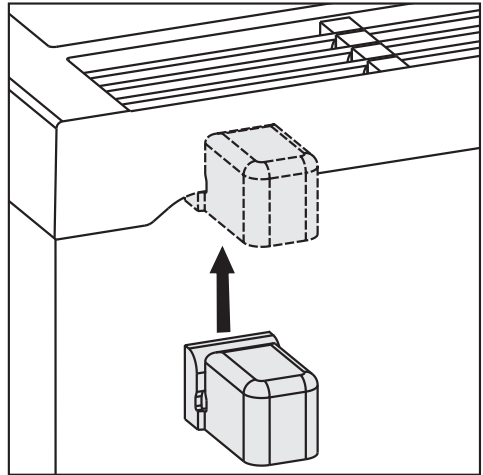

- Montieren Sie die Wandabstandshalter auf der Rückseite des Gerätes links und rechts oben.

## Gerät aufstellen

Stellen Sie das Gerät mit Hilfe einer zweiten Person auf.

Verschieben Sie das Gerät nur im unbeladenen Zustand.

- Entfernen Sie zuerst den Kabelhalter von der Geräterückseite.
- Prüfen Sie, ob alle Teile an der Geräterückwand frei schwingen können. Biegen Sie eventuell anliegende Teile vorsichtig weg.
- Schieben Sie das Gerät vorsichtig an den dafür vorgesehenen Platz.
- Stellen Sie das Gerät mit den Wandabstandshaltern (falls montiert) bzw. mit der Geräterückseite direkt an die Wand.

## Gerät ausrichten

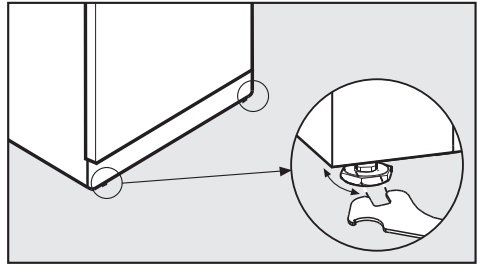

- Richten Sie das Gerät über die Stellfüße mit dem beiliegenden Gabelschlüssel fest und eben aus.

# Aufstellhinweise

---

## Gerätemasse

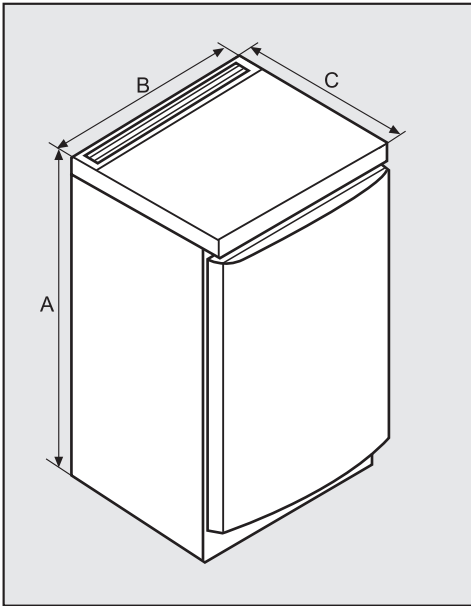

	<b>A</b>	<b>B</b>	<b>C</b>
<b>K 12023 S-2, K 12023 S-3</b>	851 mm	602 mm	611 mm*
<b>K 12024 S-3</b>	851 mm	602 mm	611 mm*

\* Mass ohne montierte Wandabstandshalter. Werden die beiliegenden Wandabstandshalter verwendet, vergrößert sich die Gerätetiefe um 35 mm.

# Türanschlag wechseln

Das Gerät wird mit einem Rechtsanschlag geliefert. Ist ein Linksanschlag erforderlich, muss eventuell der Türanschlag gewechselt werden.

- Schliessen Sie die Gerätetür.

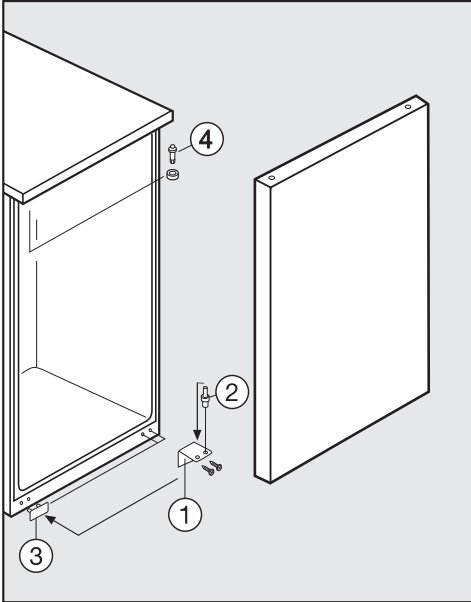

- Schrauben Sie den unteren Scharnierwinkel (1) ab und nehmen Sie ihn ab.
- Nehmen Sie die Gerätetür nach unten hin ab.
- Ziehen Sie den Bolzen (2) aus dem Scharnierwinkel (1) heraus und schrauben Sie ihn in das zweite Loch des Scharnierwinkels wieder ein. (Der Scharnierbolzen kann mit dem Innensechskant des beiliegenden Gabelschlüssels heraus und herein geschraubt werden.)

- Heben Sie das Abdeckteil (3) ab und verschliessen Sie damit die freigebliebenen Löcher auf der Gegenseite.
- Schrauben Sie den oberen Scharnierbolzen (4) mit dem Innensechskant des beiliegenden Gabelschlüssels heraus, und schrauben Sie ihn auf der anderen Seite wieder ein.
- Achten Sie dabei auf die Distanzscheibe!

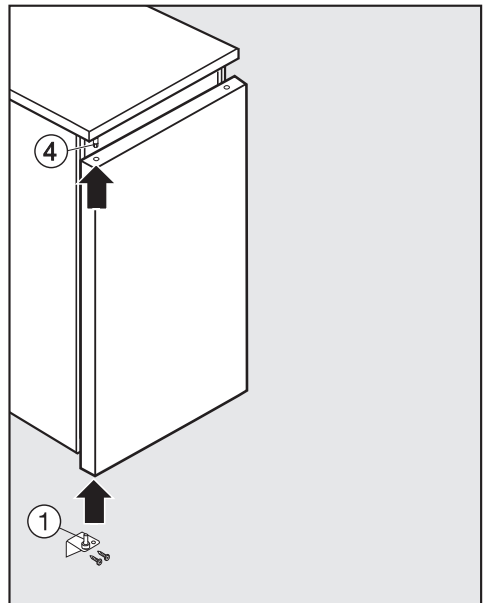

- Setzen Sie die Gerätetür von unten in den oberen Scharnierbolzen (4) und schliessen Sie die Gerätetür.
- Setzen Sie den Scharnierwinkel (1) von unten in das untere Türlager und schrauben Sie ihn fest.
- Die Gerätetür können Sie mit Hilfe der Langlöcher im Scharnierwinkel ausrichten. Achten Sie darauf, dass alle Schrauben fest angezogen sind!

# Türanschlag wechseln

## Gefrierfachtür umbanden

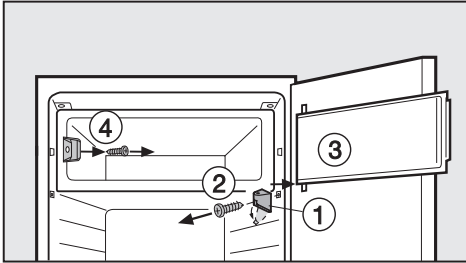

- Klappen Sie die Abdeckung am Lagerbock ① nach unten.
- Schrauben Sie den Lagerbock ② ab und nehmen Sie die Gefrierfachtür ③ zusammen mit dem Lagerbock ab.
- Schrauben Sie das Verschlussstück ④ ab.

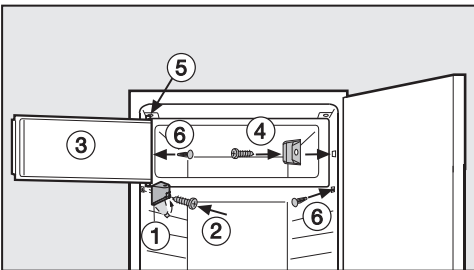

- Setzen Sie das Verschlussstück ④ um 180° gedreht auf die Gegenseite und schrauben Sie es an.
- Setzen Sie die Gefrierfachtür ③ oben ein ⑤, und schrauben Sie den Lagerbock fest ②.
- Klappen Sie die Abdeckung am Lagerbock ① wieder zu.

Verschliessen Sie die freigewordenen Löcher mit den beiliegenden Abdeckkappen ⑥.

## Türgriff umbanden

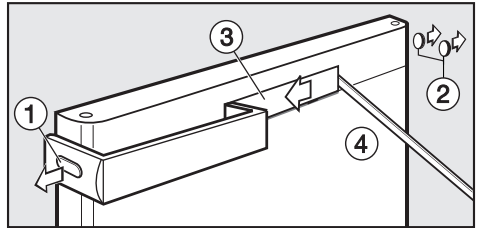

- Heben Sie die Abdeckkappe ① und die Stopfen ② vorsichtig von den Seiten mit einem Schlitz-Schraubenzieher ab.
- Schieben Sie die Abdeckung ③ nach links zur Seite und setzen Sie einen geeigneten Gegenstand ④ (am besten aus Holz oder Kunststoff) in die Einkerbung auf der rechten Seite.
- Heben Sie die Abdeckung ③ vorsichtig ab.

Achten Sie darauf, dass Sie mit dem Gegenstand nicht abrutschen und dabei die Geräteoberfläche beschädigen.

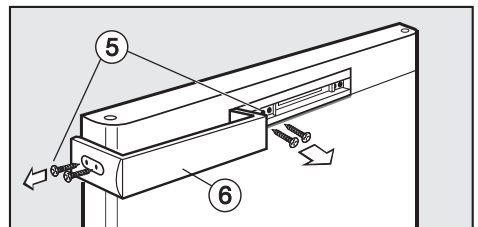

- Lösen Sie die Schrauben ⑤ an der Griffseite und in der Mitte und nehmen Sie den Griff ⑥ ab.



## Türanschlag wechseln

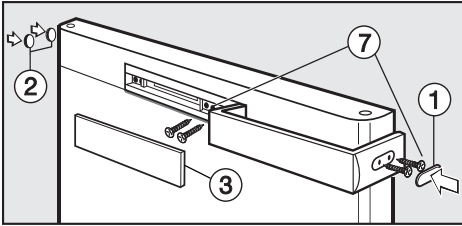

- Drehen Sie den Griff um 180° und setzen Sie ihn auf die Gegenseite.
- Schrauben Sie ihn erst seitlich und dann in der Mitte fest (7).
- Setzen Sie die die Abdeckkappe (1) und die Stopfen (2) jeweils auf der Gegenseite ein.
- Setzen Sie die mittlere Abdeckung (3) wieder ein, indem Sie sie zuerst links und dann rechts einrasten.

## Gerät unterbauen

Das Gerät können Sie unter die Arbeitsplatte schieben. Vorher müssen Sie jedoch die Tischplatte des Gerätes abnehmen.

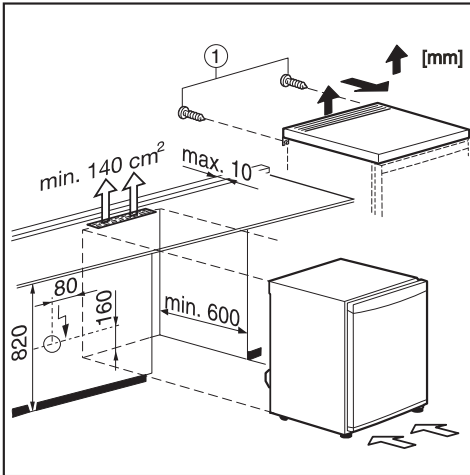

Für die Be- und Entlüftung an der Rückseite des Gerätes ist es sehr wichtig, dass in der Arbeitsplatte ein Lüftungsquerschnitt von mindestens 140 cm<sup>2</sup> berücksichtigt wird.

Bei 600 mm Unterbautiefe darf das Wandabschlussprofil an der Arbeitsplatte maximal 10 mm tief sein!

Achten Sie darauf, dass die Steckdose weiterhin zugänglich ist.

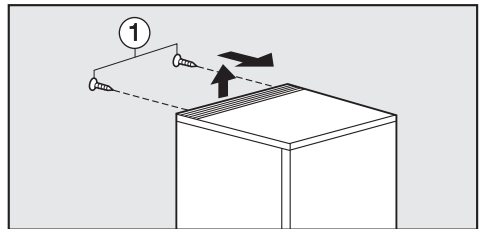

- Drehen Sie die Schrauben ① auf der Rückseite des Gerätes heraus.
- Heben Sie die Tischplatte hinten an, und heben Sie sie nach vorne hin weg.

## **Miele AG**

Limmatstrasse 4, 8957 Spreitenbach  
Telefon: 0800 800 222, Fax: 056 417 29 04  
E-Mail: [info@miele.ch](mailto:info@miele.ch)  
Internet: [www.miele.ch](http://www.miele.ch)

## **Miele SA**

Sous-Riette 23, 1023 Crissier  
Telefon: 0800 800 222, Fax: 056 417 29 04  
E-Mail: [info@miele.ch](mailto:info@miele.ch)  
Internet: [www.miele.ch](http://www.miele.ch)

## **Deutschland**

### **Miele & Cie. KG**

Carl-Miele-Straße 29  
33332 Gütersloh



[www.miele-shop.com](http://www.miele-shop.com)

K 12023 S-2, K 12023 S-3, K 12024 S-3