



ca.30 min

Montageanleitung

-Assembly instructions - Instruction de montage -Notice de Montage



Allgemeiner Sicherheitshinweis:

Nicht mehr benötigte Verpackungs-Materialien und Kleinteile von Kindern fernhalten !

General safetyinstructions:

Pakage material you not need any more,put fare away from children.

Consigne de sécurité:

Écarter les matériaux d'emballage et petites pièces inutiles de la portée des enfants

Modell:

TULLN

Art:

Eckbank

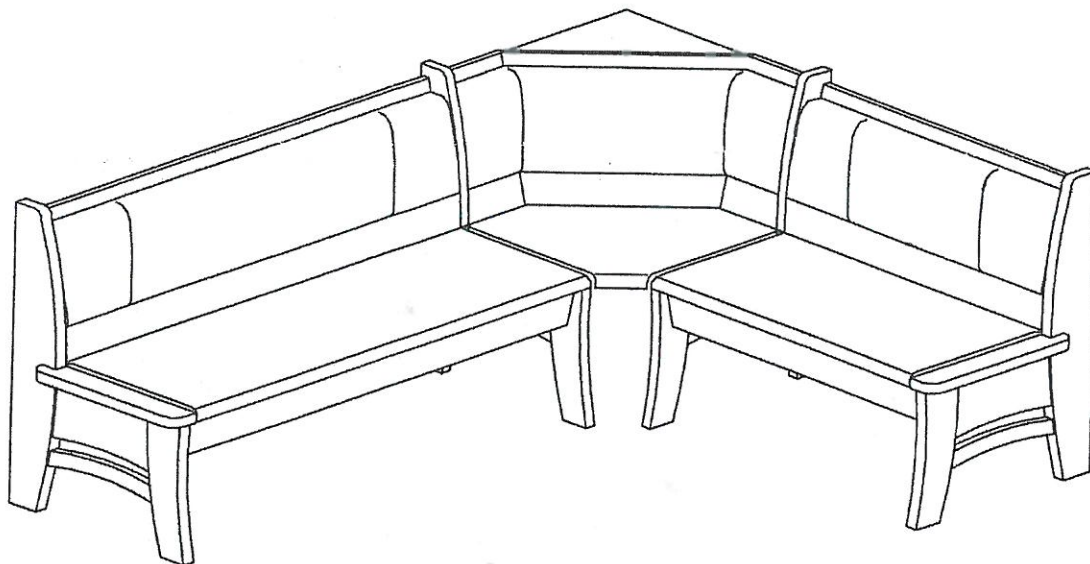

Montage mit

assebly by

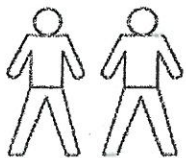

Werkzeug

tools



Servicekarte

- servicecard

- carte du service

Modell : TULLN

Sehr geehrter Kunde,

Bitte nennen Sie bei der Ersatzbestellung Modellnamen, Artikelnummer, Artikelnummer und Farbton des Möbels, sowie die benötigten Ersatzteilnummern / -bezeichnungen, wie sie in dieser Anleitung angegeben sind.

Wir werden Ihre Anforderungen sofort bearbeiten und Ihnen Ihr Ersatzteil umgehend zusenden.

Please send us the artikel name,article number,colour of the furniture and the needed part number

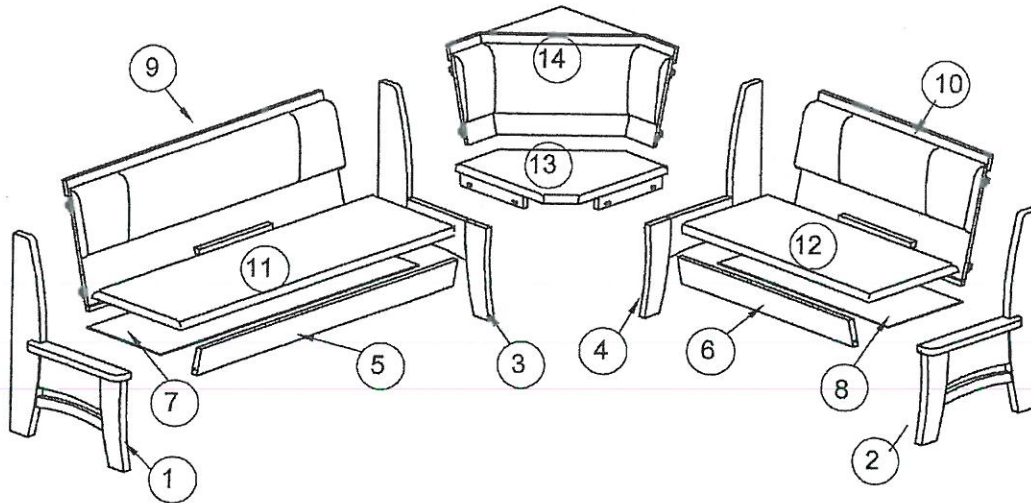

Längenmesser für Schrauben →

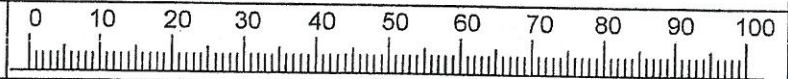

Beschlagbeutel-Inhalt

article	A	B	C	D	E	F	G	H	I	J
pieces	4	8	8	12	18	6	10	2	4	8
dimensions	L+R	6,3x16	M6X20	M6	M6	M6x 45	M6x 70	M6x100	ø 5	ø10X35
picture										

Bitte tragen die anzufordernden Ersatzteile in die untenstehende Servicekarte ein oder Sie markieren das betreffende Teil
Danach faxen Sie uns die Servicekarte bitte zu.

Please insert the necessary spare parts in the servicecard below or mark the pieces you need.
Then fax this card to our service.

Modell:	Grund für die Ersatzteilanforderung:		
Art.-Nr.:			
Typ:			
Farb-Nr.:			
Kunden-Nr.:	Benötigte Teile		
Tel.-Nr.:	Nr.	Bezeichnung	Anzahl
Name:			
Straße / Haus-Nr.:			
PLZ / Ort:			
Rechnungsdatum:			

Allgemein

General

- Achten Sie bitte auf regelmäßige Lüftung der Räume
- *please make sure that your rooms are ventilated regularly*
- Zu trockene Luft fördert das Verziehen der Hölzer
- *very dry or very humid air will support the warping of wooden products*
- Feuchtigkeit und Nässe sofort mit einem trockenen Tuch abwischen
- *wipe off liquids and moist spots immediately with a soft and dry cloth*
- Die Möbeloberfläche nicht mit scharfen oder spitzen Gegenständen beschädigen
- *prevent sharp and pointed objects from direct contact with the surface*

Lackierte Oberflächen

Lacquered Surfaces

- Zur Reinigung der Oberfläche verwenden Sie bitte lediglich ein angefeuchtetes Tuch
- *use a damp cloth or leather with washing up liquid or soft soap to clean the surface*
- Verwenden Sie keine scharfen Putz- oder Reinigungsmittel
- *do not use washing powders or any other substances containing abrasives to clean the surface*

Geölte Oberflächen

Oiled and waxed Surfaces

- Vermeiden Sie bitte Staunässe auf der Oberfläche und entfernen Sie Getränkereste sofort
- *please take care of wetness on the surface and clean it at once*
- Bitte beachten sie, dass dieses Möbel bei normalem Gebrauch nur für ca. 6 Monate geschützt ist Zur regelmäßigen Pflege von geölten und gewachsten Oberflächen halten wir ein Pflegeset „Geölt und Gewachst“ für sie bereit
- *care products should be applied no later than ca. 6 months for the first time. For regular intervals we have a special service pack "Oiled and waxed" for you*
- Bitte beachten sie, dass geölte und gewachste Möbel bei täglicher Benutzung regelmäßig nachbehandelt werden müssen. Äußerst hart beanspruchte Oberflächen wie die von Tischen benötigen die Nachbehandlung wesentlich früher und öfter
- *please notice! Oiled and Waxed products are wearing out through daily use. Heavily used surfaces, such as table tops, should be treated earlier. Do not forget to repeat this treatment in regular intervals*
- Bitte beachten Sie, dass eingefärbte Flüssigkeiten oder Reiniger den Ausdruck des Holzes nachhaltig verändern
- *coloured liquids or soaps might smudge the wood*

Glasoberflächen

Glass Surfaces

- Bitte keine heißen oder sehr kalten Gegenstände ohne geeignete Untersetzer auf die Glasfläche stellen
- *Do not place very hot or very cold items on the glass surface(s) unless adequately thick table mats are used to prevent such items from coming into contact with the glass*
- Bitte die Glasfläche nicht als Arbeitsfläche zum Schneiden oder Ähnliches benutzen. Ebenso die Glasoberfläche nicht mit harten Gegenständen bearbeiten
- *Do not use the glass as a chopping surface. Do not strike the glass with hard or pointed items*
- Glasoberflächen auf der Gebrauchsseite bitte nur mit einem weichen und feuchten Tuch reinigen
- Die Glasflächen nur mit einem feuchten Tuch reinigen. Keinesfalls mit öligen Putzmittel oder scharfen Putzmitteln oder Scheuermitteln bearbeiten
- *When cleaning glass panels use a damp cloth or leather with washing up liquid or soft soap if necessary; do not use washing powders or any other substances containing abrasives since these substances scratch glass*

Metalloberflächen

Metal Surfaces

- Metalloberflächen bitte nur mit einem weichen, feuchten Tuch und milden Reinigungsmittel reinigen, keinesfalls mit Scheuermittel oder Metallschwämmen säubern
- *use a damp cloth or leather with washing up liquid or soft soap to clean the surface*
- Bitte die Metallflächen nicht mit harten Gegenständen bearbeiten
- *prevent sharp and pointed objects from direct contact with the surface*
- Die Metallflächen keinesfalls mit scharfen Putzmitteln oder Scheuermitteln bearbeiten
- *do not use washing powders or any other substances containing abrasives to clean the surface*

1...2...3...

