

# VERITAS® Simone



- DE Bedienungsanleitung
- EN Instruction manual
- FR Mode d'emploi
- IT Manuale di istruzioni

SIMONE DE BEAUVOIR  
1908 - 1986  
FRENCH WRITER



## **WICHTIGE SICHERHEITSHINWEISE**

Wenn Sie ein elektrisches Gerät verwenden, sollten Sie immer die grundlegenden Sicherheitsvorkehrungen beachten, einschließlich der folgenden."

Lesen Sie alle Anweisungen, bevor Sie diese Nähmaschine benutzen.

### **GEFAHR - Um die Gefahr eines elektrischen Schlages zu verringern.**

Diese Nähmaschine sollte nie unbeaufsichtigt gelassen werden, wenn sie eingesteckt ist. Ziehen Sie nach dem Gebrauch und vor der Reinigung dieser Nähmaschine immer sofort den Netzstecker aus der Steckdose.

### **WARNUNG - zur Verringerung der Gefahr von Verbrennungen, Feuer, elektrischem Schlag oder Verletzungen von Personen."**

1. Darf nicht als Spielzeug verwendet werden. Besondere Vorsicht ist geboten, wenn diese Nähmaschine von oder in der Nähe von Kindern benutzt wird.
2. Dieses Gerät kann von Kindern ab 8 Jahren und darüber sowie von Personen mit verringerten physischen, sensorischen oder mentalen Fähigkeiten oder Mangel an Erfahrung und Wissen benutzt werden, wenn sie beaufsichtigt oder bezüglich des sicheren Gebrauchs des Geräts unterwiesen wurden und die daraus resultierenden Gefahren verstehen. Kinder dürfen nicht mit dem Gerät spielen. Die Reinigung und Benutzerwartung darf nicht von Kindern ohne Aufsicht durchgeführt werden.
3. Benutzen Sie diese Nähmaschine nur für den bestimmungsgemäßen Gebrauch, wie in dieser Anleitung beschrieben. Verwenden Sie nur die vom Hersteller empfohlenen Anbaugeräte, die in diesem Handbuch enthalten sind.
4. Nehmen Sie diese Nähmaschine niemals in Betrieb, wenn das Kabel oder der Stecker beschädigt ist, wenn sie nicht richtig funktioniert, wenn sie fallen gelassen oder beschädigt wurde oder wenn sie ins Wasser gefallen ist. Bringen Sie die Nähmaschine zur Überprüfung, Reparatur, elektrischen oder mechanischen Einstellung zum nächsten autorisierten Händler oder Kundendienst.
5. Wenn das Netzkabel beschädigt ist, muss es durch den Hersteller, seinen Kundendienst oder ähnlich qualifizierte Personen ersetzt werden, um eine Gefährdung zu vermeiden.
6. Nehmen Sie die Nähmaschine niemals in Betrieb, wenn irgendwelche Luftöffnungen blockiert sind. Halten Sie die Lüftungsöffnungen der Nähmaschine und des Fußanlassers frei von Ansammlungen von Fusseln, Staub und losen Stoffen.
7. Niemals einen Gegenstand in eine Öffnung fallen lassen oder einführen.
8. Nur zur Verwendung im Innenbereich.
9. Nicht dort betreiben, wo Aerosol- (Sprüh-) Produkte verwendet werden oder wo Sauerstoff verabreicht wird.
10. Um die Verbindung zu trennen, drehen Sie den Schalter in die Aus-Position ("0") und ziehen Sie dann den Stecker aus der Steckdose.
11. Schalten Sie das Gerät aus oder ziehen Sie den Netzstecker, wenn Sie es unbeaufsichtigt lassen, ziehen Sie den Netzstecker, bevor Sie Wartungsarbeiten durchführen oder Lampen auswechseln.
12. Nicht durch Ziehen am Kabel ausstecken. Um den Stecker zu ziehen, fassen Sie den Stecker an, nicht das Kabel.
13. Halten Sie die Finger von allen beweglichen Teilen fern. Besondere Vorsicht ist im Bereich der Nähmaschinennadel

geboden.

14. Niemals mit einer beschädigten Stichplatte nähen, da dies zum Bruch der Nadel führen kann.
15. Keine gebogenen Nadeln verwenden.
16. Stoff beim Nähen nicht ziehen oder drücken. Es kann die Nadel ablenken, so dass sie abbricht.
17. Schalten Sie die Nähmaschine aus ("0"), wenn Sie Einstellungen im Nadelbereich vornehmen, z. B. die Nadel einfädeln, die Nadel wechseln, die Spule einfädeln oder den Nähfuß wechseln usw.
18. Stets den Stecker der Nähmaschine aus der Steckdose ziehen, wenn Abdeckungen entfernt, geschmiert oder andere in der Bedienungsanleitung erwähnte Wartungsarbeiten durchgeführt werden.
19. Um einen elektrischen Schlag zu vermeiden, legen Sie weder das Gerät noch das Netzkabel oder den Netzstecker in Wasser oder andere Flüssigkeiten.
20. Die maximale Leistung der LED-Lampe beträgt 0,3w, die maximale Spannung beträgt DC 5v, wenn die LED-Lampe beschädigt ist, sollten Sie das Produkt nicht verwenden und es sofort zur Reparatur oder zum Austausch an den Hersteller oder den Kundendienst schicken.
21. Achten Sie auf Folgendes, um Verletzungen zu vermeiden:
  - Ziehen Sie den Fußanlasser des Geräts aus der Steckdose, wenn Sie es unbeaufsichtigt lassen:
  - Ziehen Sie den Stecker des Fußanlassers des Geräts, bevor Sie Wartungsarbeiten durchführen.

**VORSICHT** - Bewegliche Teile - Um Verletzungsgefahr zu verringern, schalten Sie das Gerät vor Wartungsarbeiten aus. Deckel schließen vor dem Betrieb der Maschine.

### HEBEN SIE DIESE ANLEITUNG AUF!

Dieses Produkt ist für den Hausgebrauch bestimmt, oder gleichwertig.

**Dieses Gerät entspricht der EG-Richtlinie 2014/ 30/E U zur elektromagnetischen Verträglichkeit .**



**ENTSORGUNG:** Dieses Gerät ist mit dem Recycling-Symbol gekennzeichnet. Entsorgen Sie dieses Produkt nicht als unsortierten Siedlungsabfall. Die getrennte Sammlung solcher Abfälle zur speziellen Behandlung ist notwendig.



[www.service.veritas-sewing.com](http://www.service.veritas-sewing.com)

### SPEZIFIKATION DER MASCHINE

MODELL	VERITAS Simone
Anzahl der Threads	2, 3 oder 4 Gewinde
Überdeckungsstichbreite	6 mm (linke Nadel) und 3,8 mm (rechte Nadel)
Nadel	HA×1SP, HA×1 (130 / 705 H)
Stichlänge	1 - 4,5 mm
Nähgeschwindigkeit	1200 ± 50 Stiche pro Minute
Abmessungen	320 mm(B) × 280 mm(T) × 320 mm(H)
Gewicht	8,6 kg (17,6 lbs)

## **IMPORTANT SAFETY INSTRUCTIONS**

When using an electrical appliance, basic safety precautions should always be followed, including the following. Read all instructions before using this sewing machine.

### **DANGER - To reduce the risk of electric shock.**

This sewing machine should never be left unattended when plugged in. Always unplug this sewing machine from the electric outlet immediately after using and before cleaning.

### **WARNING - To reduce the risk of burns, fire, electric shock, or injury to persons.**

1. Do not allow to be used as a toy. Close attention is necessary when this sewing machine is used by or near children.
2. This appliance can be used by children aged from 8 years and above and persons with reduced physical sensory or mental capabilities or lack of experience and knowledge if they have been given supervision or instruction concerning use of the appliance in a safe way and understand the hazards involved. Children shall not play with the appliance. Cleaning and user maintenance shall not be made by children without supervision.
3. Use this sewing machine only for its intended use as described in this manual. Use only attachments recommended by the manufacturer as contained in this manual.
4. Never operate this sewing machine if it has a damaged cord or plug, if it is not working properly, if it has been dropped or damaged, or dropped into water. Return the sewing machine to the nearest authorized dealer or service center for examination, repair, electrical or mechanical adjustment.
5. If the supply cord is damaged, it must be replaced by the manufacturer, its service agent or similarly qualified persons in order to avoid a hazard.
6. Never operate the sewing machine with any air openings blocked. Keep ventilation openings of the sewing machine and foot control free from the accumulation of lint, dust, and loose cloth.
7. Never drop or Insert any object Into any opening.
8. Indoors use only.
9. Do not operate where aerosol (spray) products are being used or where oxygen is being administered.
10. To disconnect, turn switch to the off ("0") position, then remove plug from outlet.
11. Switch off or unplug the appliance when leaving it unattended, unplug the appliance before carrying out maintenance or replacing lamps.
12. Do not unplug by pulling on cord. To unplug, grasp the plug, not the cord.
13. Keep fingers away from all moving parts. Special care is required around the sewing machine needle.
14. Never sew with a damaged needle plate as this can cause needle to break.
15. Do not use bent needles.
16. Do not pull or push fabric while stitching. It may deflect the needle causing it to break.
17. Switch the sewing machine off ("0") when making any adjustments in the needle area, such as threading needle, changing needle, threading bobbin, or changing presser foot, etc.
18. Always unplug sewing machine from the electrical outlet when removing covers, lubricating, or when making any other user servicing adjustments mentioned in the instruction manual.

19. To avoid electrical shock never put the machine nor the mains cable or mains plug into water or other liquids.
20. The LED lamp maximum power is 0.3w, maximum voltage is DC 5v, if the LED lamp is damaged, you should not use the product and send it to the manufacture or service agent to repair or replace at once.
21. Attention the following to avoid injury:
  - Unplug the foot controller of the appliance when leaving it unattended:
  - Unplug the foot controller of the appliance before carrying out any maintenance.

**CAUTION - Moving parts-**To reduce risk of injury, switch off before servicing. Close cover before operating machine.

### SAVE THESE INSTRUCTIONS

This product is for household use, or equivalent.

**This appliance complies with EEC Directive 2014/30/EU covering the electromagnetic compatibility.**



#### DISPOSAL:

This equipment is marked with the recycling symbol. Do not dispose this product as unsorted municipal waste. Collection of such waste separately for special treatment is necessary.



[www.service.veritas-sewing.com](http://www.service.veritas-sewing.com)



### SPECIFICATION OF MACHINE

MODEL	VERITAS Simone
Number of threads	2, 3 or 4 threads
Overedge stitch width	6 mm (left needle) and 3.8 mm (right needle)
Needle	HA×1SP, HA×1 (130 / 705 H)
Stitch length	1 - 4.5 mm
Stitching speed	1200 ± 50 stitches per minutes
Dimensions	320 mm(W) × 280 mm(D) × 320 mm(H)
Weight	8.6 Kgs (17.6 lbs)

## **IMPORTANTES CONSIGNES DE SÉCURITÉ**

Toujours faire preuve de prudence en utilisant un appareil électromécanique.  
Lire toutes les instructions avant d'utiliser cette machine à coudre.

### **DANGER - Pour réduire le risque de décharge électrique, suivre ce qui suit:**

Cette machine à coudre ne devrait jamais être laissée sans surveillance lorsque branchée. Toujours la débrancher immédiatement après l'avoir utilisée ou avant de la nettoyer.

### **AVERTISSEMENT - Pour réduire le risque de brûlures, de feu, de choc électrique ou de blessures, suivre ce qui suit:**

1. Ne pas utiliser comme jouet. Une surveillance attentive est nécessaire lorsque cette machine est utilisée par ou près des enfants.
2. Cet appareil n'est pas adapté pour les enfants de moins de 8 ans ainsi que les personnes ayant un handicap physique, sensoriel ou mental, ou les personnes inexpérimentées ou manquant des connaissances nécessaires, à moins qu'elles soient supervisées ou formées adéquatement afin de comprendre et d'appliquer les mesures nécessaires à leur sécurité. Les enfants ne doivent pas jouer avec l'appareil. Les opérations de nettoyage et d'entretien ne doivent pas être effectuées par un enfant sans surveillance.
3. N'utiliser cet appareil qu'aux fins mentionnées dans ce manuel et n'utiliser que des accessoires recommandés par le fabricant.
4. Ne jamais faire fonctionner l'appareil si le cordon ou la fiche est endommagé, s'il ne fonctionne pas adéquatement, s'il est tombé par terre, endommagé ou s'il est tombé dans l'eau. Retourner la machine à un détaillant autorisé ou un centre de service le plus près pour inspection, réparation, ajustement électrique ou mécanique.
5. Si le cordon est endommagé, il doit être remplacé par le fabricant, un représentant autorisé ou toute autre personne qualifiée pour éviter tout danger.
6. Ne jamais utiliser la machine à coudre si les ouvertures d'aération sont obstruées. Garder toutes les ouvertures et le rhéostat exempts d'accumulation de peluches, de poussières ou de pièces de tissu.
7. Ne jamais laisser tomber ni insérer d'objet quelconque dans les ouvertures.
8. Utiliser à l'intérieur seulement.
9. Ne pas faire fonctionner là où des produits en aérosol sont vaporisés ou de l'oxygène est administré.
10. Pour débrancher, mettre l'interrupteur sur arrêt (position 0), puis retirer la fiche de la prise.
11. Mettre l'interrupteur sur arrêt ou débrancher l'appareil, lorsqu'il est laissé sans surveillance. Débranchez l'appareil avant d'effectuer des travaux d'entretien ou de remplacer des ampoules.
12. Ne pas débrancher en tirant sur le cordon. Débranchez en tirant sur la fiche, non pas sur le cordon.
13. Garder les doigts éloignés de toute pièce mobile. L'aiguille doit faire l'objet d'une attention particulière.
14. Ne jamais coudre si la plaque d'aiguille est endommagée, car elle pourrait briser l'aiguille.
15. Ne pas utiliser d'aiguilles gauchies.
16. Ne pas tirer ni pousser le tissu en cousant. Il pourrait faire dévier l'aiguille et la briser.
17. Mettre l'interrupteur sur arrêt (position 0) avant de faire un quelconque ajustement autour de l'aiguille, comme

- enfiler l'aiguille, la changer, embobiner du fil ou changer de pied presseur, etc.
18. Toujours débrancher la machine à coudre de la prise pour retirer des couverts, lubrifier la machine ou pour faire tout autre ajustement mentionné dans ce manuel.
  19. Pour éviter toute décharge électrique, ne jamais mettre la machine, ni les câbles principaux, ni les fiches dans l'eau ou tout autre liquide.
  20. La puissance maximum des ampoules DEL est de 0,3 W, le voltage CC est de 5 V. Si l'ampoule DEL est endommagée, ne pas utiliser l'appareil et l'envoyer immédiatement au fabricant ou à un représentant pour réparation ou remplacement.
  21. Attention: pour éviter toute blessure, débrancher le rhéostat :
    - lorsque l'appareil est laissé sans surveillance.
    - avant de le transporter pour effectuer un entretien.

**ATTENTION** - Pièces mobiles - Pour réduire le risque de blessures, mettre l'interrupteur sur arrêt avant d'effectuer un entretien. Fermer le couvercle avant de faire fonctionner la machine.

### CONSERVER CES INSTRUCTIONS

Ce produit est conçu pour une utilisation domestique seulement (ou l'équivalent).

**Cet appareil est conforme à la directive CEE 2014/30/EU concernant les normes électromagnétiques.**



#### DISPOSITION PARTICULIERE:

Cet appareil est marqué d'un symbol de recyclage. Ne déposez pas ce matériel en décharge municipale. Il fait l'objet d'un traitement spécifique pour sa collecte.

### SPECIFICATIONS DE LA MACHINE



[www.service.veritas-sewing.com](http://www.service.veritas-sewing.com)

MODELE	VERITAS Simone
Nombre de fils	2,3 ou 4 fils
Largeur du surjet	6 mm(aiguille gauche) et 3,8 mm(aiguille droite)
Aiguille	130-705 H
Longueur de point	1 à 4.5 mm
Vitesse d'utilisation	1200 ± 50 points/minute
Dimensions	320 mm(largeur)× 280 mm(longueur)× 320 mm(huteur)
Poids	8.6 kg

## **ISTRUZIONI IMPORTANTI PER LA SICUREZZA**

Quando si usa un apparecchio elettrico, osservare sempre le precauzioni di sicurezza minime, incluso quanto segue. Leggere tutte le istruzioni prima di usare la macchina da cucire.

### **PERICOLO - Per ridurre il rischio di scosse elettriche:**

La macchina da cucire non deve essere lasciata senza sorveglianza quando è collegata alla rete. Disconnettere sempre la macchina da cucire dalla presa elettrica dopo l'uso e prima della pulizia.

### **PERICOLO - Per ridurre il rischio di ustioni, incendi, scosse elettriche o lesioni.**

1. Non lasciare che il dispositivo sia utilizzato come un giocattolo. Prestare grande attenzione quando la macchina da cucire viene utilizzata da bambini o vicino ad essi.
2. Questa apparecchiatura può essere usata da bambini di età superiore a 8 anni e da persone con capacità fisiche, sensoriali o mentali ridotte o mancanza di esperienza e conoscenza in presenza di supervisione o istruzioni relative all'uso dell'apparecchiatura in modo sicuro e comprensione dei rischi coinvolti. I bambini non devono giocare con l'apparecchiatura. La pulizia e la manutenzione non devono essere eseguite da bambini senza supervisione.
3. Utilizzare la macchina da cucire solamente per l'uso previsto come descritto nel manuale. Utilizzare solamente gli accessori raccomandati dal produttore, come riportato nel presente manuale.
4. Non utilizzare la macchina da cucire se il cavo o la spina sono danneggiati, se la macchina non funziona correttamente o se è stata fatta cadere o è danneggiata, o è caduta in acqua. Restituire la macchina da cucire al rivenditore o centro assistenza autorizzato più vicino per esami, riparazioni o regolazioni elettriche e meccaniche.
5. Se il cavo di alimentazione è danneggiato, deve essere sostituito dal produttore o da un agente dell'assistenza o da una persona con simili qualifiche, per evitare rischi.
6. Non utilizzare mai la macchina da cucire se una o più prese d'aria sono ostruite. Mantenere le aperture per la ventilazione della macchina da cucire e il comando a pedale liberi dall'accumulo di filaccia, polvere o residui di tessuto.
7. Non far cadere o inserire alcun oggetto in nessuna delle aperture.
8. Solo per uso interno.
9. Non utilizzare in luoghi in cui vengano vaporizzati prodotti spray o venga somministrato ossigeno.
10. Per disconnettere, passare l'interruttore in posizione off ("0"), quindi rimuovere la spina dalla presa.
11. Spegnerne o scollegare l'apparecchiatura quando la si lascia incustodita, scollegare l'apparecchiatura prima di eseguire interventi di manutenzione o di sostituire le lampade.
12. Non scollegare la macchina tirando il cavo. Per staccare la spina, afferrare quest'ultima, non il cavo.
13. Tenere le dita lontane dalle parti semoventi. Prestare una speciale attenzione all'area intorno all'ago della macchina da cucire.
14. Non usare mai una placca dell'ago danneggiata per cucire, dato che ciò può causare la rottura dell'ago.
15. Non usare mai aghi piegati.
16. Non tirare o spingere il tessuto durante la cucitura. Ciò potrebbe deviare l'ago e causarne la rottura.
17. Quando si effettuano delle regolazioni nell'area dell'ago, come inserire l'ago, sostituirlo, eseguire l'infilatura della spolina, sostituire il piedino premistoffa, ecc., spegnere macchina da cucire impostando l'interruttore su ("0").
18. Quando si rimuovono le coperture, si lubrifica o si effettuano manutenzioni di altro tipo riportate nel manuale di istruzioni, scollegare sempre la macchina da cucire dalla presa elettrica.



19. Per evitare scosse elettriche, non immergere mai la macchina, il cavo principale o la presa principale in acqua o in altri liquidi.
20. La potenza massima della lampada a LED è di 0,3w, la tensione massima è di DC 5v, se la lampada a LED è danneggiata, non utilizzare il prodotto e inviarlo al produttore o a un agente dell'assistenza per l'eventuale riparazione o sostituzione.
21. Per evitare lesioni, prestare attenzione a quanto segue:
  - Scollegare il comando a pedale dall'apparecchiatura quando la si lascia incustodita:
  - Scollegare il comando a pedale dall'apparecchiatura prima di effettuare qualsiasi intervento di manutenzione.

**ATTENZIONE** - Parti semoventi - Per ridurre il rischio di lesioni, spegnere la macchina prima di effettuare la manutenzione. Chiudere la copertura prima di utilizzare la macchina.

### CONSERVARE QUESTE ISTRUZIONI

Questo prodotto è destinato all'uso domestico o equivalente.

**Questa apparecchiatura è conforme alla Direttiva del SEE 2014/30/UE relativa alla compatibilità elettromagnetica.**



#### SMALTIMENTO:

Questa apparecchiatura è contrassegnata dal simbolo di riciclo. Non smaltire questo prodotto come un rifiuto locale indifferenziato.

È necessario predisporre la raccolta di tali rifiuti separatamente per il loro speciale trattamento.

### SPECIFICHE DELLA MACCHINA



[www.service.veritas-sewing.com](http://www.service.veritas-sewing.com)

MODELLO	VERITAS Simone
Numero di fili	2, 3 o 4 fili
Ampiezza del punto sovraorlo	6 mm (ago sinistro) e 3,8 mm (ago destro)
Ago	HA×1SP, HA×1 (130 / 705 H)
Lunghezza punto	1 - 4,5 mm
Velocità cucitura	1200 ± 50 punti al minuto
Dimensioni	320 mm(L) × 280 mm(P) × 320 mm(A)
Peso	8.6 Kg (17.6 lb)

# INHALTSVERZEICHNIS

## 1. IHR GERÄT KENNEN

Identifikationsdiagramm-----	14 - 15
Zubehör-----	16 - 17
Einrichten des Geräts-----	18 - 19
Vorbereitung zum Einfädeln-----	20 - 22
Auffangbehälter, Schnittbreitenlehre, Fadenschneider-----	23 - 24
Nähfüße austauschen, Nadel austauschen-----	25 - 26
Nadel, Faden und Stofftabelle-----	27 - 28

## 2. ANFANGEN ZU NÄHEN

Einfädeln Ihrer Maschine-----	29 - 35
Hilfreiche Hinweise-----	36 - 37
Teststich Overlockstiche-----	38 - 39
Einstellidiagramm-----	40 - 47
Einstellen der Fadenspannungen-----	48 - 51
Dreifaden-Overlock mit einer Nadel, schmaler und gerollter Saum, Picot-Stich-----	52 - 55
Empfohlener Faden-----	56
Umstellung auf Zwei-Faden-Nutzung-----	57 - 60
Einstellen der Stichlänge, Einstellen der Überwendlichschnittbreite, Stichfinger-----	61 - 62
Differenzialeinspeisung-----	63 - 64
Fußdruckregler-----	65 - 68
Nähen mit besonders schwerem Stoff oder mehreren Stofflagen-----	65 - 68
Grundlegende Techniken	
Drehen von Außenecken ohne Schneiden von Faden-----	69 - 70
Wenden von gebogenen Kanten-----	69 - 70
Drehen der Innenecke, Entfernen von Stichen aus dem genähten Stoff-----	71 - 72
Kordel-Overlock-----	73 - 76
Dekorative Effekte-----	77 - 78
Anwendung des Differentialfußes-----	79 - 81

## 3. PFLEGE IHRES GERÄTS

Bewegliches Messer auswechseln, Bewegliches Messer auskuppeln-----	82 - 83
Reinigen und Ölen-----	84 - 85

## 4. ÜBERPRÜFUNG VON LEISTUNGSPROBLEMEN-----

86 - 89

## 5. SONDERZUBEHÖR-----

90 - 91

## 6. OPTIONALES ZUBEHÖR-----

92 - 103

## TABLE OF CONTENTS

### 1. KNOWING YOUR MACHINE

Identification chart-----	14 - 15
Accessories-----	16 - 17
Setting up your machine-----	18 - 19
Preparation for threading-----	20 - 22
Lint tray, Cutting width gauge, Thread cutter-----	23 - 24
Changing presser feet, Changing needle-----	25 - 26
Needle, thread and fabric chart-----	27 - 28

### 2. STARTING TO SEW

Threading your machine-----	29 - 35
Helpful hints-----	36 - 37
Testing stitch overlock stitches-----	38 - 39
Setting chart-----	40 - 47
Adjusting thread tensions-----	48 - 51
Three-thread overlock with one needle, Narrow and rolled hem, picot stitch-----	52 - 55
Recommended Thread-----	56
Converting to two-thread use-----	57 - 60
Adjusting stitch length, Adjusting overedge cutting width, Stitch finger-----	61 - 62
Differential feed-----	63 - 64
Foot pressure regulator-----	65 - 68
Sewing with extra heavyweight fabric or multiple layers of fabric-----	65 - 68
Basic techniques	
Turning outside corners without cutting threads-----	69 - 70
Turning curved edges-----	69 - 70
Turning Inside Corner, Removing stitches from sewn fabric-----	71 - 72
Corded overlock-----	73 - 76
Decorative effects-----	77 - 78
Differential feed applications-----	79 - 81

### 3. CARING FOR YOUR MACHINE

Replacing moving cutter, Disengaging moving cutter-----	82 - 83
Cleaning and oiling-----	84 - 85

### 4. CHECKING PERFORMANCE PROBLEMS-----

### 5. SPECIAL ACCESSORIES-----

### 6. OPTIONAL ACCESSORIES-----

## TABLE DES MATIERES

### 1. VOTRE MACHINE A COUDRE

Description de la machine .....	14 - 15
Accessoires .....	16 - 17
Branchement de la machine .....	18 - 19
Préparation à l'enfilage .....	20 - 22
Bac à déchets, guide de largeur de coupe, Coupe-chainette .....	23 - 24
Changement de pied presseur, Changement d'aiguille .....	25 - 26
Tableau des fils et matières .....	27 - 28

### 2. COMMENCER A COUDRE

Enfilage de la machine .....	29 - 35
Conseils d'utilisation .....	36 - 37
Tester la formation du point .....	38 - 39
Tableau de réglage de la machine .....	40 - 47
Réglage des tensions .....	48 - 51
Overlock à 3 fils avec une aiguille, Ourlets étroits et ourlets roulés, point picot.....	52 - 55
Fil recommande.....	56
Utilisation à 2 fils .....	57 - 60
Réglage de la longueur du point, Réglage de largeur de coupe, Doigt mailleur .....	61 - 62
Entraînement différentiel .....	63 - 64
Réglage de la pression du pied .....	65 - 68
Couture de matières très lourdes ou sur plusieurs épaisseurs .....	65 - 68
Techniques de base	
Piquer un angle sans couper les fils .....	69 - 70
Couture des angles arrondis .....	69 - 70
Tourner dans les coins internes, Decoudre une couture .....	71 - 72
Surjet renforcé .....	73 - 76
Effets décoratifs .....	77 - 78
Utilisations du différentiel .....	79 - 81

### 3. ENTRETIEN DE LA MACHINE

Remplacement du couteau mobile, débrayer le couteau .....	82 - 83
Nettoyage et lubrification .....	84 - 85

### 4. REMEDES A D'EVENTUELS PROBLEMES .....

86 - 89

### 5. ACCESSOIRES SPECIAUX .....

90 - 91

### 6. ACCESSOIRES OPTIONNELS .....

92 - 103

## INDICE

### 1. CONOSCERE LA MACCHINA

Diagramma di riferimento-----	14 - 15
Accessori -----	16 - 17
Messa in funzione della macchina -----	18 - 19
Preparazione per l'infilatura-----	20 - 22
Vassoio raccogli filaccia, regolatore ampiezza del coltello rifilatore, Tagliafilo-----	23 - 24
Sostituzione dei piedini premistoffa, Sostituzione dell'ago-----	25 - 26
Tabella ago, filo e tessuti -----	27 - 28

### 2. INIZIARE A CUCIRE

Infilatura della macchina-----	29 - 35
Consigli utili -----	36 - 37
Test dei punti di cucitura overlock -----	38 - 39
Tabella parametri -----	40 - 47
Regolare la tensione dei fili -----	48 - 51
Overlock a tre fili con un solo ago, Orlo stretto e arrotolato, punto picot-----	52 - 55
Filo consigliato -----	56
Conversione all'uso a due fili -----	57 - 60
Regolare la lunghezza del punto, Regolare l'ampiezza del coltello rifilatore, Guida del punto	61 - 62
Trasporto differenziale-----	63 - 64
Regolatore della pressione del piedino -----	65 - 68
Cucire tessuti ultra-pesanti o più strati di tessuto -----	65 - 68
Tecniche di base	
Girare sugli angoli esterni senza tagliare i fili -----	69 - 70
Girare i bordi curvati-----	69 - 70
Girare sugli angoli interni, Rimuovere i punti da un tessuto cucito -----	71 - 72
Overlock a cordoncino -----	73 - 76
Effetti decorativi-----	77 - 78
Applicazioni del trasporto differenziale -----	79 - 81

### 3. PRENDERSI CURA DELLA MACCHINA

Sostituzione del coltello mobile, Rimozione del coltello mobile-----	82 - 83
Pulizia e lubrificazione-----	84 - 85

### 4. RISOLUZIONE DEI PROBLEMI -----

### 5. ACCESSORI SPECIALI-----

### 6. ACCESSORI OPZIONALI -----

## 1. IHR GERÄT KENNEN

### KENNEZEICHNUNGSTABELLE

1. Kabelführung
2. Fußdruckregler
3. Nählicht
4. Nähfußhebel
5. Fadenschneider
6. Stichplatte
7. Nähfuß
8. Skala für die Überschneidungsbreite
9. Arbeitstisch
10. Fadenführungsstange
11. Linke Nadelfaden-Spannungssteuerung
12. Fadenspannungssteuerung der rechten Nadel
13. Untere Greiferfadenspannungssteuerung
14. Obere Greiferfadenspannungssteuerung
15. Nadelfadenführungen
16. Fadenschneider-Hebel
17. Zwei-Faden-Konverter-Befehl
18. Gewindetabelle
19. Abfallbehälter
20. Fußpedal
21. Entriegelungshebel
22. Fußauslösehebel
23. Spulenscheibe
24. Stichlängen-Einstellrad
25. Steuerhebel für Differentialtransport
26. Handrad
27. Steckverbindungs-Buchse
28. Licht- und Netzschalter
29. Abdeckung Greifer
30. Bewegliches Messer
31. Oberer Greifer
32. Unterer Greifer

## 1. KNOWING YOUR MACHINE

### IDENTIFICATION CHART

1. Cord guide
2. Foot pressure regulator
3. Sewing light
4. Presser foot lever
5. Thread cutter
6. Needle plate
7. Presser foot
8. Overedge cutting width dial
9. Working table
10. Thread guide pole
11. Left needle thread tension control
12. Right needle thread tension control
13. Lower looper thread tension control
14. Upper looper thread tension control
15. Needle thread guides
16. Thread cutter lever
17. Two thread converter instruction
18. Threading chart
19. Lint tray
20. Foot control
21. Release lever
22. Foot release lever
23. Spool disc
24. Stitch length dial
25. Differential feed control lever
26. Hand wheel
27. Plug connector socket
28. Light and power switch
29. Looper cover
30. Moving cutter
31. Upper looper
32. Lower looper

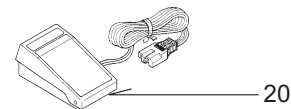
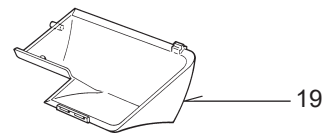
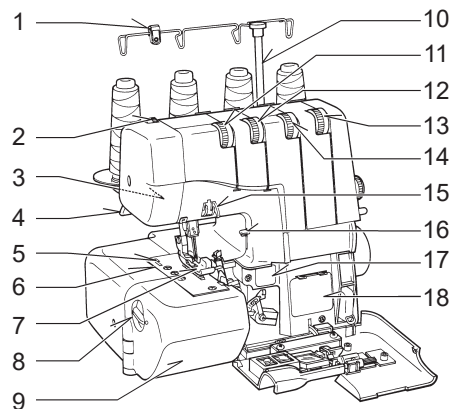

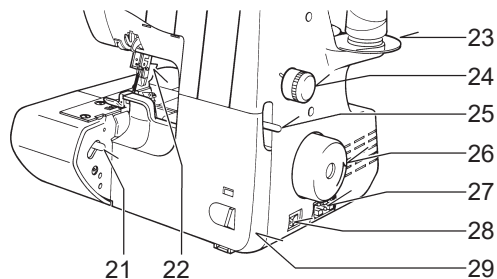

**ARBEITSTISCH GEÖFFNET**  
**WORKING TABLE OPENED**  
**CAPOT OUVERT**  
**PIANO DI LAVORO APERTO**

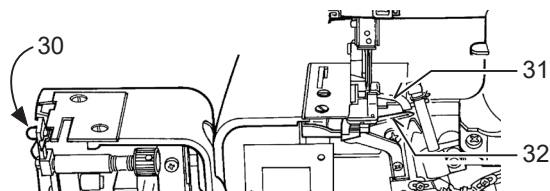

## 1. VOTRE MACHINE A COUDRE

### DESCRIPTION DE LA MACHINE

1. Guide-fil cordonnet
2. Réglage de la pression du pied
3. Ampoule d'éclairage
4. Levier pied presseur
5. Coupe-chaînette
6. Plaque-aiguille
7. Pied presseur
8. Bouton de largeur de coupe
9. Table de travail
10. Support guide-fils télescopique
11. Réglage de tension du fil d'aiguille gauche
12. Réglage de tension du fil d'aiguille droite
13. Réglage de tension du fil du boucleur inférieur
14. Réglage de tension du fil du boucleur supérieur
15. Guide-fil d'aiguilles
16. Bouton du coupe-chaînette
17. Instructions pour le convertisseur à 2
18. Schéma d'enfilage
19. Bac à déchets amovible
20. Rhéostat
21. Levier d'ouverture du capot latéral
22. Bouton d'attache du pied presseur
23. Extensions pour cônes
24. Bouton de réglage de longueur du point
25. Levier de contrôle d'entraînement différentiel
26. Volant manuel
27. Fiche de branchement extérieur
28. Interrupteur lumière et machine
29. Capot des boucleurs
30. Couteau mobile
31. Boucleur supérieur
32. Boucleur inférieur

## 1. CONOSCERE LA MACCHINA

### DIAGRAMMA DI RIFERIMENTO

1. Guidafile
2. Regolatore della pressione del piedino
3. Lampada di cucitura
4. Leva alza-piedino
5. Tagliafile
6. Placca dell'ago
7. Piedino premistoffa
8. Manopola dell'ampiezza del coltello rifilatore
9. Piano di lavoro
10. Asta guidafile
11. Controllo tensione del filo dell'ago sinistro
12. Controllo tensione del filo dell'ago destro
13. Controllo tensione del filo del crochet inferiore
14. Controllo tensione del filo del crochet superiore
15. Guidafile dell'ago
16. Leva del tagliafile
17. Istruzioni del convertitore a due fili
18. Tabella infilatura
19. Vassoio raccogli filaccia
20. Comando a pedale
21. Leva di rilascio
22. Leva alza-piedino
23. Portarocchetto
24. Manopola lunghezza punto
25. Leva di controllo del trasporto differenziale
26. Manopola
27. Connettore della presa
28. Interruttore alimentazione e luce
29. Copertura dei crochet
30. Coltello mobile
31. Crochet superiore
32. Crochet inferiore

## ZUBEHÖR

Alle aufgelisteten Teile können Sie bei Ihrem nächsten Händler beziehen.

1. Zwei-Faden-Konverter
2. Stichfinger
3. Ersatznadeln
4. Reinigungspinsel
5. Schraubendreher (klein)
6. Bandmaß (Option)
7. Maschinenabdeckung
8. Schraubendreher (groß)
9. Messer
10. Spanner
11. Fadennetz
12. Pinzette
13. Spulen-Scheibe
14. Spulenhalterung
15. Spulenkappe
16. Zubehörtasche

## ACCESSORIES

All parts listed may be obtained from your nearest dealer.

1. Two-thread convertor
2. Stitch finger
3. Needle set
4. Brush
5. Screw driver (small)
6. Tape measure (option)
7. Machine cover
8. Screw driver (large)
9. Moving cutter
10. Spanner
11. Thread net
12. Tweezers
13. Spool disc
14. Spool holder
15. Spool cap
16. Accessory bag

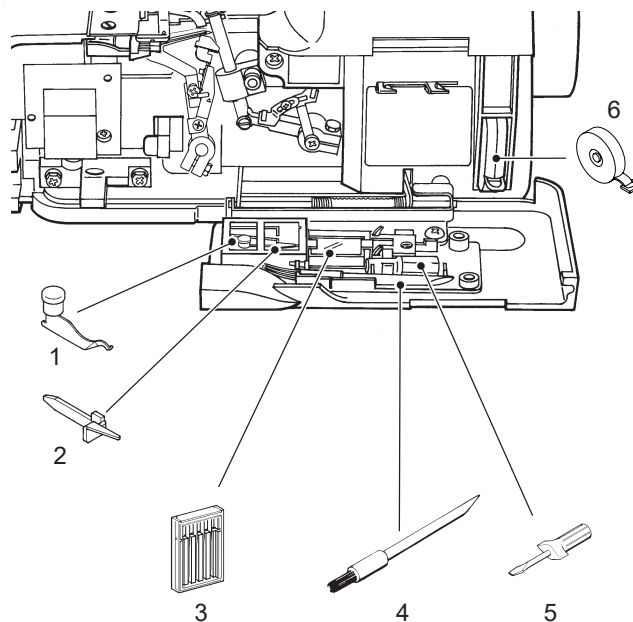



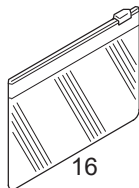
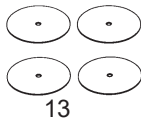
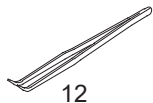
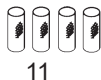
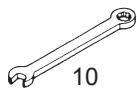
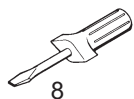
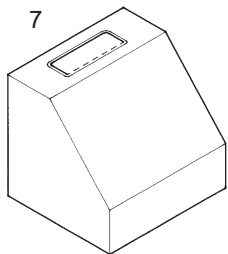

## ACCESSOIRES

Toutes les pièces décrites ci-dessous peuvent être obtenues auprès de votre revendeur le plus proche.

1. Convertisseur à 2 fils
2. Doigt mailleur
3. Boîte d'aiguilles
4. Brosse
5. Petit tournevis
6. Centimètre à enrouleur (option)
7. Housse de protection
8. Grand tournevis
9. Couteau mobile supplémentaire
10. Clé
11. Chaussette pour cône
12. Pincette
13. Extension pour cône
14. Porte-cône
15. Coiffe pour bobine
16. Sachet d'accessoires

## ACCESSORI

È possibile ottenere tutte le parti elencate dal rivenditore più vicino.

1. Convertitore a due fili
2. Guida del punto
3. Set di aghi
4. Spazzola
5. Cacciavite (piccolo)
6. Metro da sarto (opzionale)
7. Copertura della macchina
8. Cacciavite (grande)
9. Coltello mobile
10. Chiave inglese
11. Rete di filo
12. Pinze
13. Portarocchetto
14. Supporto rocchetto
15. Capsula portaspola
16. Borsa accessori

## AUFSTELLEN IHRES GERÄTS

1. Wischen Sie überschüssiges Öl im Bereich der Stichplatte und des Nadelbetts ab.
2. **FUSSBEDIENUNG**  
Stecken Sie den Stecker des Fußschalters in die Anschlussbuchse und den Stecker der Netzleitung in die Netzsteckdose.
3. **STROM-/LICHTSCHALTER**  
Ihr Gerät funktioniert nur, wenn der Netz-/Lichtschalter eingeschaltet ist. Dieser gleiche Schalter steuert sowohl die Stromversorgung der Maschine als auch das Nählicht. Ziehen Sie den Netzstecker aus der Steckdose, wenn Sie das Gerät unbeaufsichtigt lassen oder Wartungsarbeiten am Gerät durchführen.
4. **GREIFERDECKEL ÖFFNEN**  
Um die Greiferabdeckung zu öffnen, ziehen Sie sie nach rechts und zu sich herunter.
5. **ARBEITSTISCH ÖFFNEN**  
Um den Arbeitstisch zu öffnen, ziehen Sie den Entriegelungshebel mit der rechten Hand zu sich heran und öffnen Sie ihn.

### Abbildung

- \* I : Anschlussbuchse
- \* II : Netz-/Lichtschalter
- \* III: Entriegelungshebel
- \* IV: Arbeitstisch
- \* V : Greifer-Abdeckung

## SETTING UP YOUR MACHINE

1. Wipe off excess oil in the needle plate and bed areas.
2. **FOOT CONTROL**  
Push foot control plug into connector socket, and connect the power line plug into power supply outlet.
3. **POWER/LIGHT SWITCH**  
Your machine will not operate unless the power / light switch is turned on. This same switch controls both machine power and sewing light. When leaving the machine unattended, or servicing the machine, remove the power line plug from supply outlet.
4. **OPENING LOOPER COVER**  
To open looper cover, pull it to the right and down towards you.
5. **OPENING WORKING TABLE**  
To open working table, pull the release lever towards you with your right hand and open.

### Illustration

- \* I : Connector socket
- \* II : Power/light switch
- \*III : Release lever
- \*IV : Working table
- \* V : Looper cover

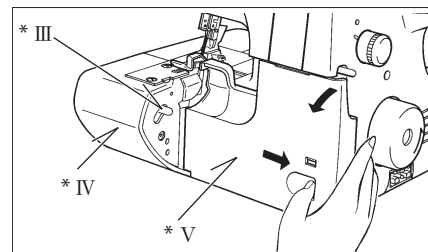
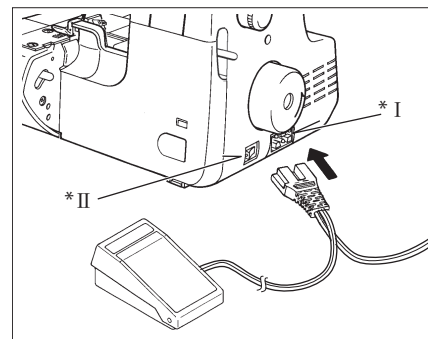

## BRANCHEMENT DE LA MACHINE

1. Nettoyer l'excès d'huile sur la plaque-aiguille et ses alentours.
2. **RHEOSTAT**  
Placer la fiche du rhéostat dans la prise extérieure de la machine, relier la prise électrique à votre prise murale.
3. **INTERRUPTEUR LUMIERE ET MACHINE**  
Votre machine ne fonctionne que lorsque l'interrupteur de lumière est en position de marche. Il commande la lumière et le contact électrique général de la machine. Lorsque vous n'utilisez pas la machine ou lors du nettoyage, veillez à la débrancher de la prise de courant.
4. **Ouverture du capot des boucleurs**  
Pour ouvrir le capot frontal, le tirer vers la droite puis l'abaisser vers vous.
5. **OUVERTURE DU CAPOT LATERAL (TABLE DE TRAVAIL)**  
Pour ouvrir la table de travail (coté gauche de la machine), tirez le levier vers vous avec la main droite et ouvrez.

**Illustration:** \* I : Prise  
\* II : Interrupteur  
\* III : Levier de dégagement du carter latéral  
\* IV : Capot latéral  
\* V : Capot inférieur frontal

## MESSA IN FUNZIONE DELLA MACCHINA

1. Rimuovere l'olio in eccesso presente sulla placca dell'ago e sulle aree d'appoggio.
2. **COMANDO A PEDALE**  
Inserire la spina del comando a pedale nella presa, quindi collegare la spina del cavo di alimentazione alla presa elettrica.
3. **INTERRUTTORE ALIMENTAZIONE/LUCE**  
La macchina non funzionerà a meno che l'interruttore dell'alimentazione/della luce non venga acceso. Lo stesso interruttore controlla sia l'alimentazione della macchina che la lampada di cucitura.  
Scollegare la spina dalla presa elettrica quando si lascia la macchina incustodita o quando si effettuano interventi di manutenzione.
4. **APRIRE LA COPERTURA DEI CROCHE**  
Per aprire la copertura dei crochet, tirarla verso destra e quindi verso di sé.
5. **APRIRE IL PIANO DI LAVORO**  
Per aprire il piano di lavoro, tirare la leva di rilascio verso di sé con la mano destra e aprire.

**Illustrazione** \* I : Connettore della presa  
\* II : Interruttore alimentazione/luce  
\* III : Leva di rilascio  
\* IV : Piano di lavoro  
\* V : Copertura dei crochet

## VORBEREITUNG ZUM EINFÄDELN

### FADENFÜHRUNGSSTANGE

Ziehen Sie die Fadenführungsstange bis zum höchsten Punkt hoch, bis sie hörbar einrastet. Setzen Sie die Fadenspulen auf die Stifte und ziehen Sie den Faden von hinten nach vorne durch die Fadenführungen an der Stange.

Die Fadenführung der Stange kann Fadenspulen auf dem Spulenständer halten, indem die Stange wie abgebildet heruntergezogen wird.

**Abbildung** \* I : Fadenführung  
\* II : Fadenführungsstange

## PREPARATION A L'ENFILAGE

### SUPPORT GUIDE-FILS TELESCOPIQUE

Tirer vers le haut le support jusqu'à son point maximum signalé par un "clic". Placer les bobines de fil sur les broches et passer les fils dans les guides d'arrière vers l'avant.

Repousser l'ensemble du support dans sa position originale après utilisation. Les bobines ou cônes peuvent rester en place même avec la housse.

**Illustration** \* I : Guide-fil  
\* II : Support guide-fils télescopique

## PREPARATION FOR THREADING

### THREAD GUIDE POLE

Pull up thread guide pole to the highest point until you hear it click. Place thread spools on pins and draw thread through thread guides on the pole from rear to front.

Thread guide of pole can hold thread spools on the spool stand by pulling down the pole as illustrated.

**Illustration** \* I : Thread guide  
\* II : Thread guide pole

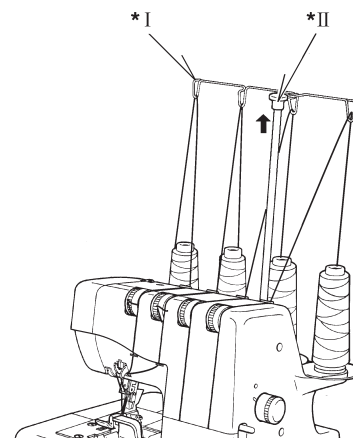

## PREPARAZIONE PER L'INFILATURA

### ASTA GUIDAFILO

Estrarre l'asta guidafile fino al punto più alto finché non si sente un clic. Posizionare i rocchetti dei fili sui perni e far passare i fili attraverso i guidafile sull'asta passando dal retro verso il lato anteriore.

Il guidafile dell'asta può bloccare i rocchetti dei fili sui supporti spostando l'asta verso il basso come nell'illustrazione.

**Illustrazione** \* I : Guidafile  
\* II : Asta guidafile

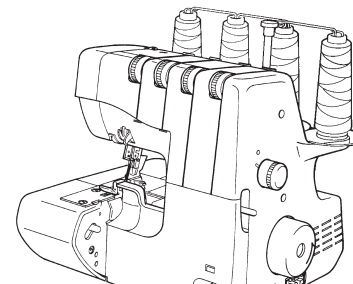

## SPULENKAPPEN FÜR HAUSHALTS-SPULEN

## SPULENSCHEIBE UND SPULENHALTER FÜR KEGELSPULEN

Für große Kegelspulen verwenden Sie die Spulenhalter mit dem breiten Ende oben, für kleine Spulen verwenden Sie die gleichen Spulenhalter, aber mit dem schmalen Ende oben.

## SPULEN-NETZE

Polyester- oder voluminöse Nylonfäden werden beim Abwickeln locker. Um eine gleichmäßige Zuführung solcher Fäden zu gewährleisten, verwenden Sie eine Spulennetzhülse über der Spule.

### Abbildung

- \* I: Spulenkappe
- \* II: Heimische Baumwollspule
- \* III: Kegelförmiges Gewinde
- \* IV: Spulenhalter
- \* V: Spulenscheibe
- \* VI: Gewinde geht oben ab
- \* VII: Netz
- \* VIII: Aufdrehen
- \* IX: Spule

## SPOOL CAPS FOR DOMESTIC TYPE SPOOLS

## SPOOL DISC AND SPOOL HOLDERS FOR CONE SPOOLS

For large cone spools use the spool holders with the wide end at the top, and for small ones, use the same spool holders but with the narrow end at the top.

## SPOOL NETS

Polyester or bulky nylon threads become loose while unwinding. To keep consistent feeding of such threads, utilize spool net sleeving over the spool.

### Illustration

- \* I: Spool cap
- \* II: Domestic cotton reel
- \* III: Cone type thread
- \* IV: Spool holder
- \* V: Spool disc
- \* VI: Thread comes off the top
- \* VII: Net
- \* VIII: Turn up
- \* IX: Spool

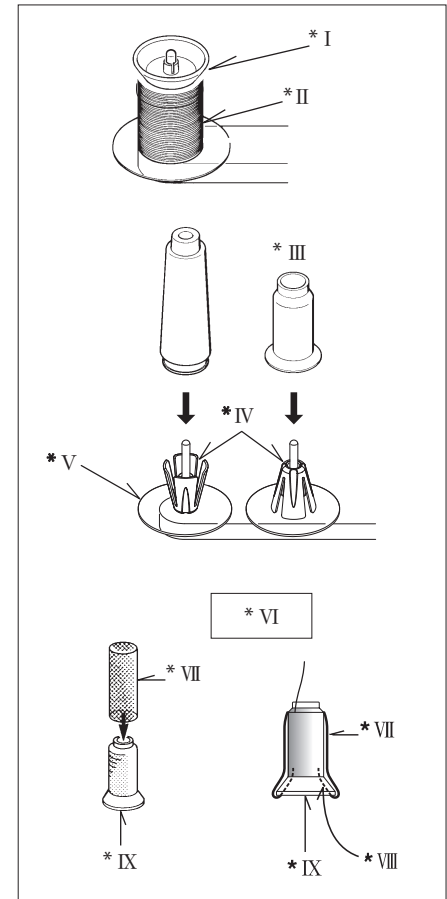

## CHAPEAUX POUR MISE EN PLACE DES BOBINES DE TYPE DOMESTIQUES

## PLAQUETTES D'EXTENSION POUR CONES ET SUPPORTS POUR CONES

Pour les cônes de fil les plus hauts, utiliser les supports pour cône avec la partie large vers le haut. Pour les cônes plus étroits à l'intérieur, mettre les supports avec la partie effilée vers le haut.

## CHAUSSETTES POUR CONES

Les bobines de fil en polyester ou nylon ont tendance à se dévider du cône pendant la couture créant des noeuds. Pour l'éviter, utiliser les chaussettes fournies avec les accessoires et les enfiler sur le cône comme indiqué.

### Illustration

- \* I: Coiffe
- \* II: Bobine normale
- \* III: Cônes industriels
- \* IV: Support-bobines
- \* V: Base des porte-bobines
- \* VI: Le fil sort de la bobine par le haut
- \*VII: Chaussette
- \*VIII: Repli
- \* IX: Bobine

## CAPSULE PER ROCCHETTI DI TIPO DOMESTICO

## PORTAROCCHETTO E SUPPORTI PER ROCCHETTI A CONO

Per i rocchetti a cono largo utilizzare i portarocchetti con l'estremità più larga rivolta verso l'alto, mentre per quelli piccoli, utilizzare gli stessi portarocchetti con l'estremità più stretta rivolta verso l'alto.

## RETI DI ROCCHETTI

I fili in poliestere o i fili spessi di nylon possono allentarsi mentre si srotolano. Perché il trasporto di tali fili sia coerente, utilizzare una rete che copra i rocchetti.

### Illustrazione

- \* I: Capsula portaspola
- \* II: Rocchetto di cotone domestico
- \* III: Cono di filato
- \* IV: Supporto rocchetto
- \* V: Portarocchetto
- \* VI: Il filo si srotola dalla parte alta
- \*VII: Rete
- \*VIII: Ripiegare
- \* IX: Rocchetto

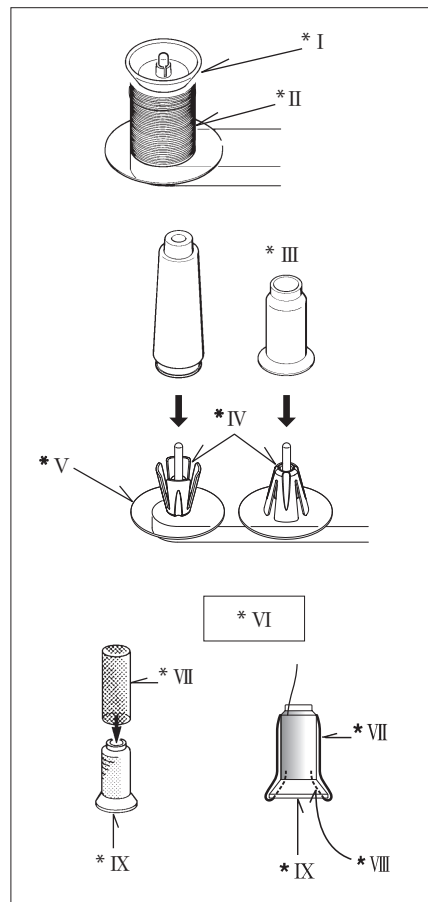

## ABFALLBEHÄLTER

Wenn sich die Flusenschale in dieser Position befindet, sammelt sie alle Ihre Abfälle.

Wenn Sie nach Beendigung der Arbeit die Schale in der gezeigten Richtung nach oben drehen, wird der Finger Ref C in den Schlitz D und der linke Stift in das untere Loch B gleiten.

Wenn Sie die Schale in beiden Positionen leicht nach links schieben, rastet sie sicherer ein und vermeidet, dass sie sich aus der Position bewegt.

## SCHNITTBREITENMAßNAHME

Bei Verwendung der Schnittbreitenlehre wird der Stoff im gleichen Abstand von der Stoffkante innerhalb des Abstandes des Breitereinstellers abgeschnitten und genäht.

## FADENABSCHNEIDER

Der Fadenabschneider ist in der Stichplatte eingebaut. Schneiden Sie den Faden in der Nähe des Stoffendes ab, indem Sie den Hebel wie abgebildet herunterdrücken.

**Abbildung** \* I : Nach oben drehen  
\* II : Schneidelinie

## LINT TRAY

With the lint tray located in this position, it will collect all your waste material.

After completion of work if you then turn tray upwards in direction shown, finger Ref C will locate in slot D and left hand pin will slide into lower hole B.

In either position if you gently push the tray to the left it will lock more securely into position and avoids the possibility of it moving out of position.

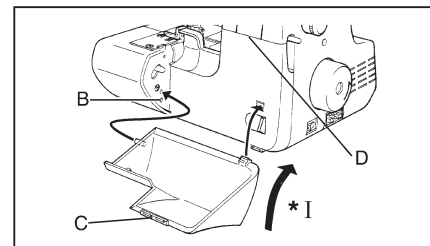

## CUTTING WIDTH GAUGE

When using cutting width gauge, the fabric is cut down and sewn at same distance from the edge of fabric within the distance of the width adjuster.

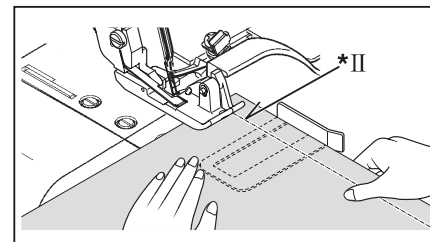

## THREAD CUTTER

Thread cutter is built in needle plate. Trim thread near the end of fabric by pushing down the lever as illustrated.

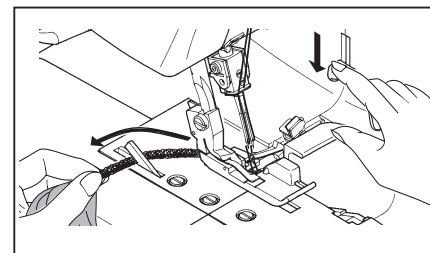

**Illustration** \* I : Turn upwards  
\* II : Cutting line

## BAC A DECHETS

Avec le bac à déchets placé dans cette position, il contiendra tous les déchets de fil et tissu causés par la coupe. Après avoir fini votre travail et si vous voulez le remettre comme montré, mettez le doigt C dans le logement D et en coulisant de la main gauche glissez-le dans le trou inférieur B.

Dans l'une ou l'autre de ces positions, si vous poussez doucement le plateau vers la gauche, il se verrouillera plus solidement en position et évitera de se déplacer.

## GUIDE DE LARGEUR DE COUPE

Lorsque vous utilisez ce guide de coupe, le tissu est coupé et cousu à la même distance par rapport au bord du tissu.

## COUPE-CHAINETTE

Le coupe-chainette est placé dans la plaque-aiguille.  
Taillez le fil juste après la fin de la couture en poussant vers le bas le levier illustré.

**Illustration** \* I : Tourner vers le haut  
\* II : Ligne de coupe

## VASSOIO RACCOGLI FILACCIA

Quando il vassoio raccogli filaccia si trova in questa posizione, esso raccoglierà il materiale di scarto.

Dopo aver completato il lavoro, se si ruota il vassoio verso l'alto nella direzione indicata, la prominente C su troverà nella tacca D e il perno della mano sinistra scivolerà nel foro inferiore B.

In ciascuna posizione, se si preme gentilmente il vassoio verso sinistra, esso si fisserà meglio in posizione e ciò eviterà la possibilità di spostamenti.

## REGOLATORE DELL'AMPIEZZA DEL TAGLIO

Quando si utilizza il regolatore dell'ampiezza del taglio, il tessuto viene tagliato e cucito alla stessa distanza che c'è tra il bordo del tessuto entro la distanza del regolatore dell'ampiezza.

## TAGLIAFILO

Il tagliafilo è integrato nella placca dell'ago. Tagliare il filo vicino all'estremità del tessuto premendo la leva verso il basso come illustrato.

**Illustrazione** \* I : Ruotare verso l'alto  
\* II : Linea di taglio

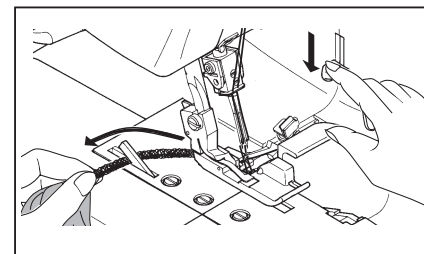
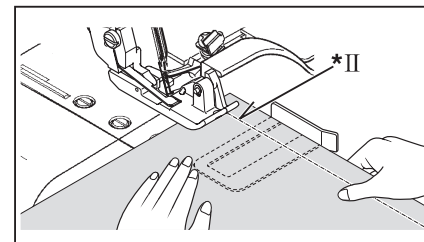
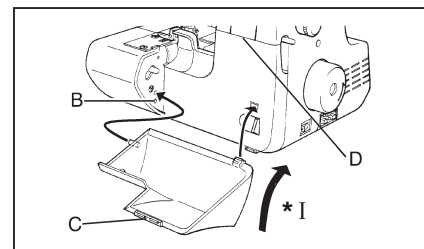



## NÄHFUSS WECHSELN

Stellen Sie sicher, dass sich die Nadel in der oberen Position befindet. Heben Sie den Nähfußhebel an.

1. Drücken Sie den Fußentriegelungshebel, um den Fuß zu entfernen.
2. Setzen Sie den gewünschten Fuß auf die Stichplatte und richten Sie die Stichlöcher aus.
3. Senken Sie den Nähfußhebel ab und drücken Sie den Fußlösehebel, so dass der Fußhalter am Fuß einrastet.

## NADEL WECHSELN

Heben Sie die Nadelstange in den höchsten Punkt, indem Sie das Handrad zu sich hin drehen, aber lassen Sie den Nähfuß unten. Lösen Sie die Nadelklemmschraube, um die Nadel zu entfernen, und setzen Sie die neue Nadel mit der flachen Seite nach hinten in die Nadelstange bis zum Anschlag ein, und ziehen Sie die Schraube fest.

### Abbildung

- \* I: Fußauslösehebel
- \* II: Schraube der Nadelklemme
- \* III: Flache Seite nach hinten
- \* IV: Flache Seite
- \* V: Nadel

## CHANGING PRESSER FEET

Be sure needle is in the up position.  
Raise presser foot lever.

1. Push foot release lever to remove the foot.
2. Place the desired foot on the needle plate aligning needle holes.
3. Lower the presser foot lever and push foot release lever so that the foot holder snaps on the foot.

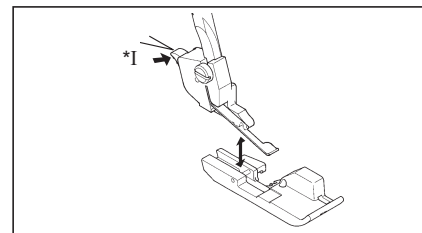

## CHANGING NEEDLE

Raise needle bar to its highest point by turning hand wheel towards you, but leave presser foot down. Loosen needle clamp screw to remove the needle, and place new needle with Flat Side Away From You, into the needle bar as far as it will go, and tighten screw.

### Illustration

- \* I: Foot release lever
- \* II: Needle clamp screw
- \* III: Flat side away from you
- \* IV: Flat side
- \* V: Needle

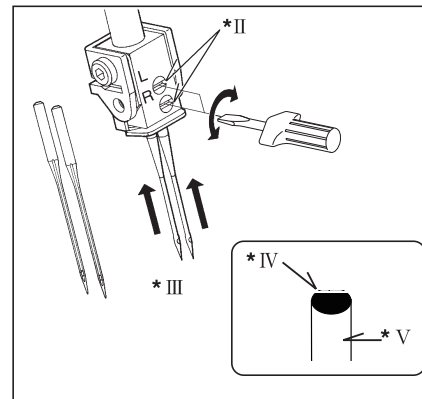

## CHANGEMENT DE PIED PRESSEUR

S'assurer que l'aiguille est en position haute. Relever le levier du pied presseur.

1. Pousser le levier du support du pied pour retirer le pied.
2. Placer le pied désiré sur la plaque-aiguille en alignement avec le trou de passage de l'aiguille.
3. Abaisser le levier du pied presseur puis appuyer sur le bouton du support du pied pour l'enclencher dans son logement (barrette en métal).

## CHANGEMENT D'AIGUILLE

Remonter la barre-aiguille au maximum en tournant le volant vers soi, mais en laissant le pied presseur en position abaissée.

Dévisser la vis du serre-aiguille, et placer la nouvelle aiguille avec **LE COTE PLAT VERS L'ARRIERE**. Lorsque l'aiguille est poussée à fond de course, resserrer la vis du serre-aiguille.

### Illustration

- \* I: Bouton d'attache du pied presseur
- \* II: Vis du serre-aiguille
- \* III: Plat du talon vers l'arrière
- \* IV: Côté plat
- \* V: Aiguille

## SOSTITUIRE IL PIEDINO PREMISTOFFA

Assicurarsi che l'ago sia in posizione sollevata. Sollevare la leva alza-piedino.

1. Premere la leva alza-piedino per rimuovere il piedino.
2. Posizionare il piedino desiderato sulla placca dell'ago allineando i fori dell'ago.
3. Abbassare la leva alza-piedino e premerla in modo che il supporto scatti sul piedino.

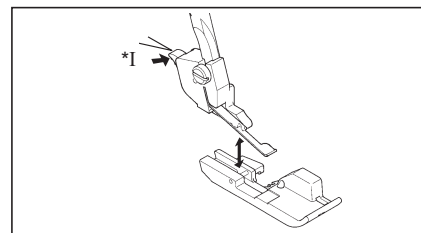

## SOSTITUIRE L'AGO

Sollevare l'ago fino alla posizione più alta ruotando la manopola verso di sé, ma lasciare il piedino premistoffa abbassato. Allentare la vite del morsetto dell'ago per rimuoverlo, quindi posizionare un nuovo ago con il lato piatto rivolto nella direzione opposta a sé nella barra dell'ago fino a battuta e stringere la vite.

### Illustrazione

- \* I: Leva alza-piedino
- \* II: Vite del morsetto dell'ago
- \* III: Lato piatto lontano da sé
- \* IV: Lato piatto
- \* V: Aiguille

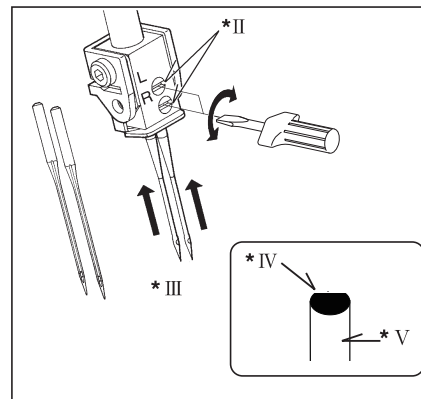

### NADEL-, FADEN- und STOFFTABELLE

Stoff	Stich	Garn	Nadel
Leichtes Material	Overlockstich	Gesponnenes Garn 80-100 Baumwollfaden 80-100 Polyesterfaden 80-100	70 (10), 80 (12)
		Schmaler Overlockstich / Rollsaumstich	
Material Medium	Overlockstich	Gesponnenes Garn 60-80 Polyester-Garn 50-80 Baumwollfaden 60-80 Wolliger Nylonfaden	80 (12), 90 (14)
Schweres Material	Overlockstich	Polyester-Garn 40-60 Baumwollfaden 40-60	90 (14), 100 (16)

\* Synthetische Fäden werden für normales Overlocking empfohlen. Polyesterfaden ist z. B. sehr nützlich für verschiedene Arten von Stoffen.

**HINWEIS:** Beachten Sie, dass der untere und obere Greifer etwa doppelt so viel Faden verbraucht wie die Nadeln. Beim Kauf von Nähgarn sollten Sie daher, besonders wenn es sich um eine ungewöhnliche Farbe handelt, ausreichend für Ihren Bedarf kaufen.

### NEEDLE, THREAD and FABRIC CHART

Fabric	Stitch	Thread	Needle
Light material	Overlock stitch	Spun thread 80-100 Cotton thread 80-100 Polyester thread 80-100	70 (10), 80 (12)
		Narrow overlock stitch / Rolled hem stitch	
Medium material	Overlock stitch	Spun thread 60-80 Polyester thread 50-80 Cotton thread 60-80 Wolliger Nylonfaden	80 (12), 90 (14)
Heavy material	Overlock stitch	Polyester thread 40-60 Cotton thread 40-60	90 (14), 100 (16)

\* Synthetic threads are recommended for ordinary overlocking. Polyester thread, for example, is very useful for different types of fabric.

**NOTE:** Keep in mind that the lower and upper loopers will use about twice the amount of thread as the needles. When purchasing thread for sewing, therefore, especially if it is an unusual colour, you should buy sufficient for your requirements.

**TABLEAU DES FILS ET MATIERES**

Tissu	Point	Fil	Aiguille
Tissu fin	Point de surjet	Fil tissé 80-100 Fil coton 80-100 Fil polyester 80-100	70 (10), 80 (12)
	Point de surjet étroit Ourlé roulé	Fil polyester 80 Fil nylon laineux	
Tissu moyen	Point de surjet	Fils filés 60-80 Fil polyester 50-80 Fil coton 60-80 Fil nylon laineux	80 (12), 90 (14)
Tissu épais	Point de surjet	Fil polyester 40-60 Fil coton 40-60	90 (14), 100 (16)

\* Les fils synthétiques sont recommandés pour la couture courante.  
Le fil polyester, par exemple, est très performant pour de nombreux types de tissus.

**NOTE:** Garder en mémoire que les boucleurs inférieur et supérieur consomment près du double de fil que les aiguilles. Lorsque vous achetez votre fil, spécialement pour les couleurs ou qualités spéciales, vous devez faire attention à cette particularité des surjeteuses.

**TABELLA AGO, FILO e TESSUTI**

Tessuto	Punto	Filo	Ago
Materiale leggero	Punto overlock	Filato 80-100 Filato di cotone 80-100 Filato di poliestere 80-100	70 (10), 80 (12)
	Punto overlock stretto / Punto orto arrotolato	Filato di poliestere 80 Filato di lana in nylon	
Materiale medio	Punto overlock	Filato 60-80 Filato di poliestere 50-80 Filato di cotone 60-80 Filato di lana in nylon	80 (12), 90 (14)
Materiali pesanti	Punto overlock	Filato di poliestere 40-60 Filato di cotone 40-60	90 (14), 100 (16)

\* Per il punto annidato ordinario si consigliano fili sintetici. Ad esempio, il filo di poliestere è molto utile per diversi tipi di tessuto.

**NOTA:** Tenere a mente che i crochet superiori e inferiori utilizzeranno circa il doppio del filo rispetto agli aghi. Quando si acquista un filo per cucire, specialmente se questo è di un colore non comune, se ne dovrebbe acquistare una quantità sufficiente ai propri requisiti.

## 2. MIT DEM NÄHEN BEGINNEN

### EINFÄDELN IHRER MASCHINE

Falsches Einfädeln kann zu ausgelassenen Stichen, Fadenbruch oder anderen Problemen führen. Versuchen Sie, das richtige Einfädeln zu beherrschen, bevor Sie zum Probenähen übergehen.

Das Einfädeln muss in der Reihenfolge Unterer Greifer – Oberer Greifer – Nadel erfolgen.

Öffnen Sie die Greiferabdeckung und den Arbeitstisch.

Heben Sie die Nadel in den höchsten Punkt, indem Sie das Handrad zu sich hin drehen, und heben Sie den Nähfuß an.

Bevor Sie den unteren Greifer wieder einfädeln, entfernen Sie zuerst den Faden aus dem Nadelöhr und fädeln dann den unteren Greifer wieder ein. Dadurch wird ein Verheddern verhindert.

**HINWEIS:** Die Fadenspannung wird gelöst, wenn der Nähfuß angehoben wird.

### EINFÄDELN DES UNTEREN GREIFERS

1. Führen Sie den Faden wie abgebildet durch die Fadenführung.
2. Ziehen Sie den Unterfaden durch den Spannungsschlitz. Halten Sie den Faden mit der linken Hand und ziehen Sie ihn mit der rechten Hand fest nach unten.
3. Ziehen Sie den Faden wie abgebildet durch die Fadenführung.
4. Führen Sie den Faden durch die untere Greiferöse und haken Sie ihn um Teil A, wie durch den Pfeil angezeigt. Lassen Sie etwa 10 cm Faden übrig.

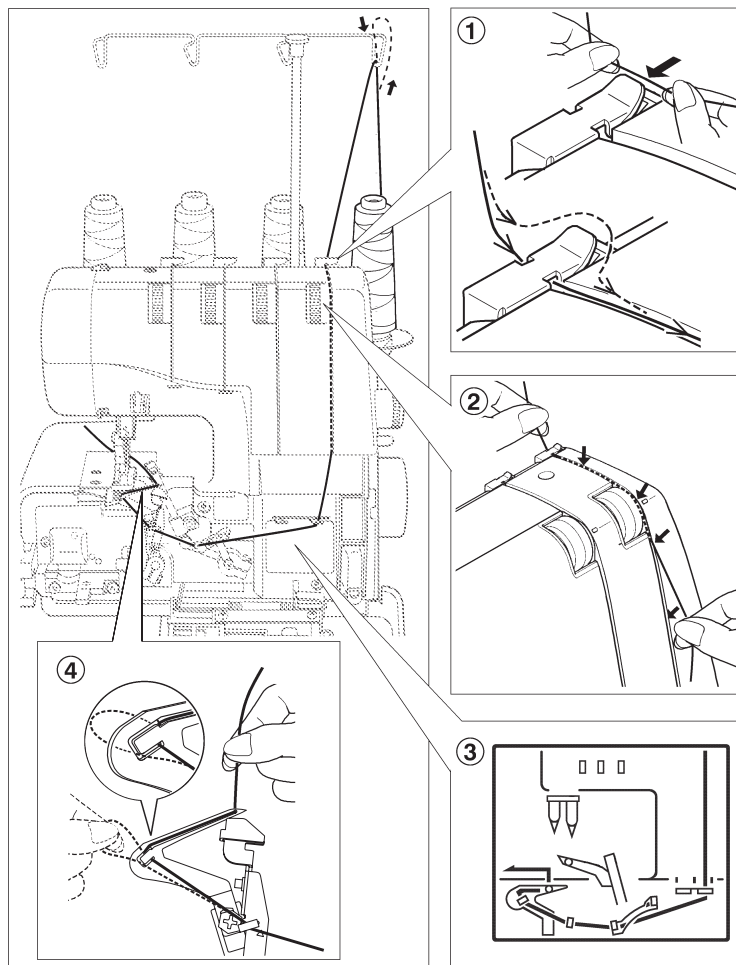

## 2. STARTING TO SEW

### THREADING YOUR MACHINE

Wrong threading may cause skipped stitches, breaking threads, or other problems. Try to master the correct threading before moving on to test sewing.

Threading must be carried out in the sequence of Lower Looper–Upper Looper–Needle.

Open the looper cover and the working table. Raise needle to its highest point by turning hand wheel towards you, and raise the presser foot.

Before re-threading lower looper, remove thread from needle eye first, then re-thread the lower looper. This will prevent tangling.

**NOTE :** Thread tension is released when the presser foot is lifted up.

### THREADING LOWER LOOPER

1. Feed the thread through the thread guide as illustrated.
2. Pull the lower thread through tension slot. Holding the thread with your left hand, pull down with right hand firmly.
3. Draw the thread through thread guide as illustrated.
4. Pass the thread through lower looper eye, and hook it around part A as indicated by the arrow. Leave about 10 cm extra thread.

## 2. COMMENCER A COUDRE

### ENFILAGE DE LA MACHINE

Un mauvais enfilage causera des points de manque, des casses de fil ou autres problèmes. Essayer de bien maîtriser l'enfilage avant de poursuivre avec le test de couture. L'enfilage doit être effectué dans l'ordre suivant : boucleur inférieur-boucleur supérieur-aiguilles.

Ouvrir le capot frontal et la table de travail. Relever l'aiguille dans sa position la plus haute en tournant le volant vers soi, et relever le pied presseur.

Avant de réenfiler le boucleur inférieur, retirer le fil du chas d'aiguille en premier, puis enfiler le boucleur inférieur, ceci évitera la formation de noeuds.

**NOTE:** La tension des fils est automatiquement relâchée lorsque le pied presseur est relevé.

### ENFILAGE DU BOUCLEUR INFERIEUR

1. Passer le fil dans le guide-fil comme illustré.
2. Tirer le fil vers le bas avec la main droite, la main gauche le soutenant en avant des tensions et en le tirant vers le bas avec la main droite.
3. Passer le fil dans les guides-fil comme illustré.
4. Passer le fil dans le chas du boucleur inférieur après l'avoir passé dans son support, d'avant vers l'arrière. Laisser 10 cm de fil supplémentaire.

## 2. INIZIARE A CUCIRE

### INFILATURA DELLA MACCHINA

Un'infilatura non corretta può far sì che alcuni punti vengano saltati, che i fili si rompano o causare altri problemi. Tentare di apprendere come effettuare l'infilatura in modo corretto prima di passare alla prova di cucito.

L'infilatura deve essere eseguita seguendo l'ordine: Crochet inferiore–Crochet superiore–Ago.

Aprire la copertura dei crochet e il piano di lavoro. Sollevare l'ago fino alla posizione più alta ruotando la manopola verso di sé, quindi sollevare il piedino premistoffa.

Prima di effettuare nuovamente l'infilatura del crochet inferiore, rimuovere inizialmente il filo dalla cruna dell'ago, quindi effettuare nuovamente l'infilatura del crochet inferiore. Ciò impedirà la formazione di grovigli.

**NOTA:** Sollevando il piedino premistoffa si allenta la tensione del filo.

### INFILATURA DEL CROCHET INFERIORE

1. Inserire il filo attraverso il guidafile come illustrato.
2. Tirare il filo inferiore facendolo passare attraverso la fessura di tensione. Tenendo il filo con la mano sinistra, tirarlo fermamente verso il basso con la mano destra.
3. Far passare il filo attraverso il guidafile come illustrato.
4. Passare il filo attraverso la cruna del crochet e agganciarlo intorno alla parte A come indicato dalla freccia. Lasciare circa 10 cm di filo extra.

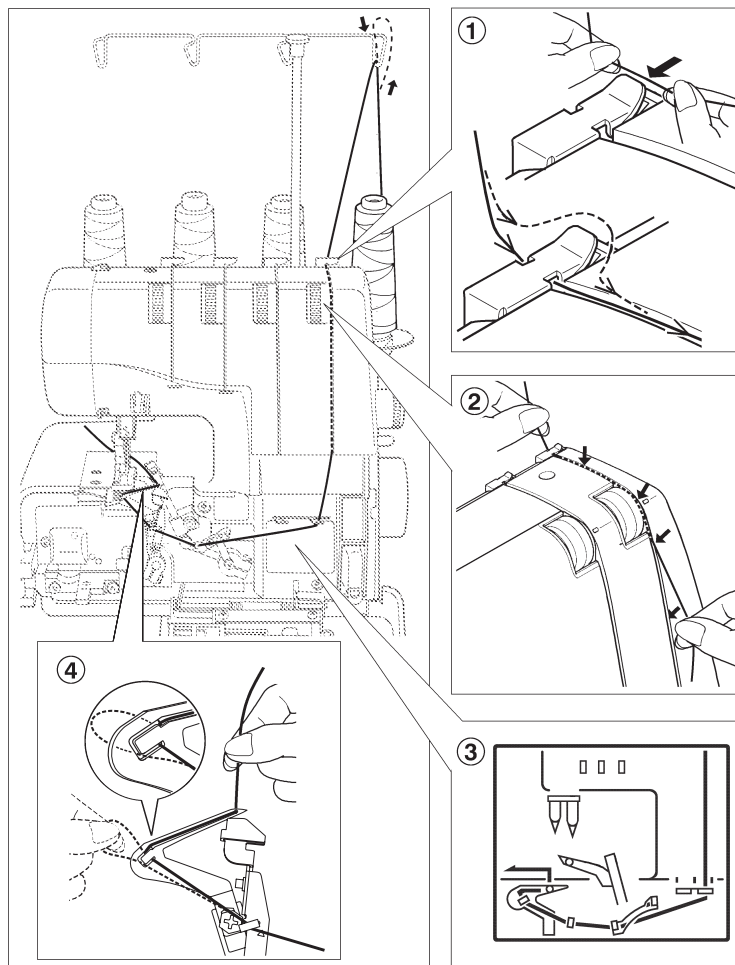

## OBERGREIFER EINFÄDELN

1. Führen Sie den Faden wie abgebildet durch die Fadenführung.
2. Ziehen Sie den Oberfaden durch den Schlitz. Halten Sie den Faden mit der linken Hand und ziehen Sie ihn mit der rechten Hand fest nach unten.
3. Ziehen Sie den Faden wie abgebildet durch die Fadenführung. Führen Sie beim Einfädeln gemäß den Anweisungen den oberen Greiferfaden an der Vorderseite der Fadenführung (A) vorbei.
4. Führen Sie den Faden durch die Drahtfadenführung und das Greiferauge und lassen Sie dabei eine Überlänge von etwa 10 cm.

## THREADING UPPER LOOPER

1. Feed the thread through the thread guide as illustrated.
2. Pull the upper thread through the slot. Holding the thread with your left hand, pull down with right hand firmly.
3. Draw the thread through the thread guide as illustrated. When threading according to the instructions, lead the upper looper thread passes front side of the thread guide (A).
4. Pass the thread through wire thread guide and looper eye, leaving an excess length of about 10 cm.

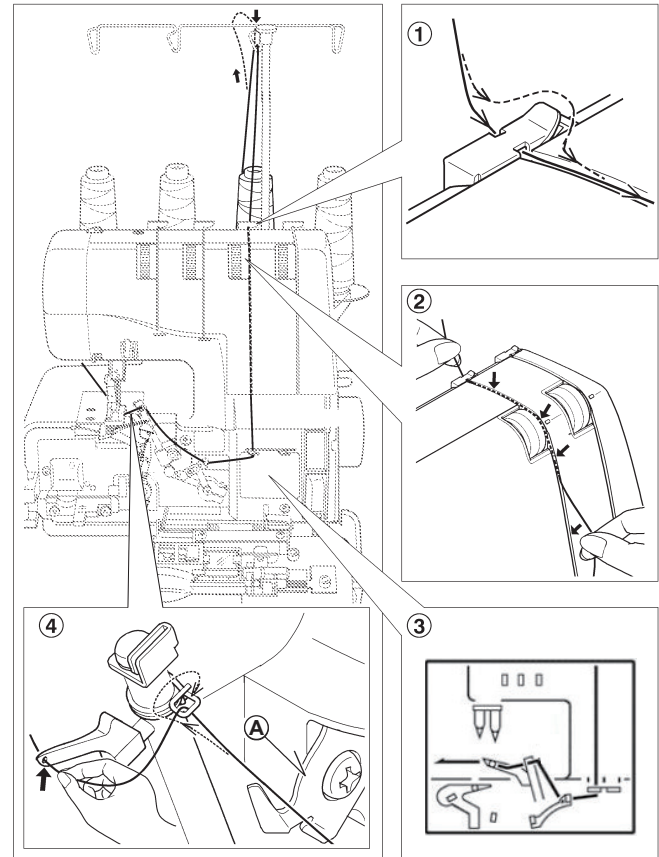



## ENFILAGE DU BOUCLEUR SUPERIEUR

1. Passer le fil dans le guide-fil comme illustré.
2. Tirer le fil dans les tensions en le soutenant de la main gauche et en le tirant vers le bas avec la main droite.
3. Passer le fil dans les guides-fil comme illustré. Lorsque vous enfillez la machine en suivant les instructions, passez le fil du boucleur supérieur sur le devant du guide fil (A)
4. Passer le fil dans le guide-fil en colimaçon puis dans le chas d'aiguille de l'avant vers l'arrière. Laisser 10 cm de fil supplémentaire.

## INFILATURA DEL CROCHET SUPERIORE

1. Inserire il filo attraverso il guidafile come illustrato.
2. Estrarre il filo superiore dalla fessura. Tenendo il filo con la mano sinistra, tirarlo fermamente verso il basso con la mano destra.
3. Far passare il filo attraverso il guidafile come illustrato. Quando si effettua l'infilatura secondo le istruzioni, portare il filo del crochet superiore fino a farlo passare sul lato anteriore del guidafile (A).
4. Passare il filo attraverso il guidafile e la cruna de crochet, lasciando circa 10 cm di filo extra.

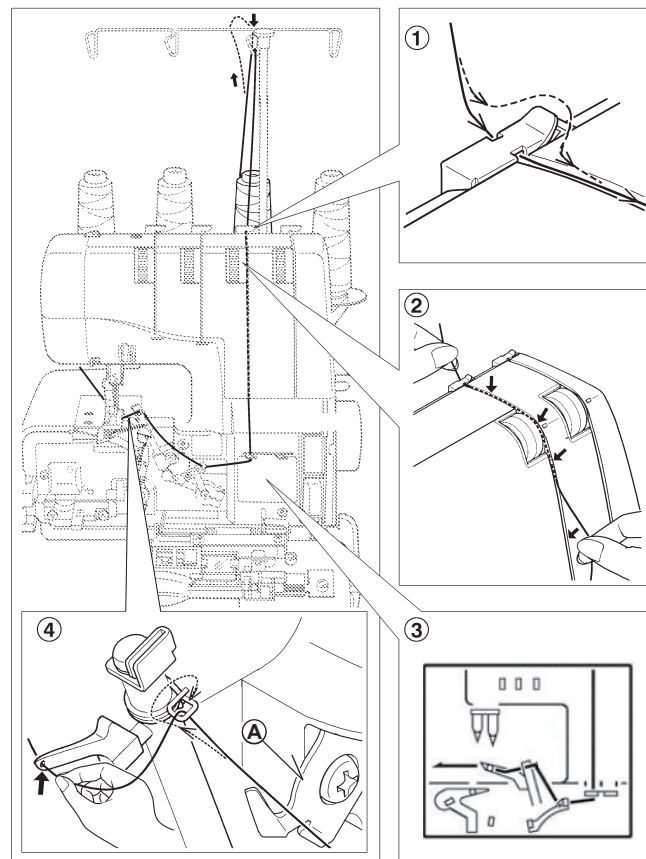

## NADELN EINFÄDELN

1. Führen Sie den Faden wie abgebildet durch die Fadenführung.
2. Ziehen Sie die Nadelfäden durch den Spannungsschlitz. Halten Sie den Faden mit der linken Hand und ziehen Sie ihn mit der rechten Hand fest nach unten.
3. Ziehen Sie den Faden wie abgebildet durch die Fadenführung.
4. Fädeln Sie die Nadeln von vorne nach hinten durch das Nadelöhr und ziehen Sie die Fäden nach hinten, indem Sie sie an der rechten Seite des Nähfußes vorbeiführen, so dass eine Überlänge von etwa 10 cm verbleibt.

## EINFÄDELHILFE

Das Einfädeln der Nadel wird durch die Einfädelhilfe erleichtert. (Siehe Seite 90 - 91).

## THREADING NEEDLES

1. Feed the thread through the thread guide as illustrated.
2. Draw the needle threads through tension slot. Holding the thread with your left hand, pull down with right hand firmly.
3. Draw the thread through the thread guide as illustrated.
4. Thread the needles from front to back through needle eye and pull the threads towards the back passing along the right side of presser foot, leaving an extra length of about 10 cm.

## NEEDLE THREADER

Needle is threaded easily by needle threader. (See page 90 - 91).

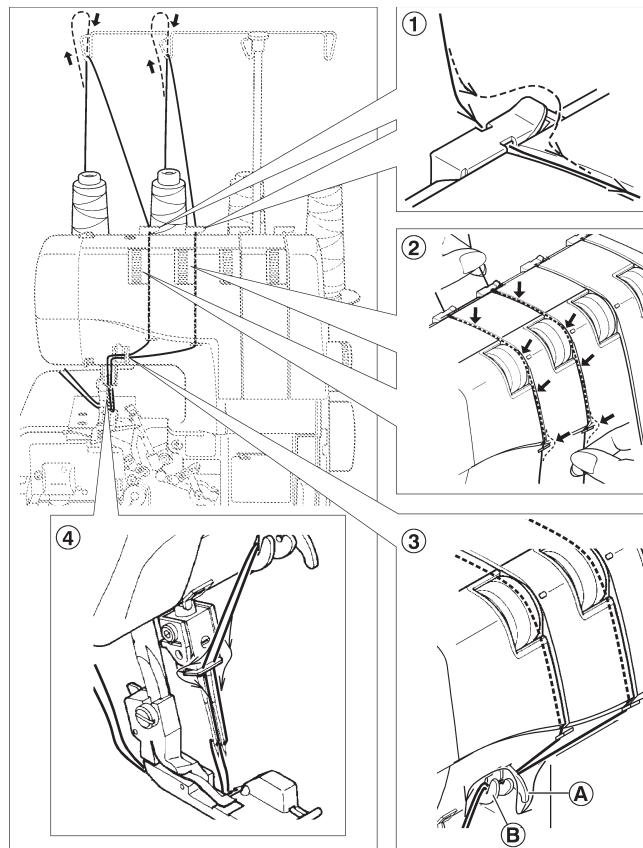

## ENFILAGE DES AIGUILLES

1. Passer le fil dans le guide-fil comme illustré.
2. Tirer le fil dans les tensions en le soutenant de la main gauche et en le tirant vers le bas avec la main droite.
3. Passer le fil dans les guides-fil comme illustré.
4. Enfiler les aiguilles d'avant vers l'arrière dans les chas d'aiguille puis tirer les fils en passant vers la droite du pied presseur. Laisser 10 cm de fil supplémentaire.

## ENFILE-AIGUILLE

Les aiguilles peuvent automatiquement être enfilées avec l'enfileur d'aiguille (voir page 90 - 91).

## INFILATURA DEGLI AGHI

1. Inserire il filo attraverso il guidafile come illustrato.
2. Far passare i fili dell'ago attraverso la fessura di tensione. Tenendo il filo con la mano sinistra, tirarlo fermamente verso il basso con la mano destra.
3. Far passare il filo attraverso il guidafile come illustrato.
4. Effettuare l'infilatura degli aghi passando dal lato frontale a quello posteriore attraverso la cruna dell'ago e tirare i fili verso il lato posteriore passando sul lato destro del piedino premistoffa, lasciando sporgere circa 10 cm di filo.

## INFILATORE DELL'AGO

Con l'infilatore dell'ago è facile effettuare l'infilatura dell'ago. (vedere pagina 90 - 91).

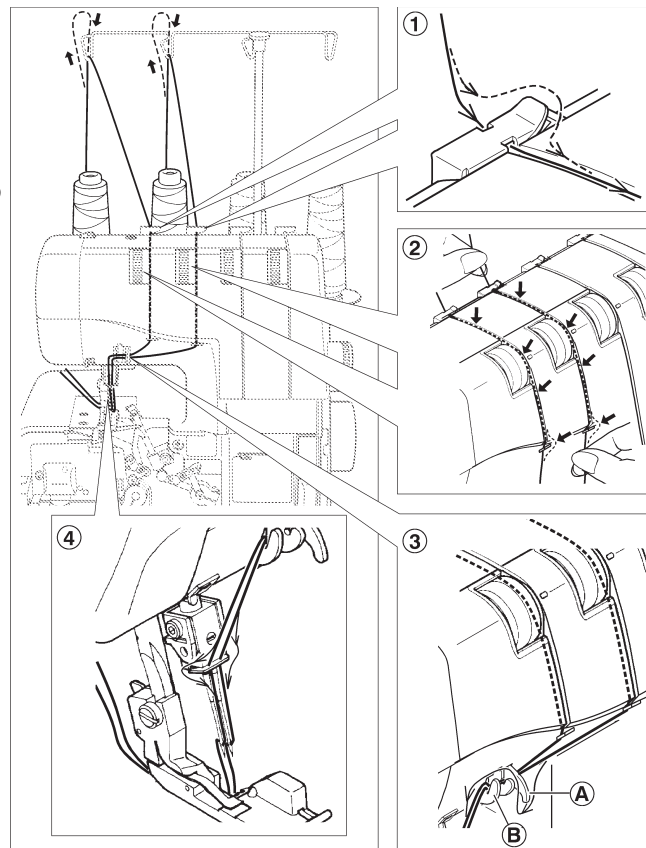

## HILFSHINWEISE

### FADENSPULEN AUSTAUSCHEN

Beim Auswechseln von Garnrollen können die folgenden Schritte für ein schnelles Umrüsten hilfreich sein.

1. Schneiden Sie vorhandene Fäden in der Nähe der Spulen ab. Binden Sie die abgeschnittenen Fadenenden von neuen Spulen wie abgebildet zusammen (Seemannsknoten).
2. Heben Sie den Nähfuß an.
3. Senken Sie die Nadelstange in die niedrigste Position ab, indem Sie das Handrad VON IHNEN WEG drehen. Ziehen Sie vorsichtig an den vorhandenen Fäden, bis die Verbindungsknoten durch Nadelöhr und Greiferöhr gehen.

### SCHNEIDEN VON NADELFADEN

Ausgefranster Faden kann das Einfädeln der Nadel erschweren. Ziehen Sie den Faden in die Nähe des Fadenabschneiders an der Stichplatte oder schneiden Sie ihn mit einer Schere ab.

## HELPFUL HINTS

### REPLACING THREAD SPOOLS

When replacing thread spools, the following steps may be helpful for quick changeover.

1. Cut off existing threads near the spools. Tie the cut ends thread from new spools as illustrated (seamen's knot).
2. Raise presser foot.
3. Lower needle bar to its lowest position by turning hand wheel AWAY FROM YOU. Carefully pull the existing threads until the connecting knots pass through needle eye and looper eyes.

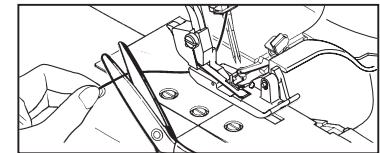
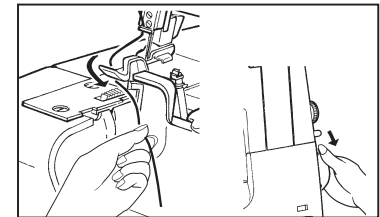
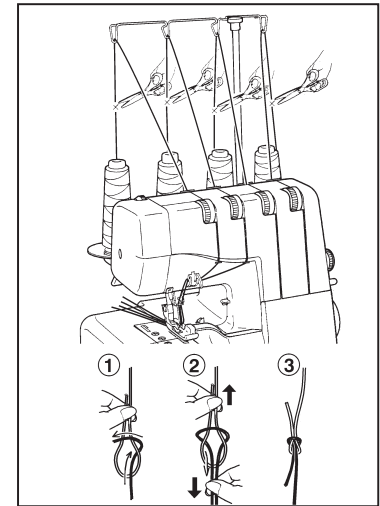

## CONSEILS D'UTILISATION

### REEMPLACER LES BOBINES DE FIL

Les conseils suivants seront utiles pour changer rapidement et facilement les fils de bobine.

1. Couper les fils installés près des bobines. Faire un noeud avec le nouveau fil comme montré (noeuds marins plats).
2. Relever le pied presseur.
3. Abaisser la barre-aiguille en position la plus basse en tournant le volant vers soi. Tirer avec précaution les fils installés jusqu'à ce qu'ils passent dans les chas des aiguilles et des boucleurs.

### COUPER LE FIL D'AIGUILLE

Un fil effiloché rendra l'enfilage de l'aiguille difficile.  
Tirez le fil au niveau du coupe fil à l'arrière de la plaque aiguille ou coupez le avec une paire de ciseaux.

## CONSIGLI UTILI

### SOSTITUIRE I ROCCHETTI

Quando si sostituiscono i rocchetti di filo, i passi seguenti potrebbero risultare utili per una sostituzione veloce.

1. Tagliare i fili vicino ai rocchetti. Legare le estremità dei vecchi fili con i fili nuovi, come illustrato (nodo da marinaio).
2. Sollevare il piedino premistoffa.
3. Abbassare la barra dell'ago fino alla posizione più bassa ruotando la manopola nella DIREZIONE OPPOSTA A SÈ. Tirare i fili con attenzione finché i nodi non avranno attraversato la cruna dell'ago e quelle del crochet.

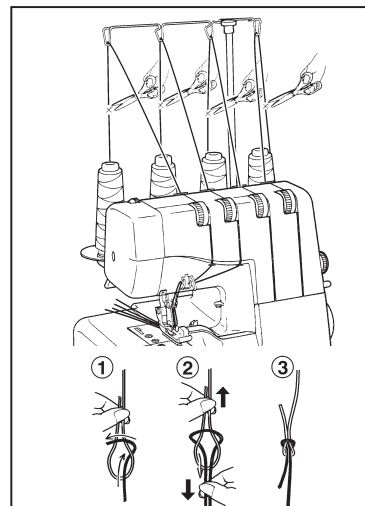

### TAGLIO DEL FILO DELL'AGO

Dei fili sfilacciati potrebbero rendere difficile l'infilatura dell'ago.  
Trascinare il filo vicino al tagliafilo presente sulla placca dell'ago o tagliarlo con delle forbici.

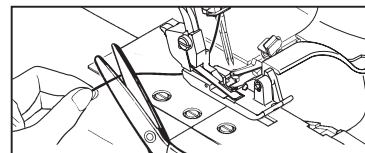
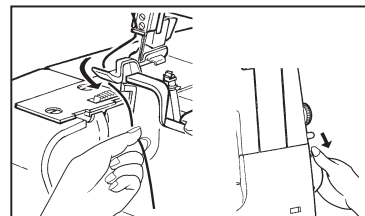

## TESTSTICH OVERLOCKSTICHE

Verwenden Sie nach dem Einfädeln einen Stoffrest, den Sie nähen möchten, und testen Sie das Nähen in der folgenden Reihenfolge.

1. Ziehen Sie alle Fäden sanft nach links und senken Sie den Nähfuß ab. Drehen Sie das Handrad ein paar Mal zu sich hin, um zu sehen, ob die Steppstiche richtig geformt sind.
2. Starten Sie die Maschine mit niedriger Geschwindigkeit und führen Sie den Teststoff unter dem Nähfuß ein, indem Sie ihn leicht nach vorne schieben. (Dies kann bei den meisten Stoffen, außer bei sperrigen Stoffen, mit dem Nähfuß nach unten erfolgen). Führen Sie den Stoff vorsichtig, während die Maschine das Material automatisch transportiert.
3. Prüfen Sie die Fadenspannungen durch Probenähen auf einem Ersatzstoff.
4. Lassen Sie die Maschine am Stoffende mit niedriger Drehzahl weiterlaufen und ziehen Sie den Stoff vorsichtig nach hinten, bis etwa 5 bis 6 cm zusätzliche Steppstiche ohne Stoff entstehen.

Schneiden Sie den Faden ab, indem Sie den Hebel des Fadenabschneiders nach unten drücken, oder mit einer Schere.

So befestigen Sie das Gewindeende

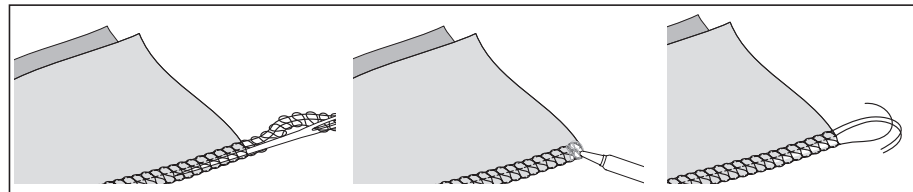

## TESTING STITCH OVERLOCK STITCHES

After threading is completed, use a scrap of fabric that you plan to sew and test to sew in the following order.

1. Gently pulling all the threads to the left, lower the presser foot. Rotate the hand wheel towards you a few times to see if the lock stitches are properly formed.
2. Start the machine at low speed and feed in test fabric under the presser foot by slightly pushing it forward. (This can be done with the presser foot down on most fabrics except bulky materials.) Guide the fabric gently as machine automatically feeds the material.
3. Check thread tensions by test sewing on spare fabric.
4. At fabric end, carry on running machine at low speed, gently pulling the fabric towards the back, until about 5 to 6 cm of extra lock stitches are produced without fabric.

Cut thread by pushing thread cutter lever down, or with scissors.

How to fix the thread end

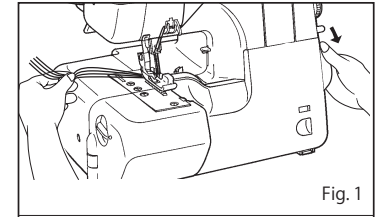

Fig. 1

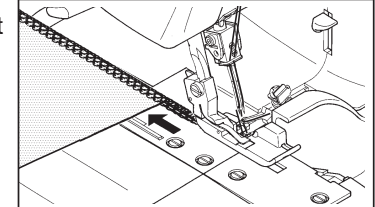

Fig. 2

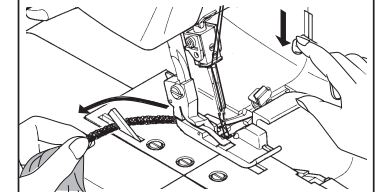

Fig. 3

## TESTER LA FORMATION DU POINT

Après avoir terminé l'enfilage, utiliser une chute de tissu pour tester la couture dans l'ordre suivant :

1. Tirer doucement les fils vers la gauche, abaisser le pied presseur. Tourner le volant vers soi plusieurs fois afin de vérifier la formation de la chaînette.

2. Commencer à coudre lentement et faire glisser l'échantillon sous le pied en le poussant légèrement vers l'avant (ceci peut être fait avec le pied abaissé sur la plupart des tissus, excepté les tissus particulièrement épais).

3. Vérifier l'équilibrage des tensions sur l'échantillon du tissu que vous allez coudre.

4. A la fin du tissu, continuer à coudre à basse vitesse, tirer doucement le tissu vers l'arrière jusqu'à ce que 5 à 6 cm de points de chaînette soient réalisés sans tissu.

Couper les fils en utilisant le levier du coupe-chaînette ou des ciseaux selon le modèle de machine.

## TEST DEI PUNTI DI CUCITURA OVERLOCK

Dopo aver completato l'infilatura, utilizzare un pezzetto di tessuto su cui si intende cucire ed effettuare il test della cucitura secondo l'ordine seguente.

1. Tirare delicatamente tutti i fili verso sinistra, abbassare il piedino premistoffa. Ruotare la manopola verso di sé per qualche volta per verificare se i punti di overlock formano correttamente.

2. Avviare la macchina a bassa velocità ed inserire il tessuto di prova sotto il piedino premistoffa spingendolo leggermente in avanti. (ciò può essere fatto con il piedino premistoffa abbassato sulla maggior parte dei tessuti, fatta eccezione per i materiali spessi). Accompagnare delicatamente il tessuto mentre la macchina trasporta automaticamente il materiale.

3. Controllare le tensioni dei fili effettuando una cucitura di prova su un pezzetto di tessuto.

4. Quando il tessuto termina, lasciare che la macchina continui ancora a cucire a bassa velocità, tirando gentilmente il tessuto nella direzione opposta, finché non verranno prodotti circa 5 o 6 cm di punti overlock senza tessuto.

Tagliare il filo spingendo in basso la leva del tagliafilo, o con delle forbici.

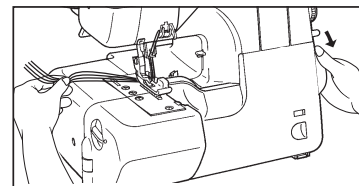

Fig. 1

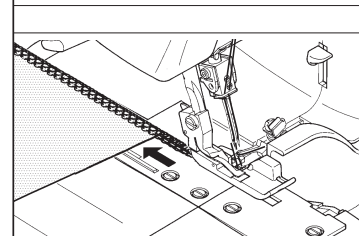

Fig. 2

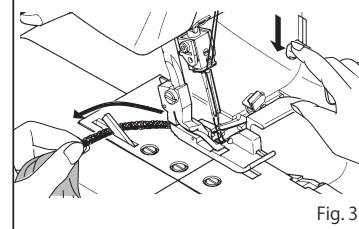
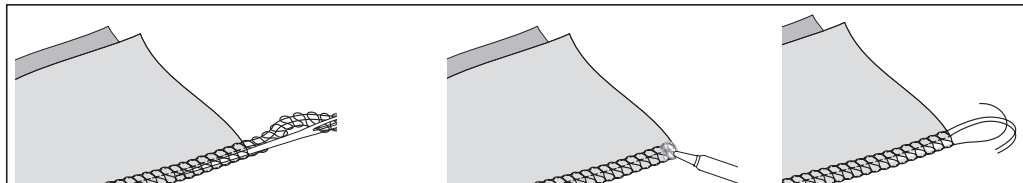

Fig. 3

Comment nouer le fil à la fin de la couture





Come fissare l'estremità del filo

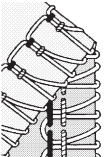

## EINSTELLUNGSDATEN

Anzahl der Fäden		4		3		3		3				
Stich Finger		○		○		○						
Zwei-Faden-Konverter												
Zu verwendende Nadel		Links und rechts		Links		Rechts	Links	Rechts		Rechts		
Fabeltyp		Medium	Leicht	Medium	Leicht	Mittel-Leicht	Mittel-Leicht	Medium	Leicht	Leicht - sehr leicht		
Spannung Steuerung	Linker Nadelfaden	4 (3 - 5)	2.5 (1.5 - 3.5)	4 (3 - 5)	2 (1 - 3)	-	0 (0 - 1.5)	-	-	-	-	-
	Rechter Nadelfaden	4 (3 - 5)	2.5 (1.5 - 3.5)	-	-	2.5 (1.5 - 3.5)	-	0.5 (0 - 1.5)		2.5 (1.5 - 3.5)		2 (1 - 3)
	Oberer Greiferfaden	4 (3 - 5)	3 (2 - 4)	2 (1 - 3)	2 (1 - 3)	4 (3 - 5)	3.5 (2.5 - 4.5)	4.5 (3.5 - 5.5)	3 (2 - 4)	4.5 (3.5 - 8)	4 (3 - 5)	2 (1 - 3)
	Unterer Greiferfaden	4 (3 - 5)	3 (2 - 4)	3.5 (2.5 - 4.5)	2 (1 - 3)	3 (2.5 - 5.5)	6.5 (5.5 - 7.5)	7 (6 - 8)	6 (5 - 7)	2 (1 - 3)	4 (3 - 5)	4 (3 - 5)
Einstellrad für die Überschneidungsbreite (4 - 7)		6 (5 - 7)		6 (5 - 7)		6 (5 - 7)	5 (4 - 6.5)	7 (5.5 - 7)	5.5 (4.5 - 6.5)	5 (4 - 6)		6 (5 - 7)
Stichlängensteuerung (0,8 - 4,5)		2.5 (2.5 - 4)		2.5 (2 - 3.5)		2.5 (1.5 - 3.5)		2.5 (1.5 - 3.5)		1 (0.5 - 1.5)	* R	* P
Differenzialeinspeisung		1 (0.7 - 1.5)		1 (0.7 - 1.5)		1 (0.7 - 1.5)		1 (0.7 - 1.5)		1 (0.7 - 1.5)		
Ref. NR.		1 Overlock	2 Overlock breit	3 Overlock schmal	4 Flache Naht	5 Flache Naht	6 Schmaler Saum	7 Ge-rollerter Saum	8 Picot-Stich			
Referenzseite		48 - 51				77 - 78				52 - 56		

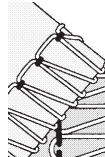

* 3		* 2			
○		○			
○		○			○
Links und rechts		Links			Rechts
Medium	Leicht	Mittel-Leicht	Medium	Leicht	Leicht
3 (2 - 4)	2 (1 - 3)	1 (0 - 2)	3.5 (2.5 - 4.5)	2 (1 - 3)	-
2.5 (1.5 - 3.5)	2 (1 - 3)	-	-	-	2 (1 - 3)
-	-	-	-	-	-
0.5 (0 - 1.5)	3.5 (2.5 - 4.5)	1 (0 - 2)	3 (2.5 - 6)		
6 (5 - 7)	5.5 (4.5 - 7)	5 (4 - 6)	4 (4 - 6)		
2.5 (2.0 - 3.5)	2.5 (2 - 3)	2.5 (2 - 3)	1 (0.8 - 2)		
1 (0.7 - 1.5)	1 (0.7 - 1.5)			1 (0.7 - 1.5)	
9 Super-Stretch 	10 Overlock 	11 Eingewickelt Overlock 	12 Gerollter Saum 		
52 - 56	57 - 60, 77 - 78				

\* Wenn der Stichtlängenregler Ihrer Maschine nicht über R oder P verfügt, stellen Sie bitte den Spannungsregler des unteren Unterfadens auf 5 - 7 und das Stichtlängen-Einstellrad auf 1 - 2 (für Rollsaum) oder auf 3 - 4 (für Picot-Stich).







Hinweis: Die obigen Einstellungen der Spannung und des Überkantenschneidbreiten-Einstellrades dienen als allgemeine Richtlinie. Eine kleine Feinabstimmung wird in vielen Fällen Ihre Nähte verbessern. Folgende Hinweise helfen Ihnen.



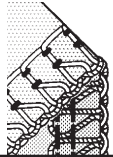

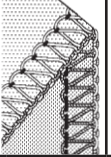
1. Drehen Sie den Drehknopf für die Schnittbreite der Überschneidung.
2. Passen Sie die Nadelspannungen an, wenn Sie dünnes oder dickes Material nähen.
3. Reduzieren Sie die Spannung, wenn Sie einen dicken Faden verwenden.
4. Eine falsche Einstellung der Spannung führt zum Überspringen von Stichen. Stellen Sie die Spannung ein.
5. Die Spannungseinstellung ist problematisch, wenn die Nadel falsch eingestellt ist.

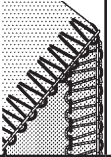
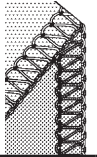
Das Nähergebnis ändert sich je nach Art des Stoffes und seiner Schichten.

Probieren Sie das Nähen an einem Stück Stoff aus, das Sie verwenden werden und finden Sie die besten Einstellungen heraus.

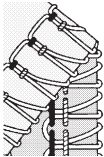
# SETTING CHART

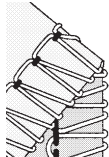
Number of threads		4		3		3		3									
Stitch finger		○		○		○											
Two thread convertor																	
Needle to use		Left and Right		Left		Right		Left		Right							
Fabric type		Medium		Light		Medium-Light		Medium-Light		Medium		Light		Light - very Light			
Tension control	Left needle thread	4 (3 - 5)	2.5 (1.5 - 3.5)	4 (3 - 5)	2 (1 - 3)	-	0 (0 - 1.5)	-	-	-	-	-	-				
	Right needle thread	4 (3 - 5)	2.5 (1.5 - 3.5)	-	-	2.5 (1.5 - 3.5)	-	0.5 (0 - 1.5)		2.5 (1.5 - 3.5)		2 (1 - 3)					
	Upper looper thread	4 (3 - 5)	3 (2 - 4)	2 (1 - 3)	2 (1 - 3)	4 (3 - 5)	3.5 (2.5 - 4.5)	4.5 (3.5 - 5.5)	3 (2 - 4)	4.5 (3.5 - 8)	4 (3 - 5)	2 (1 - 3)					
	Lower looper thread	4 (3 - 5)	3 (2 - 4)	3.5 (2.5 - 4.5)	2 (1 - 3)	3 (2.5 - 5.5)	6.5 (5.5 - 7.5)	7 (6 - 8)	6 (5 - 7)	2 (1 - 3)	4 (3 - 5)	4 (3 - 5)					
Overedge cutting width dial (4 - 7)		6 (5 - 7)		6 (5 - 7)		6 (5 - 7)		5 (4 - 6.5)		7 (5.5 - 7)		5.5 (4.5 - 6.5)		5 (4 - 6)		6 (5 - 7)	
Stitch length control (0.8 - 4.5)		2.5 (2.5 - 4)		2.5 (2 - 3.5)		2.5 (1.5 - 3.5)		2.5 (1.5 - 3.5)		1 (0.5 - 1.5)		* R		* P			
Differential feed		1 (0.7 - 1.5)		1 (0.7 - 1.5)		1 (0.7 - 1.5)		1 (0.7 - 1.5)		1 (0.7 - 1.5)		1 (0.7 - 1.5)		1 (0.7 - 1.5)			
Ref. No.		1 Overlock		2 Overlock wide		3 Overlock narrow		4 Flat seam		5 Flat seam		6 Narrow hem		7 Rolled hem		8 Picot stitch	
																	
Reference page		48 - 51						77 - 78				52 - 56					

* 3		* 2			
○		○			
○		○		○	
Left and Right		Left			Right
Medium	Light	Medium-Light	Medium	Light	Light
3 (2 - 4)	2 (1 - 3)	1 (0 - 2)	3.5 (2.5 - 4.5)	2 (1 - 3)	-
2.5 (1.5 - 3.5)	2 (1 - 3)	-	-	-	2 (1 - 3)
-	-	-	-	-	-
0.5 (0 - 1.5)	-	3.5 (2.5 - 4.5)	1 (0 - 2)	-	3 (2.5 - 6)
6 (5 - 7)	-	5.5 (4.5 - 7)	5 (4 - 6)	-	4 (4 - 6)
2.5 (2.0 - 3.5)	-	2.5 (2 - 3)	2.5 (2 - 3)	-	1 (0.8 - 2)
1 (0.7 - 1.5)	-	1 (0.7 - 1.5)		-	1 (0.7 - 1.5)
9 Super stretch	10 Overlock	11 Wrapped overlock	12 Rolled hem		
					
52 - 56	57 - 60, 77 - 78				

\* If the stitch length control of your machine does not have R or P, please set the tension control of lower looper thread at 5 - 7 and stitch length dial at 1 - 2 (for roll hem) or at 3 - 4 (for picot stitch).







Note: The above settings of tension and overedge cutting width dial are for general guidance. A little fine tuning will improve your stitching in many cases. Following advice helps you.



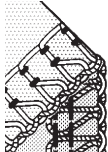
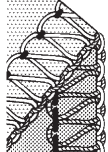
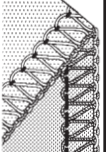

1. Turn overedge cutting width dial.
2. Adjust needle tensions when you sew thin or thick material.
3. Reduce the tension when you use thick thread.
4. Incorrect tension setting causes stitch skipping. Adjust the tension setting.
5. Tension setting will have problem when needle setting is incorrect.

Sewing result changes depending on the type of the fabric and its layers.

Try test-sewing with a piece of fabric you are going to use and find the best settings.

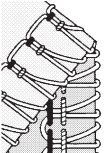
## TABLEAU DE REGLAGE DE LA MACHINE

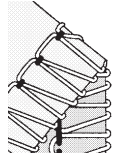
Nombre de fils		4		3		3		3				
Doigt mailleur		o		o		o						
Convertisseur à 2 fils												
Aiguille à utiliser		Gauche et Droit		Gauche		Droit	Gauche	Droit		Gauche		
Type de matière		moyen	fin	moyen	fin	moyen - fin	moyen - fin	moyen	fin	fin - très fin		
Réglage de tension	Fil aiguille gauche	4 (3 - 5)	2.5 (1.5 - 3.5)	4 (3 - 5)	2 (1 - 3)	-	0 (0 - 1.5)	-	-	-	-	-
	Fil aiguille droite	4 (3 - 5)	2.5 (1.5 - 3.5)	-	-	2.5 (1.5 - 3.5)	-	0.5 (0 - 1.5)		2.5 (1.5 - 3.5)		2 (1 - 3)
	Fil boucleur supérieur	4 (3 - 5)	3 (2 - 4)	2 (1 - 3)	2 (1 - 3)	4 (3 - 5)	3.5 (2.5 - 4.5)	4.5 (3.5 - 5.5)	3 (2 - 4)	4.5 (3.5 - 8)	4 (3 - 5)	2 (1 - 3)
	Fil boucleur inférieur	4 (3 - 5)	3 (2 - 4)	3.5 (2.5 - 4.5)	2 (1 - 3)	3 (2.5 - 5.5)	6.5 (5.5 - 7.5)	7 (6 - 8)	6 (5 - 7)	2 (1 - 3)	4 (3 - 5)	4 (3 - 5)
Réglage de largeur de coupe au bord (4 - 7)		6 (5 - 7)		6 (5 - 7)		6 (5 - 7)	5 (4 - 6.5)	7 (5.5 - 7)	5.5 (4.5 - 6.5)	5 (4 - 6)		6 (5 - 7)
Réglage de longueur de point (0.8 - 4.5)		2.5 (2.5 - 4)		2.5 (2 - 3.5)		2.5 (1.5 - 3.5)		1 (0.5 - 1.5)		* R	* P	
Entrainement différentiel		1 (0.7 - 1.5)		1 (0.7 - 1.5)		1 (0.7 - 1.5)		1 (0.7 - 1.5)		1 (0.7 - 1.5)		
Nr. de Ref.		1 Surjet	2 Surjet large		3 Surjet étroit		4 Surfilage à plat	5 Surfilage à plat	6 Ourlet étroit	7 Ourlet roulé	8 Point picot	
												
Page de références		48 - 51						77 - 78				52 - 56

* 3		* 2			
○		○			
○		○		○	
Gauche et Droit		Gauche			Droit
moyen	fin	moyen - fin	moyen	fin	fin
3 (2 - 4)	2 (1 - 3)	1 (0 - 2)	3.5 (2.5 - 4.5)	2 (1 - 3)	-
2.5 (1.5 - 3.5)	2 (1 - 3)	-	-	-	2 (1 - 3)
-	-	-	-	-	-
0.5 (0 - 1.5)	3.5 (2.5 - 4.5)	1 (0 - 2)	3 (2.5 - 6)		
6 (5 - 7)	5.5 (4.5 - 7)	5 (4 - 6)	4 (4 - 6)		
2.5 (2.0 - 3.5)	2.5 (2 - 3)	2.5 (2 - 3)	1 (0.8 - 2)		
1 (0.7 - 1.5)	1 (0.7 - 1.5)			1 (0.7 - 1.5)	
9 Super stretch	10 Surjet	11 Surjet enveloppé	12 Ourlet roulé		
					
52 - 56	57 - 60, 77 - 78				

\* Si le bouton de contrôle de tension de votre machine n'a pas de R ou de P, merci d'ajuster la tension du boucleur inférieur sur 5 - 7, et le bouton de longueur de point sur 1 - 2 (pour le roulotté) ou 3 - 4 (pour le point picot).







Note: Les conseils suivants pourront vous aider.

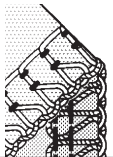
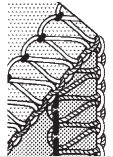
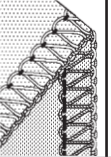

1. Tourner le bouton de réglage de largeur de coupe
2. Régler les tensions des fils d'aiguilles lorsque vous cousez des matières fines ou épaisses.
3. Régler les tensions en cas de points de manque.
4. Vérifier si l'aiguille est correctement posée et adaptée.
5. Réduire la tension pour l'utilisation d'un gros fil.

Le résultat obtenu dépendra de votre type de tissu, ainsi que du nombre d'épaisseurs.

Toujours essayer le réglage sur un échantillon du tissu à coudre avant de commencer le travail.

# TABELLA IMPOSTAZIONI

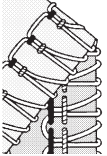
Numero di fili		4		3			3		3			
Guida del punto		○		○			○					
Convertitore a due fili												
Ago da utilizzare		Sinistro e destro		Sinistro		Destro	Sinistro	Destro		Destro		
Tipo di tessuto		Medio	Leggero	Medio	Leggero	Medio-leggero	Medio-leggero	Medio	Leggero	Leggero - molto leggero		
Controllo tensione	Filo dell'ago sinistro	4 (3 - 5)	2.5 (1.5 - 3.5)	4 (3 - 5)	2 (1 - 3)	-	0 (0 - 1.5)	-	-	-	-	-
	Filo dell'ago destro	4 (3 - 5)	2.5 (1.5 - 3.5)	-	-	2.5 (1.5 - 3.5)	-	0.5 (0 - 1.5)		2.5 (1.5 - 3.5)		2 (1 - 3)
	Filo del crochet superiore	4 (3 - 5)	3 (2 - 4)	2 (1 - 3)	2 (1 - 3)	4 (3 - 5)	3.5 (2.5 - 4.5)	4.5 3.5 - 5.5	3 (2 - 4)	4.5 3.5 - 8	4 (3 - 5)	2 (1 - 3)
	Filo del crochet inferiore	4 (3 - 5)	3 (2 - 4)	3.5 (2.5 - 4.5)	2 (1 - 3)	3 (2.5 - 5.5)	6.5 (5.5 - 7.5)	7 (6 - 8)	6 (5 - 7)	2 (1 - 3)	4 (3 - 5)	4 (3 - 5)
Manopola dell'ampiezza del coltello rifilatore (4 - 7)		6 (5 - 7)		6 (5 - 7)		6 (5 - 7)	5 (4 - 6.5)	7 (5.5 - 7)	5.5 (4.5 - 6.5)	5 (4 - 6)		6 (5 - 7)
Controllo lunghezza punto (0.8 - 4.5)		2.5 (2.5 - 4)		2.5 (2 - 3.5)			2.5 (1.5 - 3.5)		1 (0.5 - 1.5)	* R	* P	
Trasporto differenziale		1 (0.7 - 1.5)		1 (0.7 - 1.5)			1 (0.7 - 1.5)		1 (0.7 - 1.5)			
Rif. N.	1 Overlock	2 Overlock ampio		3 Overlock stretto		4 Cucitura piatta	5 Cucitura piatta		6 Orlo stretto	7 Orlo arrotondato	8 Punto picot	
												
Pagina di riferimento	48 - 51						77 - 78		52 - 56			

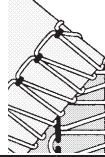
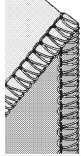
* 3		* 2			
○		○			
○		○		○	
Sinistro e destro		Sinistro			Destro
Medio	Leggero	Medio-leggero	Medio	Leggero	Leggero
3 (2 - 4)	2 (1 - 3)	1 (0 - 2)	3.5 (2.5 - 4.5)	2 (1 - 3)	-
2.5 (1.5 - 3.5)	2 (1 - 3)	-	-		2 (1 - 3)
-		-	-		-
0.5 (0 - 1.5)		3.5 (2.5 - 4.5)	1 (0 - 2)	3 (2.5 - 6)	
6 (5 - 7)		5.5 (4.5 - 7)	5 (4 - 6)	4 (4 - 6)	
2.5 (2.0 - 3.5)		2.5 (2 - 3)	2.5 (2 - 3)	1 (0.8 - 2)	
1 (0.7 - 1.5)		1 (0.7 - 1.5)			1 (0.7 - 1.5)
9 Super elastico	10 Overlock	11 Overlock avvolto	12 Orlo arro- tolato		
					
52 - 56	57 - 60, 77 - 78				

\* Se il controllo della lunghezza del punto della macchina non dispone di R o P, impostare il controllo tensione del filo del crochet inferiore a 5-7 e la manopola della lunghezza del punto a 1-2 (per l'orlo arrotolato) o a 3 - 4 (per il punto picot).

Nota: Le impostazioni di tensione e della manopola del coltello rifilatore indicate in alto servono come indicazione generale. Nella maggior parte dei casi, parametri più accurati miglioreranno la cucitura. Seguire i consigli aiuta.

1. Ruotare la manopola del coltello rifilatore.
2. Regolare le tensioni degli aghi quando si cuce materiale sottile o spesso.
3. Ridurre la tensione quando si utilizza un filo spesso.
4. Una tensione non corretta può far sì che vengano saltati dei punti. Regolare la tensione.
5. Il parametro della tensione può dare problemi quando l'impostazione dell'ago non è corretta.

Il risultato della cucitura varia in base al tipo di tessuto e da quanti strati è composto.

Provare una cucitura di prova con un pezzo del tessuto che si intende utilizzare per trovare i parametri migliori.

## FADENSINNUNGEN EINSTELLEN

Testen Sie die Fadenspannung an einem Stück, das Sie verwenden möchten.

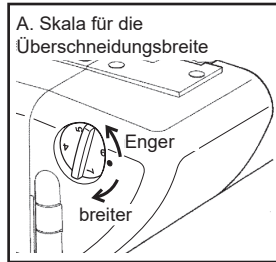

Das Drehen auf die höhere Zahl ergibt eine größere Breite. Je niedriger die Zahl, desto schmaler ist die Breite.

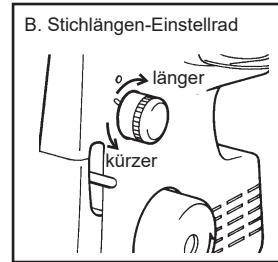

Das Drehen auf die höhere Zahl ergibt eine größere Stichlänge. Je niedriger die Zahl, desto kürzer die Stichlänge.

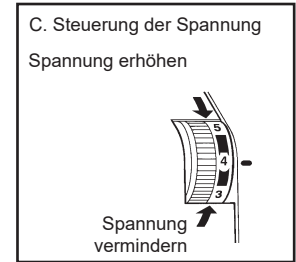

Das Drehen auf die höhere Zahl ergibt eine festere Fadenspannung. Je niedriger die Zahl, desto lockerer die Spannung.

## VIER-FADEN-EINSATZ

Genau richtig.

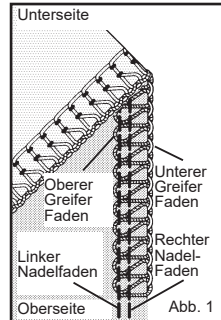

Beide Greiferfäden hängen ab.

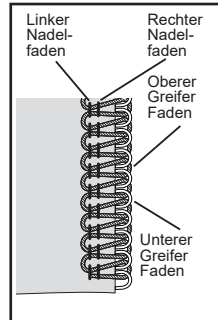

A: Breiter  
B: Länger  
C: Enger

Oberer Greiferfaden zur Unterseite gezogen.

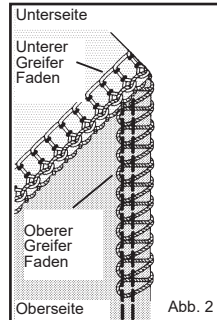

C: Oberer Greifer fester  
Unterer Greifer lockerer

Unterer Greiferfaden nach oben gezogen.

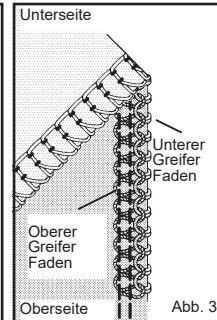

C: Oberer Greifer lockerer  
Unterer Greifer fester

Linker Nadel-faden lose und auf der Unterseite des Stoffes sichtbar.

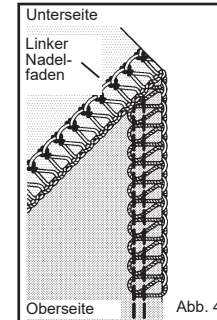

C: Linker Nadel-faden fester  
Beide Greifer lockerer

Rechter Nadel-faden lose und auf der Unterseite des Stoffes sichtbar.

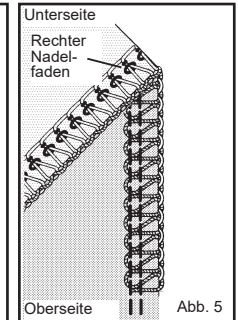

C: Rechter Nadel-faden fester



## ADJUSTING THREAD TENSIONS

Test thread tensions on a scrap you plan to use.

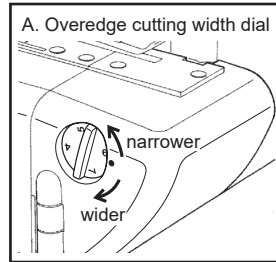

Turning to the higher number gives wider width. The lower the number, the narrower the width.

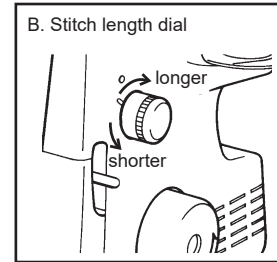

Turning to the higher number gives longer stitch length. The lower the number, the shorter the stitch length.

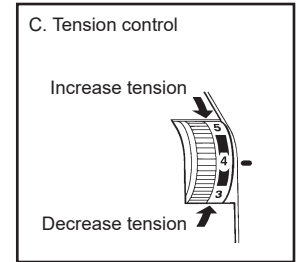

Turning to the higher number gives a tighter thread tension. The lower the number, the looser the tension.

## FOUR-THREAD USE

Just right.

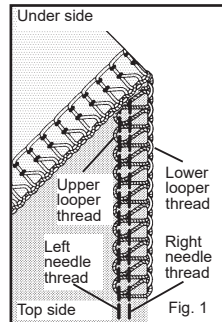

Both looper threads hanged off.

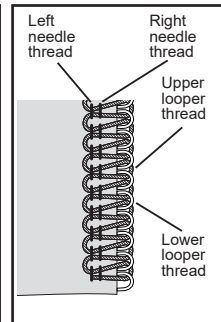

Upper looper thread pulled to under side.

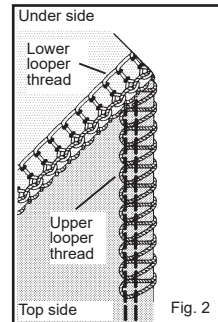

Lower looper thread pulled to top side.

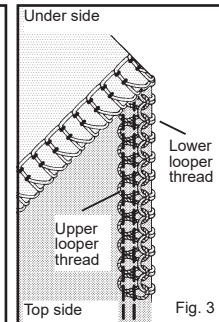

Left needle thread loose and visible on under side of fabric.

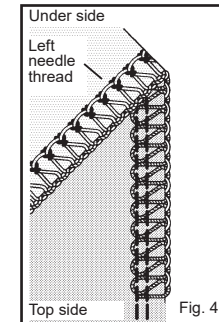

Right needle thread loose and visible on under side of fabric.

A: Wider  
B: Longer  
C: Tighter

C: Upper looper tighter  
Lower looper looser

C: Upper looper tighter  
Lower looper tighter

C: Left needle thread tighter  
Both looper looser

C: Right needle thread tighter

## REGLAGE DES TENSION

Tester la tension idéale sur un morceau de tissu que vous allez coudre.

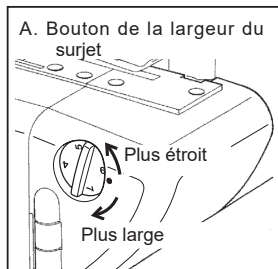

Tourner vers les numéros les plus grand vous donnera une plus grande largeur de points. Vers les numéros plus petits, votre largeur de points sera plus étroite.

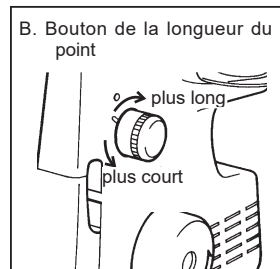

Tourner vers les numéros les plus grand vous donnera de plus long points. Vers les numéros plus petits, votre longueur de points sera plus courte.

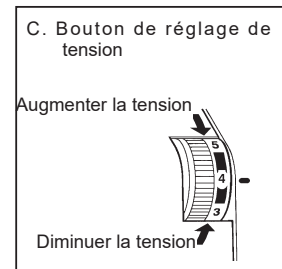

Tourner le bouton de tension sur un chiffre supérieur (vers le bas) augmente la tension. Tourner le bouton de tension sur un chiffre inférieur (vers le haut) la diminue.

## UTILISATION A QUATRE FILS

Tension correcte

Les fils des boucleurs dépassent tous les 2

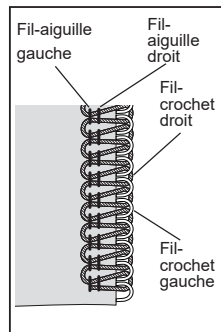
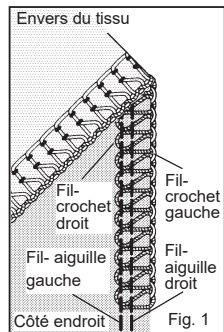

A: Plus large  
B: Plus long  
C: Plus tendu

Fil du boucleur supérieur tiré vers l'envers

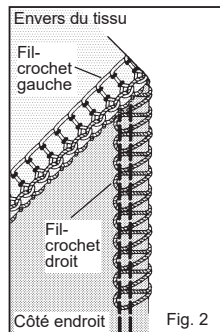

C: Plus de tension sur le fil du boucleur supérieur  
Moins de tension sur le fil du boucleur inférieur

Fil du boucleur inférieur tiré sur le dessus

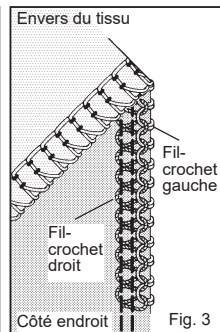

C: Moins de tension sur le fil du boucleur supérieur  
Plus de tension sur le fil du boucleur inférieur

Fil de l'aiguille gauche lâche et visible a l'envers

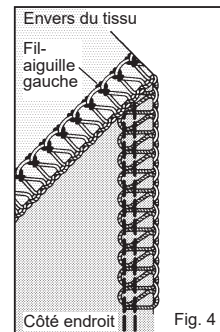

C: Plus de tension sur le fil de l'aiguille gauche  
Moins de tension sur les 2 boucleurs

Fil de l'aiguille droite lâche et visible à l'envers

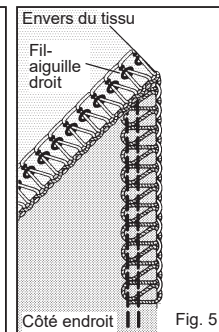

C: Plus de tension sur le fil de l'aiguille droite

## REGOLARE LA TENSIONE DEI FILI

Testare le tensioni dei fili su un pezzetto di tessuto che si intende utilizzare.



Passare ai numeri più alti fornisce un'ampiezza maggiore. Più il numero è basso, minore è l'ampiezza.



Passare ai numeri più alti fornisce una lunghezza del punto maggiore. Più il numero è basso, minore è la lunghezza del punto.

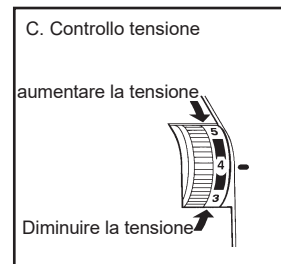

Passare ai numeri più alti fornisce una maggiore tensione del filo. Più il numero è basso, minore è la tensione.

## UTILIZZO CON QUATTRO FILI

Corretto.

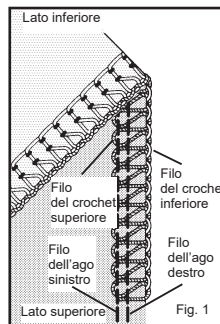

Entrambi i fili dei crochet sporgono.

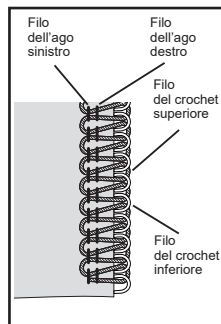

A: Più ampio  
B: Più lungo  
C: Più stretto

Filo del crochet superiore tirato verso il lato inferiore.

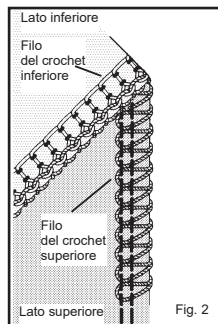

C: Crochet superiore più stretto Crochet inferiore più allentato  
C: Crochet superiore più allentato Crochet inferiore più stretto

Filo del crochet inferiore tirato verso il lato superiore.

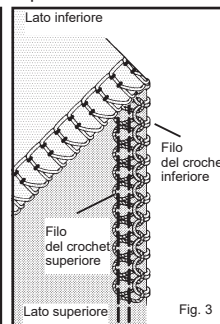

Filo dell'ago sinistro allentato è visibile sul lato inferiore del tessuto.

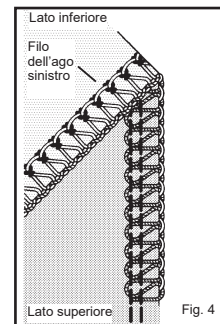

C: Filo dell'ago sinistro più stretto Entrambi i crochet più allentati

Filo dell'ago destro allentato è visibile sul lato inferiore del tessuto.

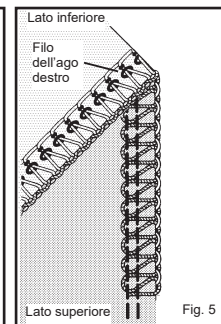

C: Filo dell'ago destro più stretto

### DREIFADEN-OVERLOCK MIT EINER NADEL

Beim Einfädeln der LINKEN Nadel wird nur eine Breite von 6 mm und beim Einfädeln der RECHTEN Nadel nur eine Breite von 3,8 mm erzeugt.  
Bitte bewahren Sie die unbenutzte Nadel wie abgebildet auf dem Nadelkissen auf.

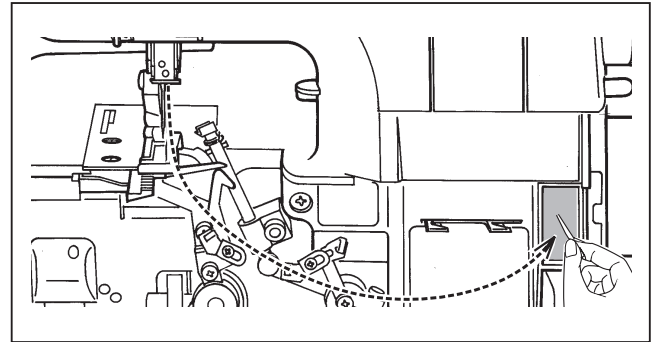

### SCHMALER UND GEROLLTER SAUM, PICOT-STICH

1. Entfernen Sie den Stichfinger mit einem Schraubendreher von der Stichplatte und bewahren Sie ihn wie abgebildet in der Greiferabdeckung oder in der Zubehörtasche auf.
2. Stellen Sie das Gerät gemäß Seite 40 - 41 ein.

**HINWEIS:** Bitte verwenden Sie das folgende empfohlene Garn, um ideale Nähte herzustellen.

**Abbildung \* I :** Stichfinger

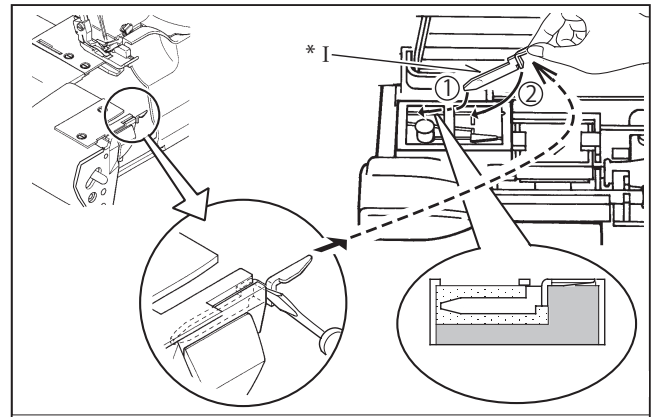

### THREE-THREAD OVERLOCK WITH ONE NEEDLE

By threading the LEFT needle only a width of 6 mm will be produced and by threading the RIGHT needle only a width of 3.8 mm will be produced.

Please keep the unused needle on the needle pad as illustrated.

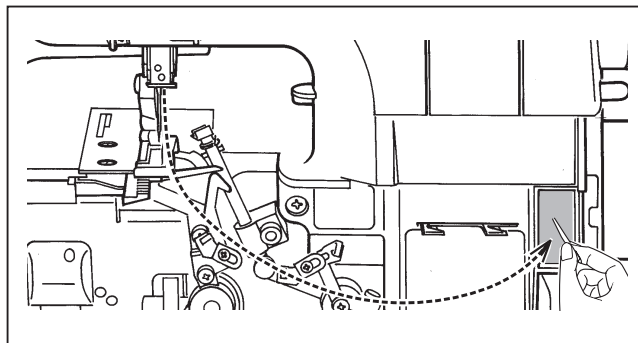

### NARROW AND ROLLED HEM, PICOT STITCH

1. Remove the stitch finger from the needle plate by screw driver and keep it in the looper cover as illustrated or in the accessory bag.
2. Set the machine according to page 42 - 43.

**NOTE:** Please use following recommended thread for making ideal seams.

**Illustration** \* I : Stitch finger

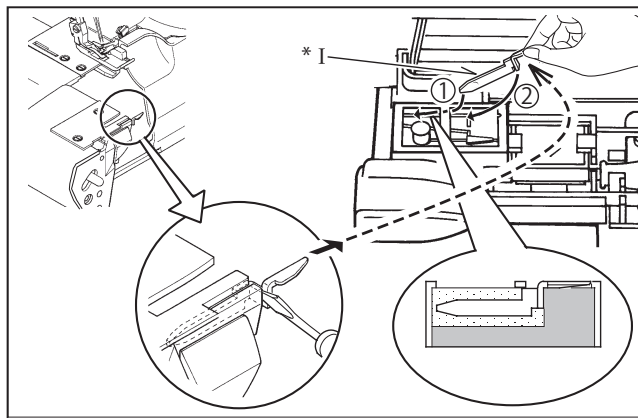

## OVERLOCK A 3 FILS AVEC UNE AIGUILLE

En conservant pour seule aiguille l'aiguille gauche, on obtient une largeur de surjet de 6 mm, en ne conservant que l'aiguille droite, on obtient une largeur de 3,8 mm.

Veillez conserver l'aiguille non utilisée dans l'emplacement indiqué conçu à cet effet.

## OURLETS ETROITS ET OURLETS ROULES, POINT PICOT

Les ourlets étroits ou roulés conviennent particulièrement bien pour finir les tissus fins tels que la soie, le voile, le crêpe de chine, etc ...

Le point picot peut lui aussi être choisi sur les tissus fins avec un effet décoratif type ourlet coquille (écharpes et châles).

De par leur nature même, ces points sont inexploitable sur des matières rigides ou épaisses.

Notez que le fil est très important pour leur bonne réalisation (fil mousse recommandé dans la plupart des ourlets roulés).

L'entraînement différentiel peut parfois être complémentaire sur des matières fines très souples ou extensibles.

1.Retirer le doigt mailleur de la plaque-aiguille avec le tournevis et le conserver dans le capot frontal comme illustré ou dans le sachet d'accessoires.

2.Régler la machine comme indiqué page 44 - 45.

**NOTE:** Veuillez faire attention aux fils recommandés pour une bonne couture.

**Illustration** \* I : Doigt de piqûre

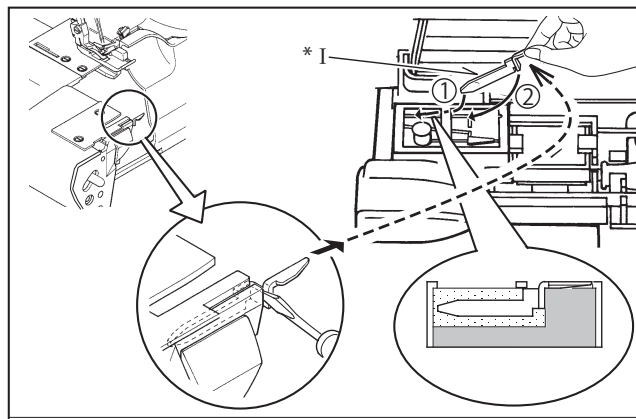
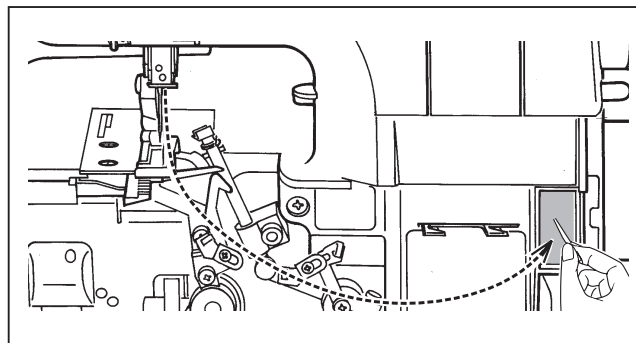

### OVERLOCK A TRE FILI CON UN SOLO AGO

Eseguendo l'infilatura dell'ago SINISTRO verrà prodotta un'ampiezza di soli 6 mm, mentre eseguendo l'infilatura dell'ago DESTRO verrà prodotta un'ampiezza di soli 3.8 mm. Tenere l'ago non utilizzato nel puntaspilli, come da illustrazione.

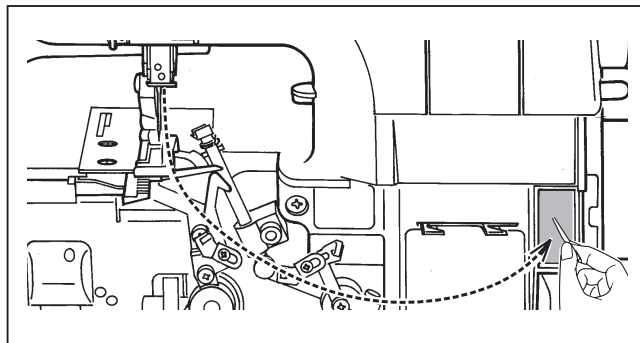

### ORLO STRETTO E ARROTOLATO, PUNTO PICOT

1. Con un cacciavite, rimuovere la guida del punto dalla placca dell'ago e riportala nella copertura del crochet come illustrato o nella borsa accessori.
2. Impostare la macchina secondo quanto riportato a pagina 46 - 47.

**NOTA:** Per realizzare delle cuciture ideali, utilizzare i seguenti fili consigliati.

**Illustrazione \* I** : Guida del punto

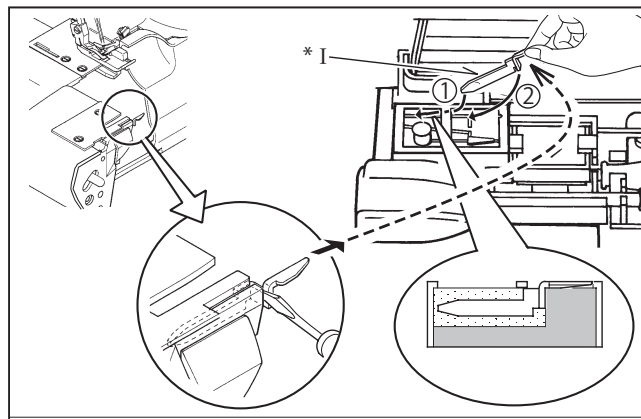

## EMPFOHLENER FADEN

	Schmaler Overlock-Rand	Gerollte Kante	
	mit drei Fäden	mit drei Fäden	mit zwei Fäden
Faden für Nadel	Polyester, Nylon, Seide Nr. 80	Nylon Nr. 100	
Oberer Greifer	Polyester, Nylon, Seide Nr. 80	—	—
Unterer Greifer	Wollartiger Nylonfaden (weniger dehnbar)	Wollartiger Nylonfaden (weniger dehnbar)	

**Abbildung** \* I : Schmäler Saum  
\* II : Gerollter Saum  
\* III : Picot-Stich

## RECOMMENDED THREAD

	Narrow overlock edge	Rolled edge	
	with Three Threads	with Three Threads	with Two Threads
Thread for needle	Polyester, Nylon, Silk No. 80	Nylon No. 100	
Upper looper	Polyester, Nylon, Silk No. 80	—	—
Lower looper	Woolly nylon thread (less stretchable)	Woolly nylon thread (less stretchable)	

**Illustration** \* I : Narrow hem  
\* II : Rolled hem  
\* III : Picot stitch

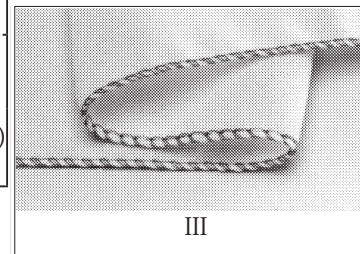
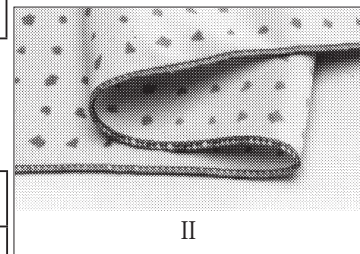
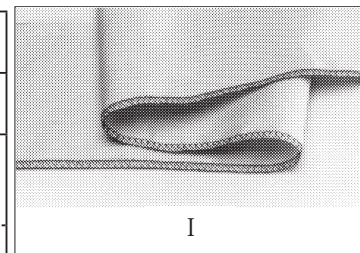

## FIL RECOMMANDE

	Ourllet étroit	Ourllet roulé	
	avec 3 fils	avec 3 fils	avec 2 fils
Fil d'aiguille	Polyester, nylon, soie N° 80	Nylon N° 100	
Boucleur supérieur	Polyester, nylon, soie N° 80 Fil mousse	—	—
Boucleur inférieur	Fil nylon laineux (moins étirable)	Fil nylon laineux (moins étirable)	

**Illustration** \* I : Ourllet étroit  
\* II : Ourllet roulé  
\* III : Point picot

## FILIO CONSIGLIATO

	Bordo overlock stretto	Bordo arrotolato	
	con tre fili	con tre fili	con due fili
Filo per l'ago	Poliestere, Nylon, seta N. 80	Nylon n. 100	
Crochet superiore	Poliestere, Nylon, seta N. 80	—	—
Crochet inferiore	Filo di lana in nylon (meno elastico)	Filanca (wooly nylon) (meno elastico)	

**Illustrazione** \* I : Orlo stretto  
\* II : Orlo arrotolato  
\* III : Punto picot



## UMSTELLUNG AUF ZWEI-FADEN-NUTZUNG

Um auf Zweifadenbetrieb umzustellen, öffnen Sie zunächst die Greiferabdeckung und den Arbeitstisch und heben Sie die Nadel durch Drehen des Handrads in Ihre Richtung auf ihren höchsten Punkt an. Entfernen Sie die rechte Nadel und verwenden Sie die linke Nadel.

Bitte bewahren Sie die unbenutzte Nadel auf dem Nadelkissen auf.

Ziehen Sie den Konverter wie in Abb. 1 gezeigt heraus.

Bringen Sie den Zweifaden-Konverter am oberen Greifer an, wie in Abb. 2, Abb. 3 gezeigt, und achten Sie darauf, dass Sie zuerst das Schwanzende einschieben und dann das Hakenende in das Greiferloch einführen.

Wenn Sie den Konverter nicht verwenden, setzen Sie ihn tief ein und halten Sie ihn wie in Abb. 4 dargestellt.

### Abbildung

\* I: Zweifaden-Overlock-Konverter  
\* II: Oberer Greifer

## CONVERTING TO TWO-THREAD USE

To convert to two thread use, first open the looper cover and working table and raise needle to its highest point by turning hand wheel towards you. Remove the right needle and use the left needle.

Please keep the unused needle on the needle pad.

Pull out the converter as shown in Fig. 1.

Attach the two-thread converter onto the upper looper as shown in Fig. 2, Fig. 3, making sure that you slide tail end in first then locate hook end into looper hole.

When not using converter, insert it deep and keep as illustrated in Fig. 4.

### Illustration

\* I: Two-thread overlock convertor  
\* II: Upper looper

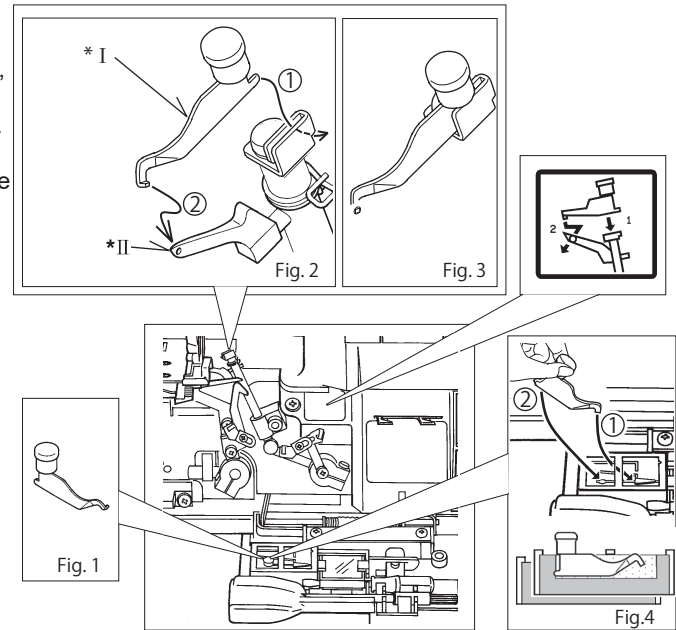

## UTILISATION A DEUX FILS

Pour transformer la machine en 2 fils, ouvrir le capot frontal inférieur et la table de travail, puis lever l'aiguille en position la plus haute en tournant le volant vers soi. Retirer l'aiguille droite pour n'utiliser que la gauche. Placer l'aiguille retirée dans le logement conçu à cet effet. Retirer le convertisseur de son rangement comme indiqué Fig. 1.

Placer le convertisseur à 2 fils sur le boucleur supérieur comme illustré Fig. 2 et Fig. 3.

Lorsque vous n'utilisez pas le convertisseur, rangez le correctement comme illustré Fig. 4.

## Illustration

- \* I: Convertisseur à 2 fils
- \* II: Boucleur supérieur

## CONVERSIONE ALL'USO A DUE FILI

Per convertire la macchina all'uso a due fili, per prima cosa aprire la copertura del crocchet e il piano di lavoro e sollevare l'ago fino al punto più elevato ruotando la manopola verso di sé. Rimuovere l'ago destro e utilizzare l'ago sinistro.

Tenere l'ago non utilizzato nel puntaspilli.  
Rimuovere il convertitore come mostrato nella Fig. 1.

Attaccare il convertitore a due fili sul crocchet inferiore come mostrato nelle Fig. 2 e 3, assicurandosi di far prima scorrere l'estremità all'interno, quindi posizionare l'estremità del gancio nel foro del crocchet.

Quando il convertitore non viene utilizzato, riporlo e conservarlo come illustrato nella Fig. 4.

## Illustrazione

- \* I: Convertitore overlock a due fili
- \* II: Crocchet superiore

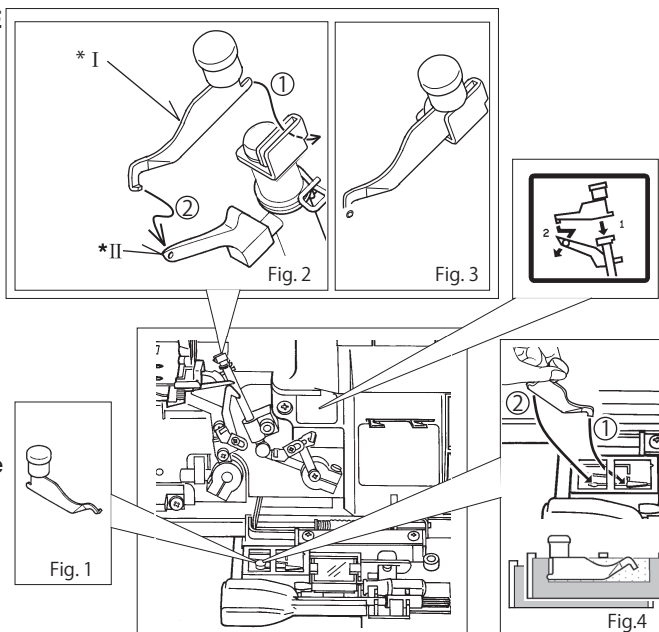

## ZWEI-FADEN-BENUTZUNG

Genau richtig.

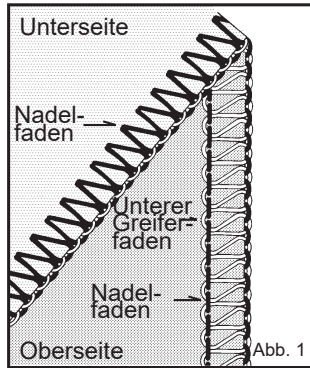

Achten Sie darauf, dass die Nadel-faden-spannung locker ist.

Unterer Greiferfaden zur Unterseite gezogen.

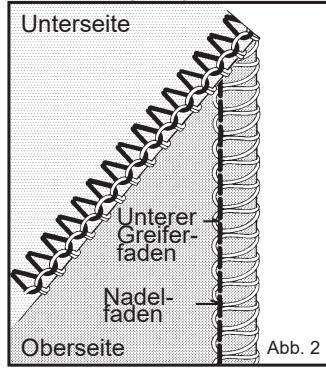

C: Greifer fester absenken

Nadelfaden zur Oberseite gezogen.

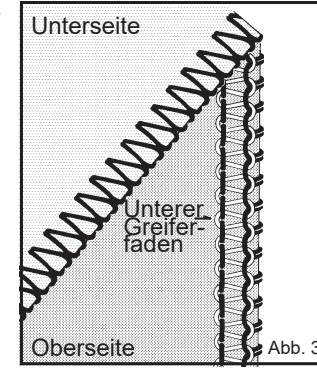

C: Nadelfaden fester Greiferfaden lockerer

## TWO-THREAD USE

Just right.

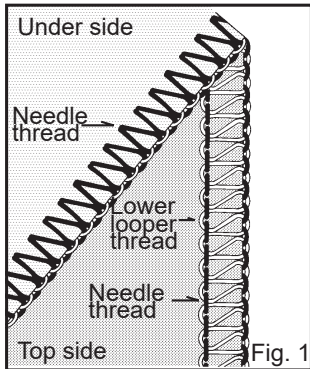

Be sure to loose the needle thread tension.

Lower looper thread pulled to under side.

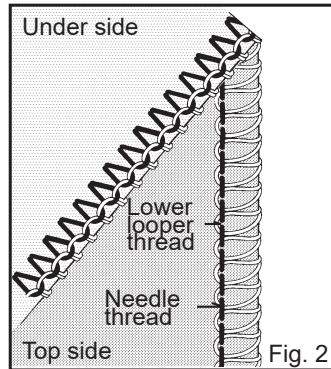

C: Lower looper tighter

Needle thread pulled to top side.

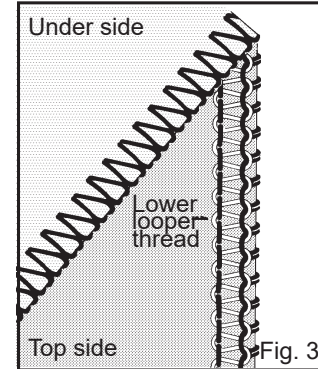

C: Needle thread tighter Looper thread looser

## UTILISATION A DEUX FILS

Tension correcte.

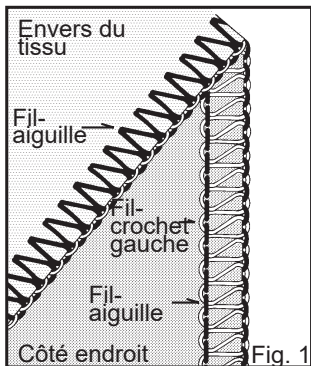

Assurez-vous d'avoir abaissé la tension de l'aiguille.

Fil du boucleur inférieur tiré vers l'envers.

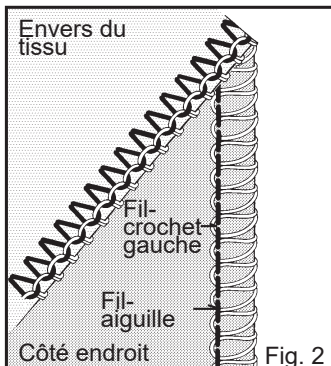

C: Fil boucleur inférieur plus tendu.

Fil d'aiguille tiré sur le dessus.

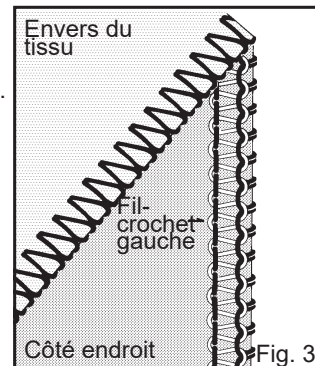

C: Fil de l'aiguille plus tendu  
Fil de boucleur moins tendu

## UTILIZZO CON DUE FILI

Corretto.

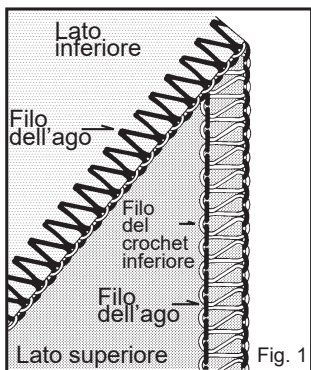

Assicurarsi di allentare la tensione del filo dell'ago.

Filo del crochet inferiore tirato verso il lato inferiore.

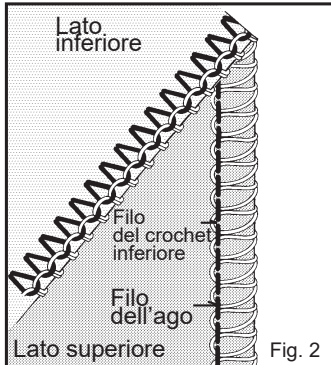

C: Crochet inferiore più stretto

Filo dell'ago tirato verso il lato superiore.

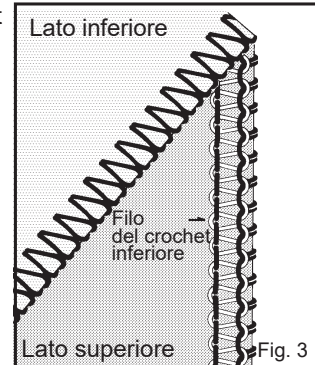

C: Filo dell'ago più stretto  
Filo del crochet più allentato

## STICHLÄNGE EINSTELLEN

Drehen Sie das Stichlängenrad, bis die gewünschte Länge erreicht ist.

Je höher die Zahl, desto länger der Stich.  
Mit diesem Einstellrad kann die Stichlänge von 1 bis 4,5 mm eingestellt werden.

## EINSTELLÜBERSTAND SCHNEIDENDE BREITE

Die Überwendlichschnittbreite kann durch einfaches Drehen des Überwendlichschnittbreiten-Einstellrades je nach Stoffart von 4 bis 7 mm eingestellt werden.

**Im Auslieferungszustand ist sie auf eine Standardbreite von 6 mm eingestellt.**  
Drehen Sie es in Richtung "5", wenn sich die Stoffkante beim Nähen kräuselt. (Abb. 1) Drehen Sie ihn in Richtung "7", wenn Schlaufen über den Rand hängen. (Abb. 2)

## Stichfinger (small)

Wenn Sie mit leichtem Stoff nähen, 3 Fäden verwenden (nur die rechte Nadel) und das Schnittbreitenrad auf 4 - 4,5 einstellen (Abb. 3), können Schleifen von der Kante herabhängen. Ändern Sie in einem solchen Fall den Stichfinger auf (small), um eine saubere Naht zu erhalten (Abb. 4).

## Abbildung

- \* I: Stichlängen-Einstellrad
- \* II: Skala für die Überschneidungsbreite
- \* III: Stichfinger (small)
- \* IV: Querschnitt

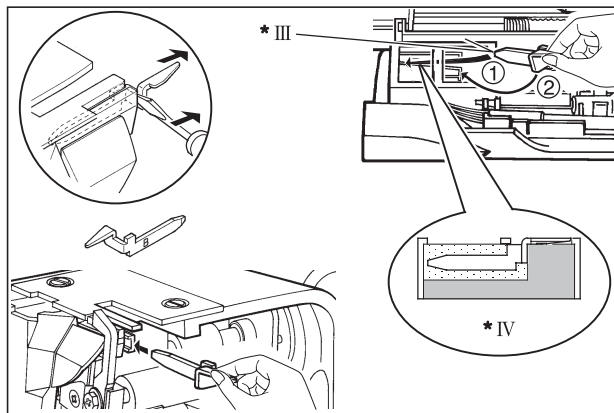
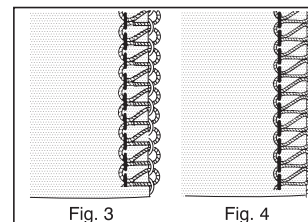
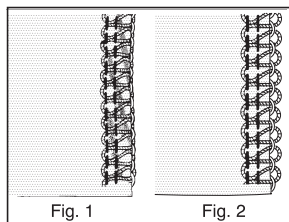
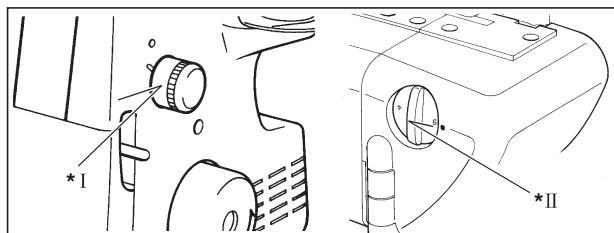

## ADJUSTING STITCH LENGTH

Turn the stitch length dial until the required length is required.

The higher the number, the longer the stitch.  
This dial can adjust the stitch length from 1 to 4.5 mm.

## ADJUSTING OVEREDGE CUTTING WIDTH

Overedge cutting width can be adjusted from 4 to 7 mm by simply turning overedge cutting width dial according to the kind of fabric.

**It is set at standard width of 6 mm** when delivered from the factory. Turn it towards "5" if fabric edge curls while sewing. (Fig. 1) Turn it towards "7" if loops hang off the edge. (Fig. 2)

## Stitch finger (small)

Loops may hang off the edge, when you sew with lightweight fabric using 3 threads (right needle only), and setting cutting width dial at 4 - 4.5 (Fig. 3). In such a case change the stitch finger to (small) to get neat stitching (Fig. 4).

## Illustration

- \* I: Stitch length dial
- \* II: Overedge cutting width dial
- \* III: Stitch finger (small)
- \* IV: Cross section

## REGLAGE DE LA LONGUEUR DU POINT

Tourner le bouton de longueur de point jusqu'à la position requise.

Plus le chiffre est élevé, plus le point est long. Ce bouton règle la longueur entre 1 et 4.5 mm.

## REGLAGE DE LA LARGEUR DE COUPE

La largeur de la coupe peut être réglée entre 4 et 7 mm en tournant simplement le bouton de réglage de coupe en relation avec le type de matière à coudre.

## Il est réglé à l'usine à 6 mm (standard).

Si le bord du tissu est resserré par le surjet, diminuer la coupe (vers 5). (Fig.1) Si les boucles de côté sont trop lâches, augmenter la coupe (vers 7). (Fig.2)

## DOIGT MAILLEUR (small)

Des boucles peuvent apparaître hors du tissu lorsque vous surfilez des matières légères avec 3 fils (aiguille droite seulement), et avec la largeur de coupe réglée sur 4 ou 4.5 (Fig.3). Dans ce cas uniquement, changez le doigt-mailleur pour le (small) afin de rapprocher les points extérieurs.

## Illustration

- \* I: Bouton de la longueur du point
- \* II: Bouton de la largeur du surjet
- \* III: Doigt mailleur (small)
- \* IV: Section

## REGOLARE LA LUNGHEZZA DEL PUNTO

Ruotare la manopola della lunghezza del punto finché non si raggiunge la lunghezza desiderata.

Più questo numero è alto, più lungo è il punto.  
Questa manopola può regolare la lunghezza del punto da 1 a 4,5 mm.

## REGOLARE L'AMPIEZZA DEL COLTELLO RIFILATORE

L'ampiezza del coltello rifilatore può essere regolata da 4 a 7 mm ruotando semplicemente la manopola del coltello in base al tipo di tessuto.

**L'ampiezza standard impostata in fabbrica è di 6 mm.** Ruotare verso "5" se il bordo del tessuto si arriccia durante la cucitura. (Fig. 1) Ruotarlo verso "7" se gli occhielli sporgono oltre il bordo. (Fig. 2)

## Guida del punto (small)

Quando si cuce con tessuti leggeri utilizzando 3 fili (solo con l'ago destro) e si imposta un'ampiezza del coltello rifilatore a 4 - 4,5 (Fig. 3), gli occhielli potrebbero sporgere oltre il bordo. In tal caso, passare la guida del punto a (small) per ottenere dei punti precisi (Fig. 4).

## Illustrazione

- \* I: Manopola lunghezza punto
- \* II: Manopola dell'ampiezza del coltello rifilatore
- \* III: Guida del punto (small)
- \* IV: Spaccato di sezione

## DIFFERENTIAL-FUSS

Der Differentialtransport hat zwei unabhängige Transporteure, einen vorderen (A) und einen hinteren (B).

Jeder Transporteur hat einen individuellen Zuführmechanismus, der die Zuführung von Material in einem anderen Verhältnis ermöglicht.

## POSITIVE DIFFERENTIALEINSPEISUNG

BEI EINSTELLUNG FÜR POSITIVEN DIFFERENZVORSCHUB macht der vordere Transporteur (A) einen längeren Hub als der hintere Transporteur (B). Dies hat den Effekt, dass sich Material unter dem Nähfuß ansammelt, um das Schwanken des Stoffes auszugleichen.

## NEGATIVE DIFFERENTIALEINSPEISUNG

BEI EINSTELLUNG AUF NEGATIVEN DIFFERENZVORSCHUB macht der vordere Transporteur (A) einen kürzeren Hub als der hintere Transporteur (B). Dies hat den Effekt, dass das Material unter dem Nähfuß gedehnt wird, um die Kräuselung des Stoffes auszugleichen.

### Abbildung

- \* I: Differentialtransporteur
- \* II: Positive Differentialeinspeisung
- \* III: Negative Differentialeinspeisung

## DIFFERENTIAL FEED

The differential feed has two independent feed dogs, one front (A) and one rear (B).

Each feed dog has an individual feed mechanism which enables the feeding of material at a different ratio.

## POSITIVE DIFFERENTIAL FEED

WHEN SET FOR POSITIVE DIFFERENTIAL FEED, the front feed dog (A) makes a longer stroke than the rear feed dog (B). This has the effect of accumulating material under the presser foot to offset the wavering on the fabric.

## NEGATIVE DIFFERENTIAL FEED

WHEN SET FOR NEGATIVE DIFFERENTIAL FEED, the front feed dog (A) makes a shorter stroke than the rear feed dog (B). This has the effect of stretching material under the presser foot to offset the puckering on the fabric.

### Illustration

- \* I: Differential feed dogs
- \* II: Positive differential feed
- \* III: Negative differential feed

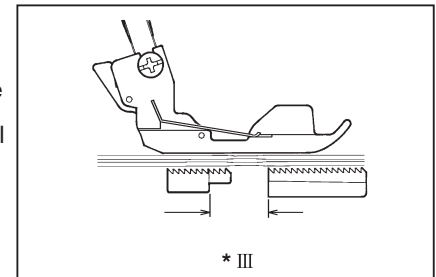
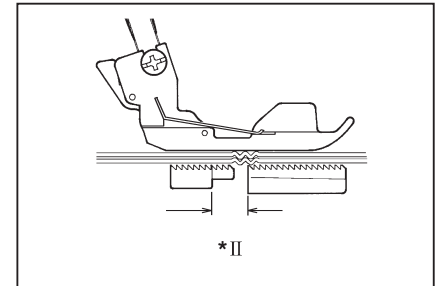
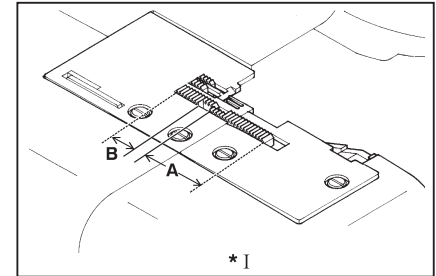

## ENTRAINEMENT DIFFERENTIEL

L'entraînement différentiel est constitué de deux griffes indépendantes, une frontale (A) et une arrière (B).

Chacune des griffes est animée par un mécanisme indépendant qui entraîne le tissu de manière différente selon la position choisie.

## ENTRAINEMENT DIFFERENTIEL POSITIF

LORSQUE L'ON REGLE LE DIFFERENTIEL POSITIF, la griffe frontale (A) effectue un mouvement plus long que celui de la griffe arrière (B). Ceci permet d'accumuler le tissu sous le pied presseur, ce qui évite l'effet d'ondulation ou d'embu sur les mailles particulièrement.

## ENTRAINEMENT DIFFERENTIEL NEGATIF

LORSQUE L'ON REGLE LE DIFFERENTIEL NEGATIF, la griffe frontale (A) effectue un mouvement plus court que celui de la griffe arrière (B). Le tissu est ainsi tiré sous le pied presseur, ce qui évite l'apparition de fronces sur certains tissus.

### Illustration

\* I: Griffes avec différentiel

\* II: Entraînement positif

\* III: Entraînement négatif

## TRASPORTO DIFFERENZIALE

Il trasporto differenziale dispone di due griffe indipendenti, una anteriore (A) e una posteriore (B).

Ciascuna griffa dispone di un meccanismo di trasporto a se stante che permette il trasporto del materiale con una frequenza diversa.

## TRASPORTO DIFFERENZIALE POSITIVO

QUANDO VIENE IMPOSTATO IL TRASPORTO DIFFERENZIALE POSITIVO, la griffa anteriore (A) effettua un colpo più lungo rispetto alla griffa posteriore (B).

Ciò fa sì che si accumuli materiale sotto al piedino premistoffa in modo da controbilanciare l'ondulazione sul tessuto.

## TRASPORTO DIFFERENZIALE NEGATIVO

QUANDO VIENE IMPOSTATO IL TRASPORTO DIFFERENZIALE NEGATIVO, la griffa anteriore (A) effettua un colpo più corto rispetto alla griffa posteriore (B).

Ciò ha l'effetto di distendere il materiale sotto al piedino premistoffa in modo da controbilanciare le deformazioni sul tessuto.

### Illustrazione

\* I: Griffe differenziali

\* II: Trasporto differenziale positivo

\* III: Trasporto differenziale negativo

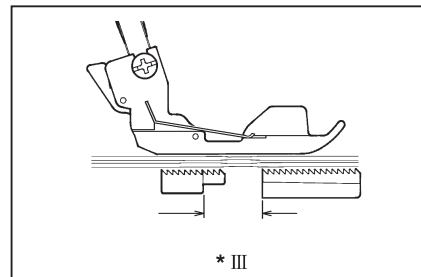
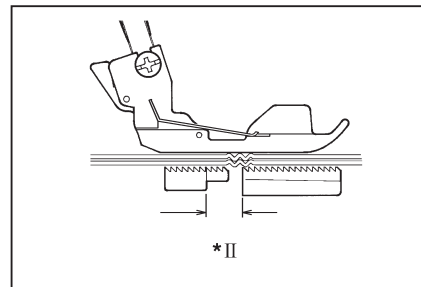
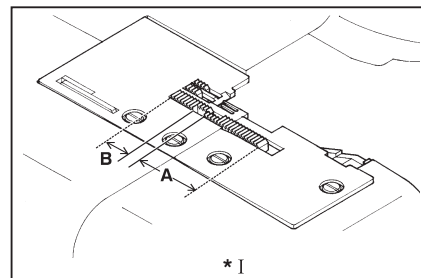



## EINSTELLUNG DER DIFFERENTIALEINSPEISUNG

Die Einstellung erfolgt durch einfaches Drehen des Differentialtransport-Steuerhebels in die gewünschte Richtung unter Bezugnahme auf die unten stehende Tabelle.

Die Einstellung kann zwischen 0,7 (negativer Effekt) und 2 (positiver Effekt) vorgenommen werden. Diese Einstellungen ergeben das beste Verhältnis der Einspeisung.

Für normales Nähen sollte der Hebel auf 1 eingestellt sein. Der Hebel kann auch während des Nähens zurückgesetzt werden.

WIRKUNG UND ANWENDUNG	ART DES FUSSES	EIN- STEL- LUNG	VORSCHUBVERHÄLTNIS HINTEN: FRONT
Wellenfreie Nähte, Kräuseln	Positiver Differential- fuß	1–2	—— ——
Keine Differentialeinspeisung	Neutraler Fuß	1	—— ——
Faltenfreie Nähte	Negativer Differential- fuß	0,7–1	—— ——

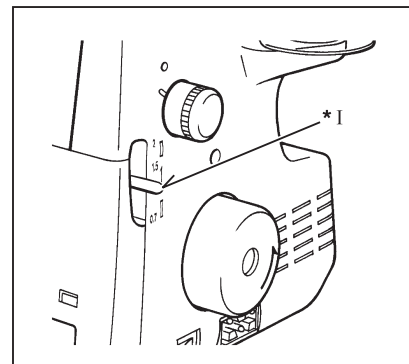

## FUSSDRUCKREGLER

Der Nähfußdruck wurde werkseitig korrekt eingestellt, so dass Sie ihn für die meisten normalen Nähvorgänge nicht anpassen müssen. Wenn eine Einstellung erforderlich ist, drehen Sie den Fußdruckregler auf eine höhere Zahl, um den Druck zu erhöhen, oder auf eine niedrigere Zahl, um ihn zu verringern.

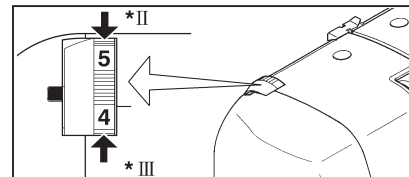

## NÄHEN MIT EXTRA SCHWEREM STOFF ODER MEHREREN LAGEN VON STOFF

Eine breite Palette von Stoffen kann mit dieser Maschine versäubert werden, aber es wird empfohlen, die Schraube wie abgebildet anzuziehen, wenn Sie mit besonders schweren Stoffen oder mehreren Stofflagen nähen. Arbeitstisch zum Einstellen öffnen.

Lösen Sie die Schraube, wenn Sie mit leichtem bis normal schwerem Stoff nähen oder das Wahlrad für die Überkantenschnittbreite drehen, da der Stoff sonst möglicherweise nicht gut geschnitten wird. Die Maschine ist werkseitig auf normalgewichtige Stoffe eingestellt.

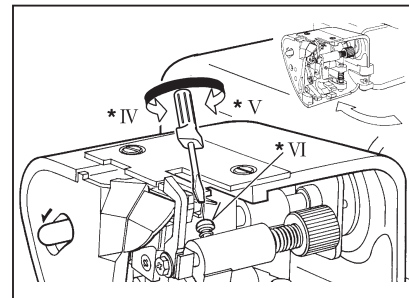

## Abbildung

- \* I: Steuerhebel für Differentialtransport
- \* II: Erhöhen
- \* III: Verringern

- \* V: Lösen
- \* IV: Anziehen
- \* VI: Schraube

## SETTING DIFFERENTIAL FEED

Set by simply turning the Differential feed control lever in the direction desired referring to the chart below.

The adjustment can be made between 0.7 (negative effect) and 2 (Positive effect). These settings give the best ratio of feeding.

For normal sewing, the lever should be set at 1. The lever can be reset even while sewing.

EFFECT AND APPLICATION	TYPE OF FEEDING	SETTING	FEED RATIO REAR: FRONT
Waver-free seams, Gathering	Positive differential feed	1–2	┌───┴───┐
No differential feed	Neutral feed	1	┌───┤───┐
Pucker-free seams	Negative differential feed	0.7–1	┌───┬───┐

## FOOT PRESSURE REGULATOR

Presser foot pressure has been correctly set at the factory, so you do not need to adjust it for most of ordinary sewing. If adjustment is necessary, turn the foot pressure regulator to higher number to increase or to lower number to decrease pressure.

## SEWING WITH EXTRA HEAVYWEIGHT FABRIC OR MULTIPLE LAYERS OF FABRIC

A wide range of fabric can be overlapped on this machine, but it is recommended to tighten screw as illustrated, when sewing with extra heavyweight fabrics or multiple layers of fabric. Open working table for adjustment.

Loosen the screw when sewing with light to normal weight fabric or turning overedge cutting width dial, or otherwise fabric may not be well cut.

The machine is set for normal weight fabrics from the factory.

### Illustration

\* I: Differential feed control lever

\* II: Increase

\* III: Decrease

\*IV: Tighten

\* V: Loosen

\*VI: Screw

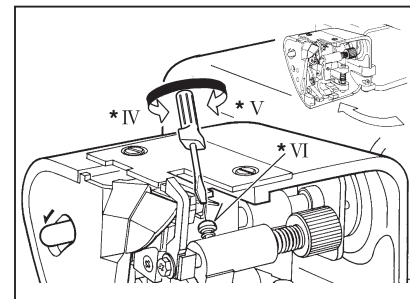
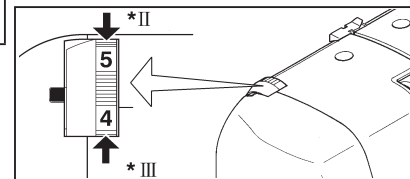
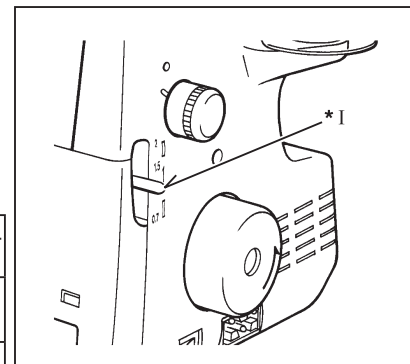

## REGLAGE DE L'ENTRAINEMENT DIFFERENTIEL

Régler le différentiel en tournant le levier de réglage comme indiqué dans le schéma ci-dessous.

Le réglage peut être fait entre 0,7 (entraînement négatif) et 2 (entraînement positif). Ces réglages donnent le meilleur rapport.

Pour la couture normale, le levier doit être placé sur 1.

Le levier de réglage du différentiel peut être actionné pendant la couture.

EFFET ET APPLICATION	TYPE D'ENTRAINEMENT	REGLAGE	RAPPORT DIFFERENTIEL ARRIERE
Coutures sans ondulations, fronçage	Différentiel positif	1-2	----- -----
Sans différentiel	Neutre	1	----- -----
Coutures sans fronces	Différentiel négatif	0.7-1	----- -----

## REGLAGE DE LA PRESSION DU PIED

La pression du pied a été réglée idéalement à l'usine, aussi il n'est pas nécessaire de la régler fréquemment pour les coutures courantes. S'il vous faut régler la pression du pied, tournez le bouton de réglage vers les numéros plus élevés pour l'augmenter, et vers les numéros plus petits pour la diminuer. La pression détermine le poids du pied presseur sur le tissu, en fonction de l'épaisseur de celui-ci.

## COUTURE DE MATIERES TRES LOURDES OU SUR PLUSIEURS EPAISSEURS

Un grand choix de matières peut être surjeté avec cette machine, mais il est recommandé de **SERRER** la vis comme illustré lorsque l'on coud des matières lourdes ou plusieurs épaisseurs de tissu. Ouvrir la table de travail pour effectuer le réglage. **DESSERRER** la vis pour la couture des matières légères ou normales ou tourner le bouton de largeur de coupe, sans cela le bord du tissu pourrait être mal coupé.

La machine est réglée d'origine pour les matières normales.

### Illustration

\* I: Levier de contrôle d'entraînement différentiel

\* II: Augmenter

\* III: Diminuer

\* IV: Serrer

\* V: Dévisser

\* VI: Vis

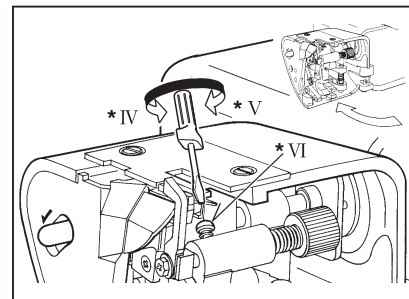
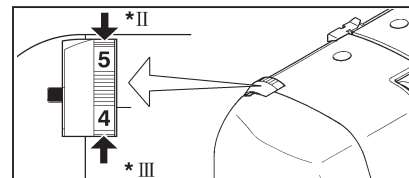
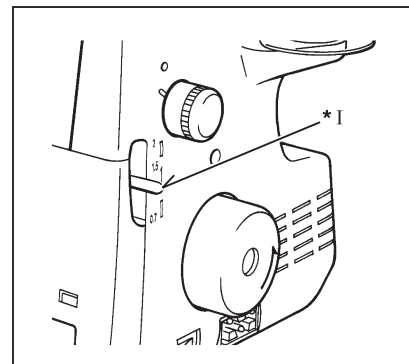

## IMPOSTAZIONE DEL TRASPORTO DIFFERENZIALE

Impostare semplicemente ruotando la leva di controllo del trasporto differenziale nella direzione desiderata facendo riferimento alla tabella di seguito.

La regolazione può essere impostata tra 0,7 (effetto negativo) e 2 (effetto positivo). Queste impostazioni forniscono il miglior rapporto di trasporto.

Per la cucitura normale, la leva deve essere impostata su 1. La leva può essere reimpostata anche mentre si cuce.

EFFETTO E APPLICAZIONE	TIPO DI TRASPORTO	IMPOSTAZIONE	RAPPORTO TRASPORTO POSTERIORE: ANTERIORE
Cuciture senza ondulations, Arricciatura	Trasporto differenziale positivo	1-2	-----
Nessun trasporto differenziale	Trasporto neutro	1	-----
Cuciture senza deformazioni	Trasporto differenziale negativo	0.7-1	-----

## REGOLATORE DELLA PRESSIONE DEL PIEDINO

La pressione del piedino premistoffa viene correttamente impostata in fabbrica, quindi non c'è bisogno di regolarla per la maggior parte delle cuciture ordinarie. Se fosse necessario regolarla, ruotare il regolatore della pressione del piedino verso un numero più alto per aumentare la pressione, ruotarlo invece verso un numero più basso per diminuirla.

## CUCIRE CON TESSUTI ULTRA-PESANTI O PIÙ STRATI DI TESSUTO

Questa macchina è in grado di effettuare un overlock su un'ampia gamma di tessuti, ma si raccomanda di stringere la vite come illustrato, quando si effettuano cuciture su tessuti molto pesanti oppure su più strati di tessuto. Aprire il piano di lavoro per le regolazioni.

Allentare la vite quando si cuce con la lampada su tessuto di peso normale o si ruota la manopola del coltello, altrimenti il taglio del tessuto potrebbe non essere eseguito correttamente. In fabbrica, la macchina viene impostata per tessuti di peso normale.

### Illustrazione

\* I: Leva di controllo del trasporto differenziale

\* II: Aumentare

\* III: Diminuire

\*IV: Stringere

\*V: Allentare

\*VI: Vite

\*

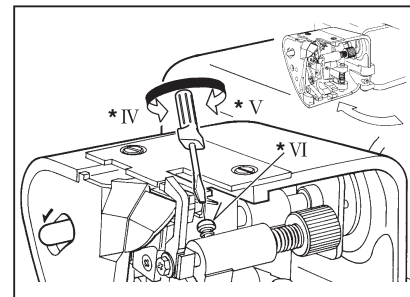
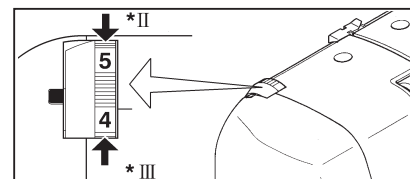
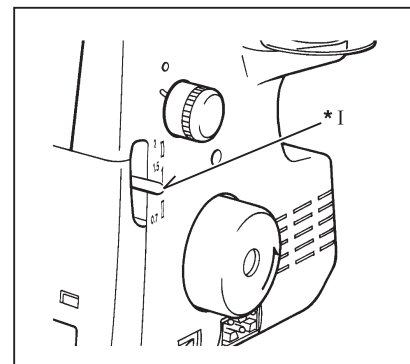

## GRUNDTECHNIKEN

### DREHEN VON AUSSENECKEN OHNE SCHNEIDEN VON FÄDEN

1. Wenn Sie die Stoffkante erreichen, hören Sie mit der Nadel über dem Stoff auf zu nähen.
2. Heben Sie den Nähfuß an und ziehen Sie vorsichtig an der Fadenkette, bis der Stichfinger frei ist.
3. Wenden Sie den Stoff, senken Sie den Nähfuß und beginnen Sie mit dem Nähen in der neuen Richtung. Abb. 1.

**NOTE** : Wenn Sie gleichzeitig versäubern und schneiden, schneiden Sie den Stoff entlang der neuen Nahtlinie etwa 3 cm, bevor Sie den Stoff drehen. Abb. 2.

### DREHEN VON GEBOGENEN KANTEN

Für Innenkurven führen Sie den Stoff vorsichtig mit der Schnittlinie des Stoffes unter der rechten Vorderseite des Nähfußes (oder ein wenig nach links), wobei Sie mit der linken Hand an Punkt A in Pfeilrichtung Druck ausüben und gleichzeitig mit der rechten Hand an Punkt B etwas Gegendruck ausüben. Abb. 3.

Für Außenkurven legen Sie den Nähfuß in ähnlicher Weise unter, üben aber den Druck in entgegengesetzter Richtung aus. Abb. 4.

**Abbildung** \* I : Schnitt!

## BASIC TECHNIQUES

### TURNING OUTSIDE CORNERS WITHOUT CUTTING THREADS

1. When you reach the fabric edge, stop stitching with the needle above the fabric.
2. Raise the presser foot and gently pull on the thread chain just enough to clear the stitch finger.
3. Turn the fabric, lower the presser foot and begin stitching in the new direction. Fig. 1.

**NOTE** : When overlocking and trimming at the same time, cut the fabric along the new stitching line for about 3 cm, before turning the fabric. Fig. 2.

### TURNING CURVED EDGES

For inside curves, guide fabric gently with trimming line of the fabric under the right front of the presser foot (or a little to the left), applying pressure at point A in the direction of the arrow with your left hand, and at the same time applying a little opposite pressure at point B with your right hand. Fig. 3.

For outside curves place under the presser foot in a similar manner but applying the pressure in the opposite directions. Fig. 4.

**Illustration** \* I : Cut !

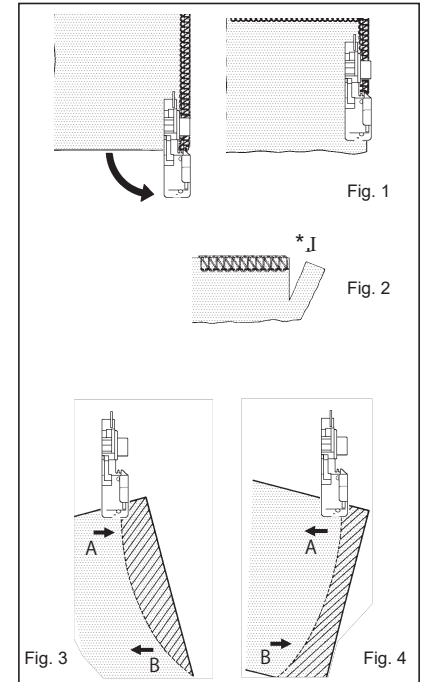

## TECHNIQUES DE BASE

### PIQUER UN ANGLE SANS COUPER LES FILS

1. Lorsque vous arrivez au bord de l'angle, stoppez la couture avec l'aiguille hors du tissu.
2. Relevez le pied presseur et retirez avec précaution le fil de chaînette juste de façon à dégager le doigt mailleur.
3. Tourner le tissu, redescendre le pied presseur et coudre dans la nouvelle direction (Fig.1).

**NOTE:** Lorsque l'on coud et coupe en même temps, couper le tissu sur 3 cm le long du bord de la nouvelle direction, ce, avant de tourner le tissu.(Fig.2).

### COUTURE DES ANGLES ARRONDIS

Lorsque l'angle est arrondi vers l'intérieur, doucement guider le tissu en plaçant celui-ci avec la ligne de coupe en dessous de la partie droite du pied presseur (ou légèrement vers la gauche), pendant que, de la main gauche vous pressez au point A en direction de la flèche, et en même temps, vous opposez légèrement la main droite au point B (Fig.3).  
Si l'angle s'arrondit vers l'extérieur, effectuer la même opération mais dans le sens opposé (Fig.4).

**Illustration** \* I : Couper !

## TECNICHE DI BASE

### GIRARE SUGLI ANGOLI ESTERNI SENZA TAGLIARE I FILI

1. Quando si raggiunge il bordo del tessuto, interrompere la cucitura quando l'ago è al di sopra del tessuto.
2. Sollevare il piedino premistoffa e tirare gentilmente la catenella del filo quel tanto che basta per liberare la guida del punto.
3. Ruotare il tessuto, abbassare il piedino premistoffa e iniziare la cucitura nella nuova direzione. Fig. 1.

**NOTA :** Quando si cuce e taglia contemporaneamente, tagliare il tessuto lungo la nuova linea di cucito per circa 3 cm, prima di ruotare il tessuto. Fig. 2.

### GIRARE SUI BORDI CURVATI

Per curve interne, indirizzare delicatamente il tessuto con la linea di taglio al di sotto della parte anteriore destra del piedino premistoffa (o leggermente a sinistra), applicando pressione sul punto A nella direzione della freccia usando la mano sinistra e, allo stesso tempo, applicando una leggera pressione opposta sul punto B con la mano destra. Fig. 3.

Per le curve verso l'esterno, posizionare il tessuto al di sotto del piedino premistoffa in maniera simile, ma applicare la pressione nelle direzioni opposte. Fig. 4.

**Illustrazione** \* I : Tagliato!

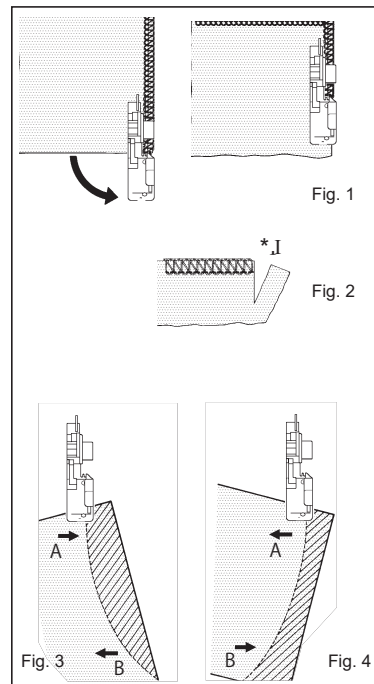

## INNENECKE DREHEN

1. Falten Sie den Stoff so, dass er eine gerade Linie bildet. (1)
2. Falten Sie die obere linke Ecke des gefalteten Teils nach unten, so dass sie auf die gefaltete Kante trifft. (2)
3. Falten Sie den gefalteten Teil erneut, um die rechte Kante zu treffen. (3)
4. Legen Sie den Stoff unter den Nähfuß und nähen Sie bis zu 2 Stiche über die Innenecke hinaus. (4)
5. Heben Sie den Nähfuß an und wenden Sie den Stoff. Falten Sie den gefalteten Teil auf und nähen Sie die nächste Kante des Stoffes. (5)

## ENTFERNEN VON STICHEN AUS GENÄHEM STOFF

Um bereits genähte Stiche zu entfernen, schneiden Sie die Nadelfäden in Abständen ab und ziehen Sie die Greiferfäden heraus.

## TURNING INSIDE CORNER

1. Fold fabric to form a straight line. (1)
2. Fold the upper left corner of the folded portion down to meet the folder edge. (2)
3. Fold the folded portion again to meet the right edge. (3)
4. Place the fabric under presser foot and sew up to 2 stitches beyond the inside corner. (4)
5. Raise the presser foot and turn the fabric. Unfold the folded portion and sew the next edge of the fabric. (5)

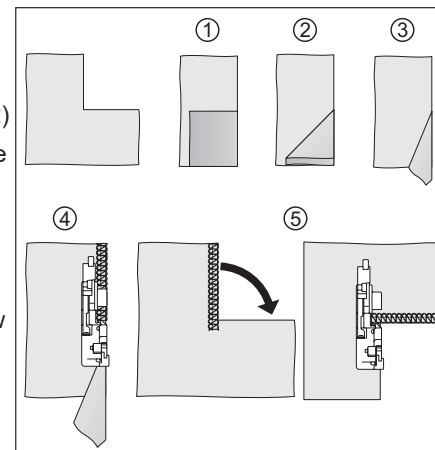

## REMOVING STITCHES FROM SEWN FABRIC

To remove stitches already sewn, snip off needle thread(s) at intervals and pull out looper thread(s).

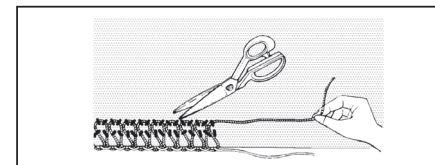

## TOURNER DANS LES COINS INTERNES

1. Pliez le morceau de tissu afin d'obtenir une ligne droite (1).
2. Repliez le coin supérieur gauche du morceau ainsi plié pour être bord à bord sur votre ligne droite (2).
3. repliez à nouveau la même portion sur elle-même afin d'être toujours bord à bord (3).
4. Placez le tissu sous le pied presseur et coudre jusqu'à avoir dépassé de 2 points la partie interne du coin (4).
5. Relevez le pied presseur et tournez votre tissu. Dépliez la partie pliée et cousez la partie restante du tissu (5).

## DECOUDRE UNE COUTURE

Pour découdre les fils déjà cousus, coupez le(s) fil(s) d'aiguille(s) par intervalle, en retirant les fils des boucleurs. La chaînette se défait alors.

## GIRARE SUGLI ANGOLI INTERNI

1. Ripiegare il tessuto in modo da formare una linea retta. (1)
2. Ripiegare verso il basso l'angolo superiore sinistro della parte ripiegata facendolo combaciare con l'orlo della ripiegatura. (2)
3. Ripiegare nuovamente la parte ripiegata facendola combaciare con il bordo destro. (3)
4. Posizionare il tessuto sotto il piedino premistoffa e cucire fino a 2 punti oltre l'angolo interno. (4)
5. Sollevare il piedino premistoffa e ruotare il tessuto. Distendere la porzione ripiegata e cucire il bordo successivo del tessuto. (5)

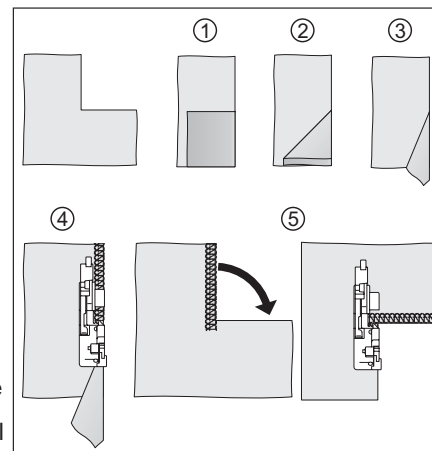

## RIMUOVERE I PUNTI DA UN TESSUTO CUCITO

Per rimuovere i punti già cuciti, tagliare il/i filo/i dell'ago a intervalli ed estrarre il/i filo/i dei crochet.

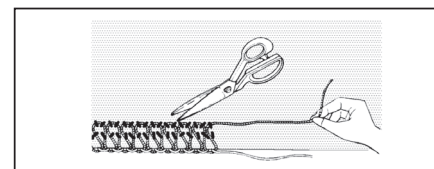



## KORDEL-OVERLOCK

Die Kordel-Overlock kann zur Verstärkung von Schulter-, Ärmel- oder Seitennähten beim Verbinden oder Konfektionieren von Strickwaren verwendet werden. Als dekoratives Element können Sie Strickgarn in kontrastierenden Farben verwenden, um Ihr Kleidungsstück weiter aufzuwerten. Ihre Maschine ist mit einem Nähfuß ausgestattet, der so konstruiert ist, dass er Ihre Schnur oder Ihr Garn links vom Sicherheitsstich oder rechts davon führt. Folgen Sie den Anweisungen wie folgt:

1. Legen Sie eine "Füllschnur", z. B. Häkelbaumwolle, Gimpe, Wolle, Strickgarn oder Kräuselgummi, auf die Rückseite des Spulenstifts der Maschine. Führen Sie die Schnur durch die Schnurführungen (1) und (2) und dann durch die linke Nadelfadenführung (3). Siehe Abb. 1.
2. Führen Sie die Kordel entweder durch das vordere oder hintere Loch (je nach Bedienung, siehe Diagramme Abb. 2 und 3) in den Nähfuß und führen Sie sie unter und hinter den Fuß.
3. Legen Sie das zu nähende Material wie gewohnt ein. Beginnen Sie mit langsamer Geschwindigkeit und beobachten Sie, ob die Kordel richtig transportiert wird, und erhöhen Sie die Geschwindigkeit nach Bedarf.

FÜHREN Sie die Kordel durch das vordere Loch und achten Sie darauf, dass sie zwischen dem linken und rechten Nadelfaden fixiert wird, während sie durch das vordere Loch geführt wird. (Abb. 2).

FÜHREN Sie zum Zusammennähen von Seitennähten die Kordel durch das hintere Loch und achten Sie darauf, dass sie zum rechten Nadelfaden positioniert ist. (Abb. 3).

FÜR DEKORATIVE EFFEKTE können Sie kontrastierende Farben entweder durch das vordere oder hintere Loch führen oder, wenn Sie möchten, Kordel oder Garn durch jedes Loch führen.

ZUR HERSTELLUNG VON KORDELSAUM (Abb. 4) führen Sie die KORDEL durch das hintere Loch und beginnen Sie mit dem KORDELSAUM (siehe Seite 41). Dies wird für den Saum des Rocks usw. verwendet.

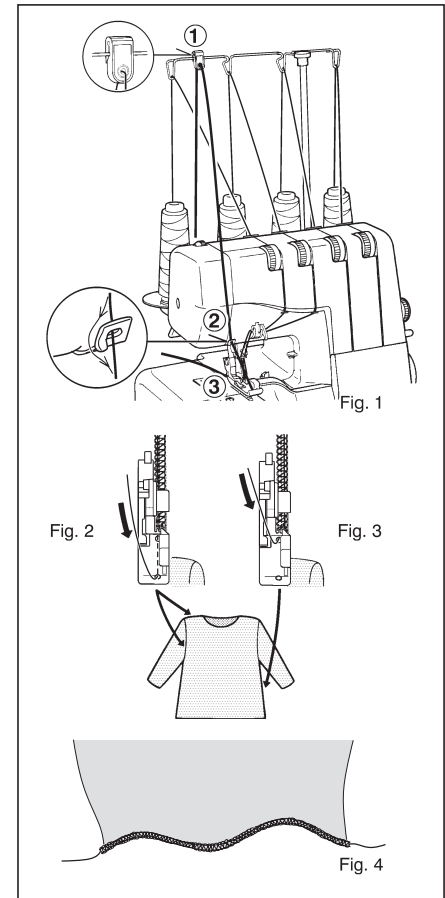

## CORDED OVERLOCK

Corded overlock can be used to strengthen shoulder, sleeve or side seams when joining or making up knitted garments. As a decorative feature you can use knitting yarn of contrasting colours to further enhance your garment. Your machine is equipped with a presser foot which has been designed to feed your cord or yarn to the left of the safety stitch or to the right. Follow instructions as follows:

1. Place a "filler" cord, such as a crochet cotton, gimp, wool, knitting yarn, or shirring elastic at the rear of the machine spool pin. Pass the cord through the cord guides (1) and (2) and then through the left needle thread guide (3). See Fig. 1.
2. Insert the cord through either the front or rear hole (according to the operation, see diagrams Figures 2 and 3), in the presser foot and pass it under and to the rear of the foot.
3. Place the material to be sewn as normal. Start at slow speed observing if cord is feeding correctly and increase speed as needed.

**FOR JOINING SHOULDERS OR SLEEVES**, pass the cord through the front hole, ensuring that it is fixed between the left and right needle threads as it is guided through the front hole. (Fig. 2).

**FOR JOINING SIDE SEAMS**, pass the cord through the rear hole, ensuring it is positioned to the right needle thread. (Fig. 3).

**FOR DECORATIVE EFFECTS**, you may pass contrasting colours either through the front or rear hole or if you desire, pass cord or yarn through each hole.

**FOR MAKING WAVED HEM WITH GUT** (Fig. 4), pass the gut through the rear hole and start **ROLLED HEMMING** (See page 42). This is used for the hem of skirt, etc.

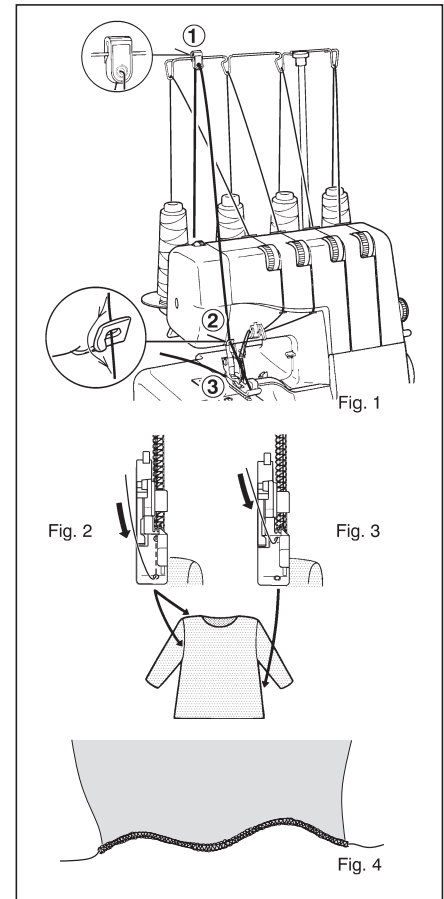

## SURJET RENFORCE

Le surjet renforcé sert à renforcer l'assemblage des épaules, manches ou le montage des matières tricotées. Comme point décoratif, il est utilisable avec un fil de laine de couleur contrastée par rapport au vêtement cousu. Votre machine est équipée d'origine avec un pied presseur conçu pour placer votre cordonnet ou fil de laine à droite ou à gauche du point de sécurité cousu par la machine. Suivre les instructions suivantes :

1. Placer un fil de renfort, tel que fil de laine, cordonnet fin ou élastique, etc ... à l'arrière des porte-bobines de la machine.  
Passer le fil de renfort dans les guides spéciaux (1) et (2) montés sur la coque de la machine, puis dans le passe-fil de l'aiguille gauche (3). Voir Fig. 1.
2. Insérer le fil dans le trou avant ou arrière du pied presseur (en fonction du travail souhaité, voir schémas 2 et 3), puis le passer sous et derrière le pied presseur.
3. Placer la matière à coudre normalement. Démarrer doucement afin de vérifier que le fil de renfort soit bien entraîné, ensuite, augmenter progressivement la vitesse requise.

**POUR ASSEMBLER LES EPAULES OU LES MANCHES,** passer le fil de renfort dans le trou avant du pied presseur, en s'assurant qu'il est placé entre les fils d'aiguilles gauche et droite pendant la couture. (Fig.2).

**POUR LE MONTAGE DES COTES,** passer le fil de renfort dans le trou arrière du pied presseur, en s'assurant qu'il est placé à droite du fil d'aiguille pendant la couture. (Fig.3).

**POUR LES EFFETS DECORATIFS,** vous pouvez utiliser des fils de renfort de couleurs contrastées par le trou avant ou arrière du pied presseur, ou si vous le désirez, passer un cordonnet ou un fil de laine par chaque trou.

**POUR FAIRE DES BORDS ONDULES AVEC CORDONNET** (Fig.4), passer le cordonnet par le trou arrière du pied presseur et commencer un ourlet roulé (voir page 43)  
Ceci est utilisé pour le bas des jupes, volants, etc ...

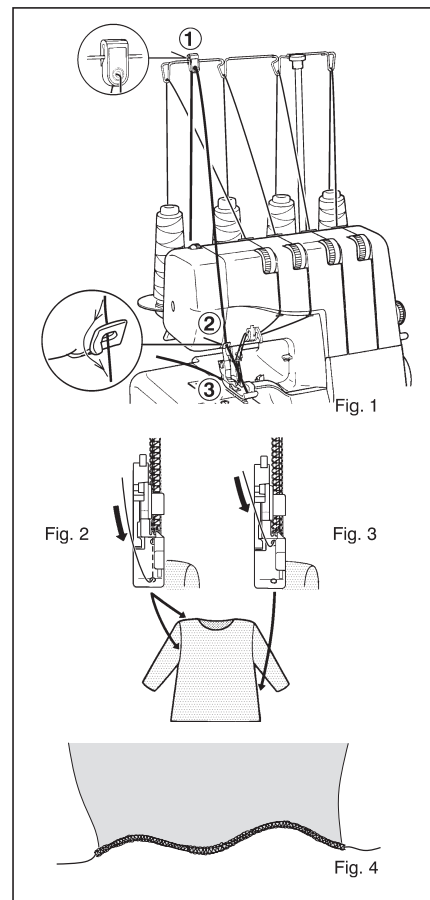

## OVERLOCK A CORDONCINO

L'overlock a cordoncino può essere utilizzato per rinforzare spalle, maniche o cuciture laterali quando si unisce o si realizzano indumenti a maglia. Come elemento decorativo è possibile utilizzare un filato da uncinetto composto da colori contrastanti, in modo da migliorare ulteriormente l'indumento. La macchina è dotata di un piedino premistoffa che è stato progettato per trasportare il cordoncino o il filato a sinistra o a destra del punto di sicurezza. Attenersi alle seguenti istruzioni:

1. Posizionare un cordoncino "di riempimento", come cotone per uncinetto, filo a cordoncino, lana, filato o un elastico sul retro del portaspola della macchina. Passare il cordoncino attraverso le guide (1) e (2) e quindi attraverso il guidafilo dell'ago sinistro (3). Vedere Fig. 1.
2. Inserire il cordoncino attraverso il foro anteriore o posteriore (secondo ciò che si intende eseguire, vedere i diagrammi delle figure 2 e 3) del piedino premistoffa e farlo passare al di sotto e sul retro del piedino.
3. Posizionare il materiale come per le normali cuciture. Iniziare a velocità bassa osservando se il cordoncino viene trasportato correttamente, quindi aumentare la velocità secondo necessità.

**PER UNIRE SPALLE O MANICHE**, passare il cordoncino attraverso il foro anteriore, assicurandosi che sia fissato tra i fili dell'ago destro e sinistro dato che viene guidato attraverso il foro anteriore. (Fig. 2).

**PER UNIRE CUCITURE LATERALI**, passare il cordoncino attraverso il foro posteriore, assicurandosi che sia posizionato sul filo dell'ago destro. (Fig. 3).

**PER GLI EFFETTI DECORATIVI**, è possibile far passare colori contrastanti sia attraverso il foro anteriore che quello posteriore o, se lo si desidera, passare un cordoncino o un filato attraverso ciascun foro.

**PER REALIZZARE UN ORLO ONDULATO A CORDONCINO** (Fig. 4) passare il cordoncino attraverso il foro posteriore ed eseguire un **ORLO ARROTOLATO** (vedere pagina 44).

Questo viene utilizzato per gli orli di gonne, ecc.

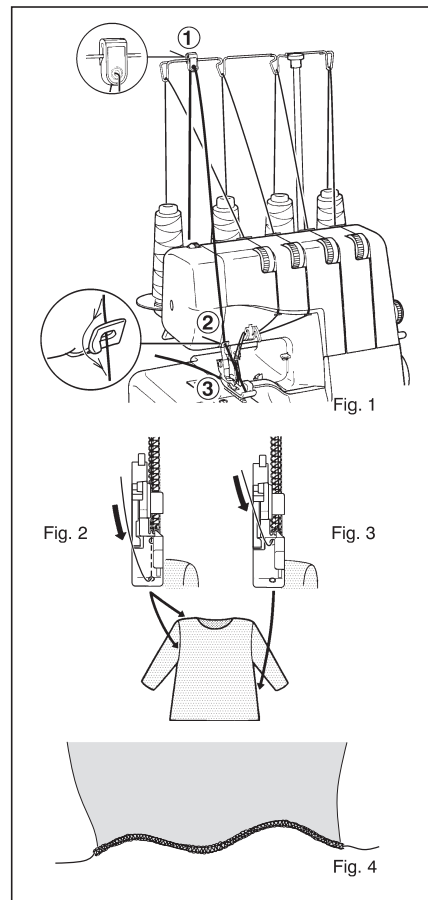

## DEKORATIVE EFFEKTE

Neben dem normalen Overlocking, das in dieser Anleitung ausführlich beschrieben wird, kann Ihre Maschine auch für eine Reihe von dekorativen Anwendungen verwendet werden, wie z. B. dekorative Absteppungen, Steppnähte, Biesen oder die Herstellung von Zierborten. Siehe unten.

### Abgestepte Nähte - mit nur zwei Fäden oder mit drei Fäden (Flachnaht)

Legen Sie die beiden Stoffstücke links auf links und versäubern Sie die Kante entlang. Aufklappen und drücken.

Durch die Verwendung verschiedenfarbiger Stoffe und Fäden kann ein schöner "Patchwork"-Effekt erzielt werden.

### Biesen - mit drei Fäden

Falten Sie den Stoff entlang einer zu steckenden Linie und nähen Sie mit der Overlock entlang der gefalteten Kante, wobei Sie darauf achten, nicht in die gefaltete Kante des Stoffes zu schneiden. (Siehe Seite 61 - 62). Ziehen Sie die Fadenenden zur Unterseite und drücken Sie sie an.

### HINWEIS:

\*Wenn Sie den Blindsaumfuß (Option, siehe Seite 91 - 92) verwenden, wird der Zierstich leicht ausgeführt.

\*\*Reduzieren Sie die obere Greiferspannung, wenn Sie dickes Garn verwenden.

## DECORATIVE EFFECTS

In addition to normal overlocking which is fully described in this instruction book, your machine can also be used for a number of decorative applications such as decorative top-stitching, butted seams, pin-tucking or making lengths of decorative braid. See below.

### Butted seams – using only two threads or using three threads (flat seam)

Place two pieces of fabric wrong sides together and overlock along the edge. Unfold and press.

By using different coloured fabrics and thread a pleasing 'patchwork' effect can be achieved.

### Pin-tucking – using three threads

Fold fabric along a line to be pin-tucked and overlock sew along the folded edge, making sure not to cut into the folded edge of the fabric. (See page 61 - 62). Pull ends of threads to the underside and press.

### NOTE:

\*If you use blind hem foot (option, see page 91 - 92), decorative stitch is made easily.

\*\*Reduce the upper looper tension when you use thick thread.

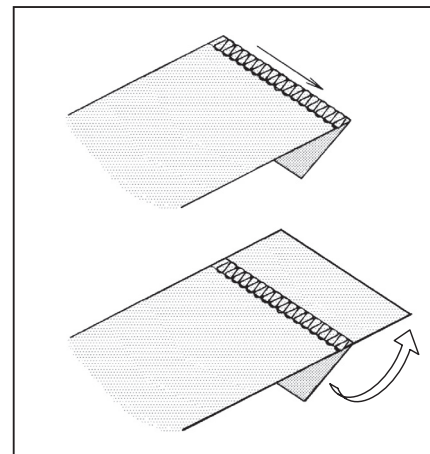

## EFFETS DECORATIFS

En plus de leur efficacité pour l'assemblage, les surjeteuses-raseuses peuvent aussi s'employer pour de nombreux travaux décoratifs comme les coutures à plat, les plis dressés ou les bandeaux décoratifs. Voir ci-dessous.

### ASSEMBLAGE A PLAT – SEULEMENT AVEC 2 FILS OU AVEC 3 FILS (SURFILAGE A PLAT)

Placer deux morceaux de tissu à l'envers ensemble et surjeter le long du bord. Déplier et repasser.

En utilisant des tissus de couleurs différentes et des fils contrastés, on peut obtenir un joli effet "patchwork".

### PLIS DRESSES – SEULEMENT AVEC 3 FILS

Plier le tissu à l'endroit du pli souhaité et coudre le long du bord, en étant sûr de ne pas couper dans le pli (voir page 61 - 62). Tirer les extrémités des fils vers l'envers et repasser le pli à plat.

#### NOTE:

\*Si vous utilisez le pied à ourlet invisible (option, voir page 91 - 92), vous pouvez facilement obtenir un excellent point décoratif.

\*\*Diminuer la tension du boucleur inférieur pour l'utilisation d'un fil gros.

## EFFETTI DECORATIVI

Oltre al normale overlock, che viene descritto dettagliatamente nel presente manuale di istruzioni, è possibile utilizzare la macchina per molteplici applicazioni decorative, come impunture, cuciture piatte di giunzione, nervature o realizzare bordure di trecce decorative. Vedere in basso.

### Cuciture piatte - utilizzando solo due fili o utilizzando tre fili (cucitura piatta)

Posizionare due pezzi di tessuto con i rovesci assieme e effettuare una cucitura overlock lungo il bordo. Distendere e premere.

È possibile ottenere un piacevole effetto di "patchwork" utilizzando tessuti e fili di colori diversi.

### Nervatura - utilizzando tre fili

Piegare il tessuto lungo la linea su cui verrà effettuata una nervatura ed effettuare una cucitura overlock lungo il bordo piegato, assicurandosi di non tagliare il bordo piegato del tessuto. (vedere pagina 61 - 62). Tirare le estremità dei fili verso il lato inferiore e premere.

#### NOTA:

\*Se si utilizza un piedino per orlo invisibile (opzionale, vedere pagina 91 - 92) realizzare un punto decorativo diventa più semplice.

\*\*Ridurre la tensione del crochet superiore quando si utilizza un filo spesso.

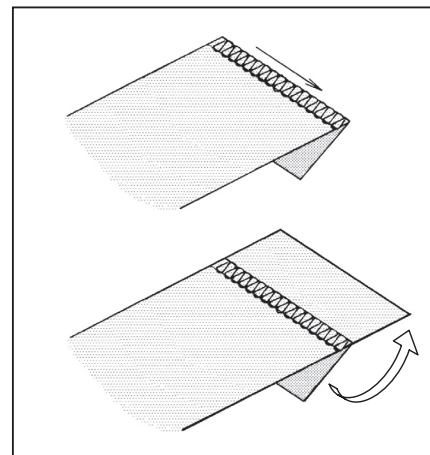

## DIFFERENTIAL-FUSS-ANWENDUNGEN

Siehe Seite 63 - 64 DIFFERENTIAL FUSS.

Der Differentialtransport wurde entwickelt, um Faltenbildung und Wellen zu minimieren. Er ist auch sehr effektiv zum Kräuseln.

### 1. Falten

Faltenbildung tritt vor allem bei gewebten oder durchsichtigen Stoffen auf. Um kräuselfreie Nähte zu erhalten, stellen Sie den Differentialtransport-Steuerhebel auf weniger als 1.

### 2. Wellen

Wellenbildung tritt vor allem bei Maschenware oder dehnbaren Stoffen auf. Um wellenfreie Nähte zu erhalten, stellen Sie den Differentialtransport-Steuerhebel auf mehr als 1.

### 3. Kräuseln

Der Differentialtransport erleichtert das Kräuseln bei leichten Stoffen. Verwenden Sie es für Taillen, Ärmelköpfe, Ärmelunterteile und Rüschen usw.

Stellen Sie den Steuerhebel für den Differentialtransport zwischen 1,5 und 2 ein, um den besten Kräuseleffekt für Ihre Anwendung zu erzielen.

## WICHTIG

Die genaue Einstellung hängt von der Dicke und Elastizität des Stoffes ab. Auch die Stichlänge kann die Einstellung beeinflussen. Je länger die Stiche sind, desto mehr zieht sich der Stoff zusammen.

Führen Sie immer einen Testlauf mit einem Stück der tatsächlich verwendeten Stoffe durch und finden Sie die besten Einstellungen heraus.

- Abbildung**
- \* I : Falten- oder wellenfreie Nähte
  - \* II : Kräuselige Naht
  - \* III : Wellende Naht
  - \* IV : Falten legen



\* I

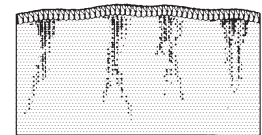

\* II

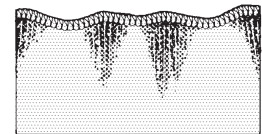

\* III

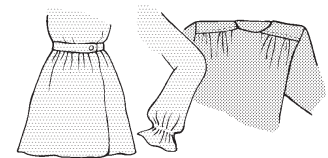

\* IV

## DIFFERENTIAL FEED APPLICATIONS

Refer to pages 63 - 64 DIFFERENTIAL FEED.

Differential feed is designed to minimize puckering and wavering. It is also very effective for gathering.

### 1. Puckering

Puckering tends to occur on woven or sheer fabrics. To obtain pucker-free seams, set the Differential feed control lever at less than 1.

### 2. Wavering

Wavering tends to occur on knitted or stretchable fabrics. To obtain waver-free seams, set the Differential feed control lever at more than 1.

### 3. Gathering

Differential feed makes gathering easier on lightweight fabric. Use it on waistlines, sleeve heads, sleeve bottoms and ruffles, etc.

Set the Differential feed control lever between 1.5 and 2 to obtain the best gathering effect for your use.

## IMPORTANT

The exact adjustment depends on the thickness and elasticity of fabric. Even the stitch length can influence the setting. The longer the stitches, the more the fabric is contracted.

Always do a test run with a piece of actual fabrics you use and find the best settings.

**Illustration** \* I : Pucker or waver-free seams  
\* II : Puckering  
\* III : Wavering  
\* IV : Gathering

## UTILISATIONS DU DIFFERENTIEL

Veillez consulter la page 63 - 64 ENTRAÎNEMENT DIFFÉRENTIEL. Le différentiel est conçu pour minimiser les effets de vague ou de fronçes. Il est aussi efficace pour le fronçage.

### 1. PLISSEMENTS (ou fronçes)

Ils ont tendance à apparaître sur les tissus tissés légers ou très souples. Pour obtenir des coutures plates et nettes, régler le bouton du différentiel à moins de 1.

### 2. ONDULATIONS (ou vagues)

Elles ont tendance, à apparaître sur les matières tricotées ou élastiques. Pour obtenir des coutures plates et nettes, il faut régler le bouton du différentiel au-delà de 1.

### 3. FRONÇAGE

Le différentiel permet de froncer facilement des matières légères. On peut l'utiliser sur des volants, bas de jupes, hauts de manches, rideaux, etc ...

Régler le bouton du différentiel entre 1.5 et 2 pour obtenir le fronçage idéal pour votre couture.

## IMPORTANT

Le réglage idéal dépend de l'épaisseur et de l'élasticité du tissu. Plus les points sont longs, plus le tissu a tendance à froncer. Il faut faire un essai sur un morceau de tissu à coudre afin de déterminer les meilleurs réglages.

**Illustration** \* I : Coutures sans ondulations/plissements  
\* II : Plissements (ou fronces)  
\* III : Ondulations (ou embu)  
\* IV : Assemblage

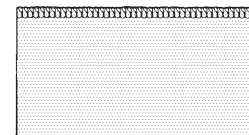

\* I

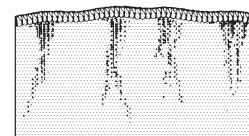

\* II

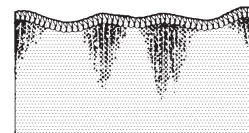

\* III

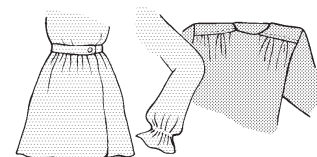

\* IV



## APPLICAZIONI DEL TRASPORTO DIFFERENZIALE

Fare riferimento a pagina 63 - 64 TRASPORTO DIFFERENZIALE.

Il trasporto differenziale è progettato per minimizzare le deformazioni e l'ondulazione. Inoltre, è molto efficiente per l'arricciatura.

### 1. Deformazioni

Le deformazioni tendono a verificarsi sui tessuti intrecciati o trasparenti. Per ottenere delle cuciture senza deformazioni, impostare la leva del controllo differenziale in una posizione inferiore a 1.

### 2. Ondulazione

L'ondulazione tende a verificarsi sui tessuti lavorati a maglia o elastici. Per ottenere delle cuciture senza ondulazioni, impostare la leva del controllo differenziale in una posizione superiore a 1.

### 3. Arricciatura

Il trasporto differenziale rende più semplice ottenere l'arricciatura su tessuti leggeri. Usarlo su girovita, teste di manica, sulle pieghe e sulle estremità delle maniche, ecc.

Impostare la leva di controllo del trasporto differenziale tra 1.5 e 2 per ottenere l'effetto migliore di arricciatura per l'uso desiderato.

## IMPORTANTE

La regolazione esatta dipende dallo spessore e dall'elasticità del tessuto. Anche la lunghezza del punto può influenzare quale impostazione usare. Più il punto è lungo, più il tessuto viene arricciato.

Eseguire sempre una prova con un pezzo del tessuto che si intende utilizzare per trovare i parametri migliori.

**Illustrazione** \* I : Cuciture senza deformazioni o ondulazioni

\* II : Deformazioni

\* III : Ondulazione

\* IV : Arricciatura



\* I

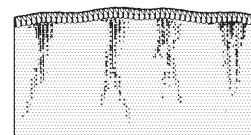

\* II

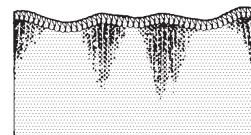

\* III

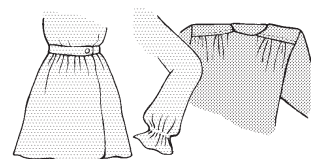

\* IV

### 3. PFLEGE IHRES GERÄTS AUSTAUSCHEN DES MESSERS

Tauschen Sie das bewegliche Messer aus, wenn es stumpf wird. Ein Ersatzmesser befindet sich in Ihrem Zubehör.

**HINWEIS:** Das feststehende Messer, das aus einer speziellen Hartlegierung besteht, sollte nicht ausgetauscht werden müssen.

#### ZIEHEN SIE ZUNÄCHST DEN NETZSTECKER AUS DER STECKDOSE.

1. Lösen Sie die Schraube und nehmen Sie das bewegliche Messer heraus.
2. Schließen Sie den Arbeitstisch. Senken Sie den Messerantriebsarm in die unterste Position ab, indem Sie das Handrad von Hand zu sich hin drehen. In dieser Position, setzen Sie das Ersatzmesser in Position und befestigen Sie es mit der Schraube. Achten Sie darauf, dass die Kante des beweglichen Messers ca. 0,5 MM UNTER der Oberfläche des festen Messers liegt.

#### **AUSKUPPELN DES BEWEGLICHEN MESSERS**

Wenn Sie ohne Schneiden nähen möchten, öffnen Sie den Arbeitstisch und kuppeln Sie das bewegliche Messer aus, indem Sie den Messerfreigabeknopf nach links schieben und wie abgebildet zu sich hin drehen.

Stellen Sie sicher, dass die Stoffkante nicht breiter ist als die gewählte Überkantenbreite, da sonst der obere Greifer und die Nadel beschädigt werden können.

### 3. CARING FOR YOUR MACHINE REPLACING THE CUTTER

Replace the Moving cutter if it becomes blunt. A spare cutter can be found in your accessories.

**NOTE:** You should not need to replace the fixed cutter which is made of a special hard alloy material.

#### FIRST REMOVE THE POWER PLUG FROM THE SUPPLY SOCKET- OUTLET.

1. Loosen screw and take out moving cutter.
2. Close the working table. Lower cutter driving arm to its lowest position by turning the hand wheel towards you by hand. In this position, set replacement cutter in position and secure it with screw, ENSURING THAT THE EDGE OF THE MOVING CUTTER IS APPROXIMATELY 0.5 MM BELOW THE SURFACE OF THE FIXED CUTTER

#### **DISENGAGING MOVING CUTTER**

If you want to sew without cutting, open the working table and disengage the moving cutter by pushing the cutter release knob to the left and turning it towards you as illustrated.

Ensure that fabric edge is not wider than overedge width selected or upper looper and needle can be damaged.

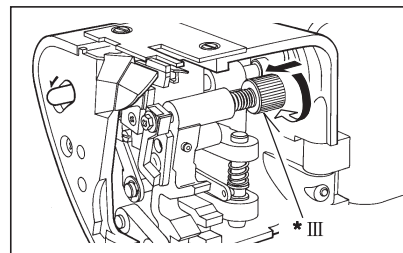
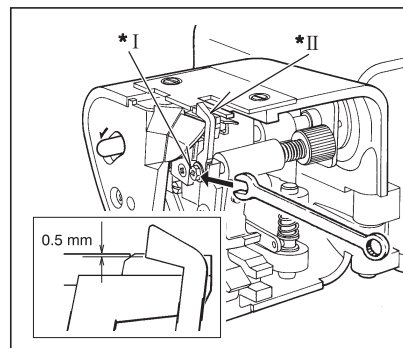

**Abbildung** \* I : Schraube  
\* II : Bewegliches  
Messer  
\* III : Auslöseknopf für  
das Schneidwerk

**Illustration** \* I : Screw  
\* II : Moving cutter  
\* III : Cutter release  
knob

### 3. ENTRETIEN DE LA MACHINE

#### REMPACEMENT DU COUTEAU MOBILE

Si le tranchant du couteau mobile est émoussé, il faut le changer aussitôt avec un neuf (fourni avec les accessoires standards)

NOTE: Il est généralement inutile de remplacer le couteau fixe qui est fabriqué avec une matière particulièrement résistante (widia).

#### TOUJOURS DEBRANCHER LA MACHINE DE LA PRISE DE COURANT EXTERIEURE.

1. Ouvrir la table de travail, desserrer l'écrou et retirer le couteau.
2. Refermer la table de travail. Descendre la bielle de commande du couteau en position la plus basse en tournant le volant à la main vers soi. Dans cette position, placer le nouveau couteau et le resserrer avec l'écrou, EN VERIFIANT QUE LE BORD DU COUTEAU MOBILE SOIT APPROXIMATIVEMENT A 0,5 mm EN DESSOUS DU COUTEAU FIXE. (Voir Fig.3).

#### DEBRAYER LE COUTEAU MOBILE

Si vous voulez coudre sans couper, ouvrir la table de travail et débrayer le couteau mobile en poussant et tournant vers soi la vis d'engagement du couteau selon le schéma.

S'assurer que le bord du tissu n'est pas plus grand que la largeur de coupe sélectionnée, ou le boucleur supérieur et l'aiguille peuvent être endommagés.

### 3. PRENDERSI CURA DELLA MACCHINA SOSTITUZIONE DEL COLTELLO

Sostituire il coltello mobile se l'affilatura di quest'ultimo risulta usurata. Un coltello di riserva si trova fra gli accessori.

NOTA: Non dovrebbe essere necessario sostituire il coltello fisso realizzato con una lega robusta speciale.

#### PER PRIMA COSA, RIMUOVERE LA SPINA DI ALIMENTAZIONE DALLA PRESA.

1. Allentare la vite e rimuovere il coltello mobile.
2. Chiudere il piano di lavoro. Abbassare il braccio guida del coltello fino alla posizione più bassa ruotando la manopola verso di sé con la mano. In questa posizione, inserire il coltello sostitutivo in posizione e fissarlo con la vite, ASSICURANDOSI CHE IL BORDO DEL COLTELLO MOBILE SIA CIRCA 0,5 MM AL DI SOTTO DELLA SUPERFICIE DEL COLTELLO FISSO.

#### RIMOZIONE DEL COLTELLO MOBILE

Se si desidera cucire senza tagliare, aprire il piano di lavoro e rimuovere il coltello mobile premendo la manopola di rilascio verso sinistra e ruotandola verso di sé come illustrato.

Assicurarsi che il bordo del tessuto non sia più ampio dell'ampiezza del bordo selezionata, altrimenti il crochet superiore e l'ago potrebbero venire danneggiati.

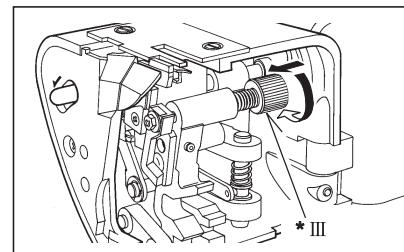
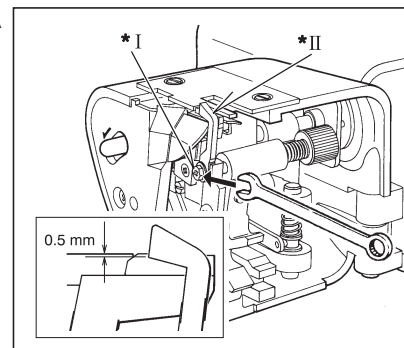

**Illustration** \* I : Vis  
\* II : Couteau mobile  
\* III : Vis d'engagement du couteau

**Illustrazione** \* I : Vite  
\* II : Coltello mobile  
\* III : Manopola di rilascio del coltello

## REINIGEN UND ÖLEN

Halten Sie das Gerät stets sauber und geschmiert, damit es reibungslos funktioniert.

TRENNEN SIE ZUERST DAS GERÄT VON DER STROMVERSORGUNG, INDEM SIE DEN STECKER AUS DER STECKDOSE ZIEHEN.

1. Öffnen Sie die Greiferabdeckung und den Arbeitstisch. Entfernen Sie mit dem mitgelieferten Pinsel Staub und Verschmutzungen, die sich angesammelt haben.

2. Geben Sie einige Tropfen Öl auf die durch die Pfeile gekennzeichneten Stellen.

VERWENDEN SIE IMMER EIN HOCHWERTIGES NÄHMASCHINENÖL.

3. Nehmen Sie die obere Abdeckung mit einem Schraubendreher ab und entfernen Sie Staub und Flusen aus dem Inneren mit dem Pinsel.

**Illustration** \* I : Schraube  
\* II : Obere Abdeckung  
\* III : Pinsel  
\* IV : Öl

## CLEANING AND OILING

To keep the machine running smoothly, keep it clean and lubricated at all times.

FIRST DISCONNECT MACHINE FROM POWER SUPPLY BY REMOVING PLUG FROM SOCKET-OUTLET.

1. Open the looper cover and working table. Using the brush provided, remove dust and lint that has accumulated.

2. Apply a few drops of oil to the points indicated by arrows.

ALWAYS USE A GOOD QUALITY SEWING MACHINE OIL.

3. Remove top cover with screw driver and remove dust and lint of inside with the brush.

**Illustration** \* I : Screw  
\* II : Top cover  
\* III : Brush  
\* IV : Oil

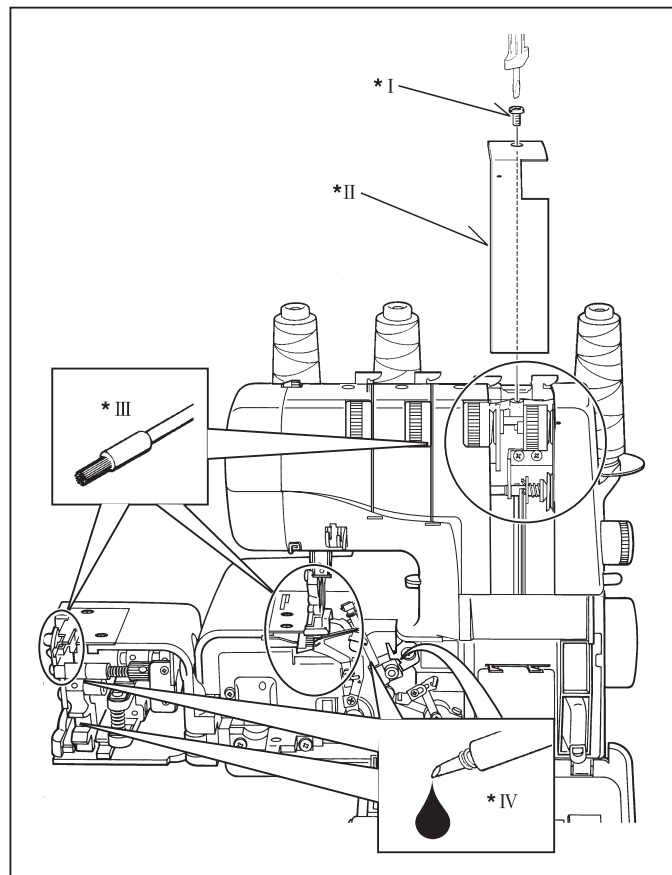

## NETTOYAGE ET LUBRIFICATION

Pour conserver votre machine en bon état de fonctionnement, il est nécessaire de la nettoyer et la huiler régulièrement.

D'ABORD DEBRANCHER LA MACHINE DE LA PRISE EXTERIEURE DE COURANT ELECTRIQUE.

1. Ouvrir le capot frontal inférieur et la table de travail. Avec la brosse fournie, retirer la poussière et les débris accumulés.
2. Déposer quelques gouttes d'huile pour machine à coudre aux points indiqués par des flèches sur le schéma.

TOUJOURS UTILISER DE L'HUILE MACHINE À COUDRE DE BONNE QUALITÉ.

3. Retirer un à un chaque petit capot supérieur avec le tournevis, nettoyer les tensions de la poussière et des débris avec la brosse.

**Illustration** \* I : Vis  
\* II : Capot supérieur  
\* III : Pinceau  
\* IV : Huile

## PULIZIA E LUBRIFICAZIONE

Per mantenere la macchina in buono stato, tenerla sempre ben pulita e lubrificata.

PER PRIMA COSA, SCOLLEGARE LA MACCHINA DALLA PRESA DI ALIMENTAZIONE STACCANDO LA SPINA DALLA PRESA.

1. Aprire la copertura dei crochet e il piano di lavoro. Usando la spazzola fornita, rimuovere la polvere e la filaccia accumulate.
2. Applicare qualche goccia d'olio sui punti indicati dalle frecce.

USARE SEMPRE OLIO PER MACCHINE DA CUCIRE DI BUONA QUALITÀ.

3. Rimuovere la copertura superiore con il cacciavite e rimuovere la polvere e la filaccia all'interno con l'ausilio della spazzola.

**Illustrazione** \* I : Vite  
\* II : Copertura superiore  
\* III : Spazzola  
\* IV : Olio

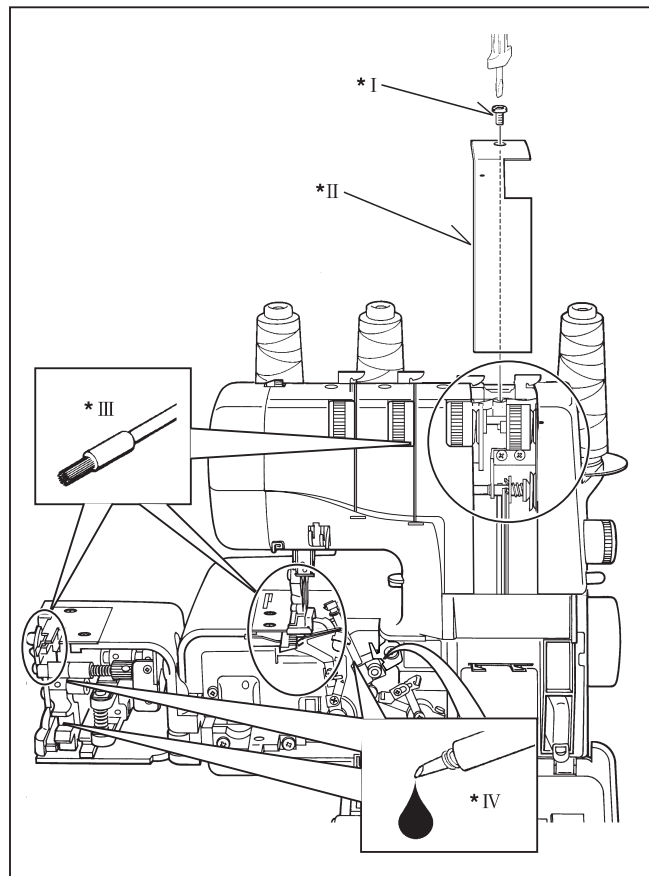

#### 4. ÜBERPRÜFUNG VON LEISTUNGSPROBLEMEN

PROBLEM	WAHRSCHEINLICHE URSACHE	KORREKTUR
Unregelmäßige Stiche	Falsche Fadenspannung(en). Falsche Nadelgröße. <b>Unsachgemäßes Einfädeln.</b> Ziehen von Stoffen. Loser Nähfuß.	Fadenspannung(en) neu einstellen. Wählen Sie die richtige Nadelgröße für Garn und Stoff. <b>Maschine neu einfädeln.</b> Ziehen Sie nicht am Gewebe, sondern führen Sie es sanft. Nähfuß neu einsetzen und gut befestigen.
Brechen der Nadel	Ziehen von Stoff. Falsche Nadelgröße.  Falsche Einstellung der Nadel. Loser Nähfuß.	Ziehen Sie nicht am Gewebe, sondern führen Sie es sanft. Wählen Sie die richtige Nadelgröße für Garn und Stoff.  Nadel neu einsetzen Nähfuß neu einsetzen und gut befestigen.
Falten	Falsche Fadenspannung(en). Gebogene oder stumpfe Nadel. Differentialtransport ist falsch eingestellt.	Fadenspannung(en) neu einstellen Neue Nadel einsetzen. Stellen Sie ihn auf weniger als 1 ein.
Wellen	Differentialtransport ist falsch eingestellt.	Stellen Sie ihn auf 1 oder auf mehr als 1 ein für Maschenware.
Ausgelassene Stiche	<b>Falsche Nadelgröße.</b> Unsachgemäßes Einfädeln.  Gebogene oder stumpfe Nadel. Falsches Einsetzen der Nadel.	<b>Maschine neu einfädeln.</b> Wählen Sie die richtige Nadelgröße für Garn und Stoff.  Neue Nadel einsetzen. Neue Nadel einsetzen.
Reißen der Fäden	<b>Unsachgemäßes Einfädeln.</b> Gebogene Nadel. <b>Fadenspannung(en) zu fest.</b> Falsches Einsetzen der Nadel. Fadenspule hat sich verheddert. Fadenführungsstange nicht ausgefahren.	<b>Maschine neu einfädeln.</b> Neue Nadel einsetzen. <b>Fadenspannung(en) neu einstellen.</b> Nadel erneut einsetzen. Spule richtig einsetzen. Fahren Sie die Führungsstange vollständig aus.

#### 4. CHECKING PERFORMANCE PROBLEMS

PROBLEM	PROBABLE CAUSE	CORRECTION
Irregular Stitches	<p>Incorrect Thread Tension(s). Incorrect size Needle.</p> <p><b>Improper Threading.</b> Pulling Fabric. Loose Presser Foot.</p>	<p>Reset Thread Tension(s). Choose correct size Needle for Thread and Fabric. <b>Re-thread Machine.</b> Do not pull Fabric; guide it gently. Reset Presser Foot.</p>
Breaking Needle	<p>Pulling fabric. Incorrect size Needle.</p> <p>Incorrect setting of Needle. Loose Presser Foot.</p>	<p>Do not pull Fabric; guide it gently. Choose correct size Needle for Thread and Fabric. Reset Needle. Reset Presser Foot.</p>
Puckering	<p>Incorrect Thread Tension(s). Bent or blunt Needle. Differential feed is set incorrectly.</p>	<p>Reset Thread Tension(s). Insert new Needle. Set it at less than 1.</p>
Wavering	<p>Differential feed is set incorrectly.</p>	<p>Set it at 1 or at more than 1. for knitted fabrics.</p>
Skipping Stitches	<p><b>Incorrect size Needle.</b> Improper Threading.</p> <p>Bent or blunt Needle. Incorrect setting of Needle.</p>	<p><b>Re-thread Machine.</b> Choose correct size Needle for Thread and Fabric. Insert new Needle. Reset Needle.</p>
Breaking Threads	<p><b>Improper Threading.</b> Bent needle. <b>Thread Tension(s) too tight.</b> Incorrect setting of Needle. Thread Spool tangled. Thread Guide Pole not extended.</p>	<p><b>Re-thread Machine.</b> Insert new Needle. <b>Reset Thread Tension(s).</b> Reset Needle. Reset Spool properly. Fully extend Guide Pole.</p>

#### 4. REMEDES A D'EVENTUELS PROBLEMES

PROBLEME	CAUSE PROBABLE	CORRECTION
Points irréguliers	Tensions mauvaises Taille d'aiguille mauvaise  Mauvais enfilage Tissu tiré  Pression du pied mauvaise	Corriger les tensions Choisir une aiguille adaptée au tissu et au fil Refaire l'enfilage Ne pas tirer le tissu mais le guider doucement La régler
Casse d'aiguille	Tissu tiré  Taille d'aiguille mauvaise  Aiguille mal placée Perte du pied presseur	Ne pas tirer le tissu mais le guider doucement Choisir une aiguille adaptée au tissu et au fil Remettre l'aiguille Remettre le pied presseur
Plissements	Tensions mauvaises Aiguille épointée Mauvais réglage de différentiel	Corriger les tensions Changer l'aiguille Le régler à moins de 1
Ondulations	Mauvais réglage de différentiel	Le régler à plus de 1 pour les matières tricotées
Points de manque	Mauvais enfilage Taille d'aiguille mauvaise  Aiguille épointée Aiguille mal placée	Refaire l'enfilage Choisir une aiguille adaptée au tissu et au fil Changer l'aiguille Remettre l'aiguille
Casse de fil	Mauvais enfilage Aiguille tordue Tensions trop fortes Aiguille mal placée Fil bobine emmêlé Antenne support-bobine non tirée	Refaire l'enfilage Changer l'aiguille Régler les tensions Remettre l'aiguille Replacer la bobine La tirer à fond



#### 4. RISOLUZIONE DEI PROBLEMI

PROBLEMA	POSSIBILE CAUSA	RISOLUZIONE
Punti irregolari	La/e tensione/i del filo non è/sono corretta/e. La dimensione dell'ago non è corretta.  <b>L'infilatura non è corretta.</b> Il tessuto viene tirato. Piedino premistoffa allentato.	Ripristinare la tensione del filo/dei fili. Scegliere l'ago della misura corretta per il filo e il tessuto. <b>Effettuare nuovamente l'infilatura della macchina.</b> Non tirare il tessuto, indirizzarlo delicatamente.. Ripristinare il piedino premistoffa.
Rottura Ago	Il tessuto viene tirato. La dimensione dell'ago non è corretta.  L'impostazione dell'ago non è corretta. Piedino premistoffa allentato.	Non tirare il tessuto, indirizzarlo delicatamente.. Scegliere l'ago della misura corretta per il filo e il tessuto. Ripristinare l'ago. Ripristinare il piedino premistoffa.
Deformazioni	La/e tensione/i del filo non è/sono corretta/e. L'ago è piegato o spuntato. Il trasporto differenziale è impostato in maniera non corretta.	Ripristinare la tensione del filo/dei fili. Inserire un nuovo ago. Impostarlo a meno di 1.
Ondulazione	Il trasporto differenziale è impostato in maniera non corretta.	Impostarlo a su 1 o su un numero superiore. per i tessuti a maglia.
Punti saltati	<b>La dimensione dell'ago non è corretta.</b> L'infilatura non è corretta.  L'ago è piegato o spuntato. L'impostazione dell'ago non è corretta.	<b>Effettuare nuovamente l'infilatura della macchina.</b> Scegliere l'ago della misura corretta per il filo e il tessuto. Inserire un nuovo ago. Ripristinare l'ago.
Rottura dei fili	<b>L'infilatura non è corretta.</b> Ago piegato. <b>La/e tensione/i del filo è/sono troppo alta/e.</b> L'impostazione dell'ago non è corretta. Il rocchetto di filo è aggrovigliato. L'asta guidafilo non è in posizione estesa.	<b>Effettuare nuovamente l'infilatura della macchina.</b> Inserire un nuovo ago. <b>Ripristinare la tensione del filo/dei fili.</b> Ripristinare l'ago. Ripristinare adeguatamente il rocchetto. Estendere completamente l'asta guida.

## 5. SPEZIAL ZUBEHÖR

### EINFÄDELHILFE

1. Halten Sie den Nadeleinfädler mit dem Fadenhaken nach oben und fädeln Sie waagrecht ein, wie abgebildet.
2. Schieben Sie den Nadeleinfädler am Nadelschaft nach unten in Richtung Nadelöhr, indem Sie den Faden mit den Fingern festhalten.
3. Drücken Sie leicht, bis der Haken des Nadeleinfädlers bis zum Nadelöhr reicht, und drücken Sie dann.
4. Entfernen Sie den Nadeleinfädler so, dass der Faden wie abgebildet liegen bleibt.
5. Ziehen Sie den Faden wie abgebildet.
6. Die andere Seite des Nadeleinfädlers kann als Nadelhalter verwendet werden. Sie ist nützlich, wenn Sie die Nadel wechseln oder entfernen.

### Abbildung

\* I: Fadenhaken

## 5. SPECIAL ACCESSORIES

### NEEDLE THREADER

1. Hold the needle threader with thread hook up and thread horizontally as illustrated.
2. Slide down the needle threader on the needle shaft toward needle eye by keeping the thread with fingers.
3. By pushing gently until needle threader hook reach to needle eye then push.
4. Remove needle threader so that the thread is left as illustrated.
5. Pull the thread as illustrated.
6. The other side of the needle threader can be use for needle holder. It is useful when you change or remove needle.

### Illustration

\* I: thread hook

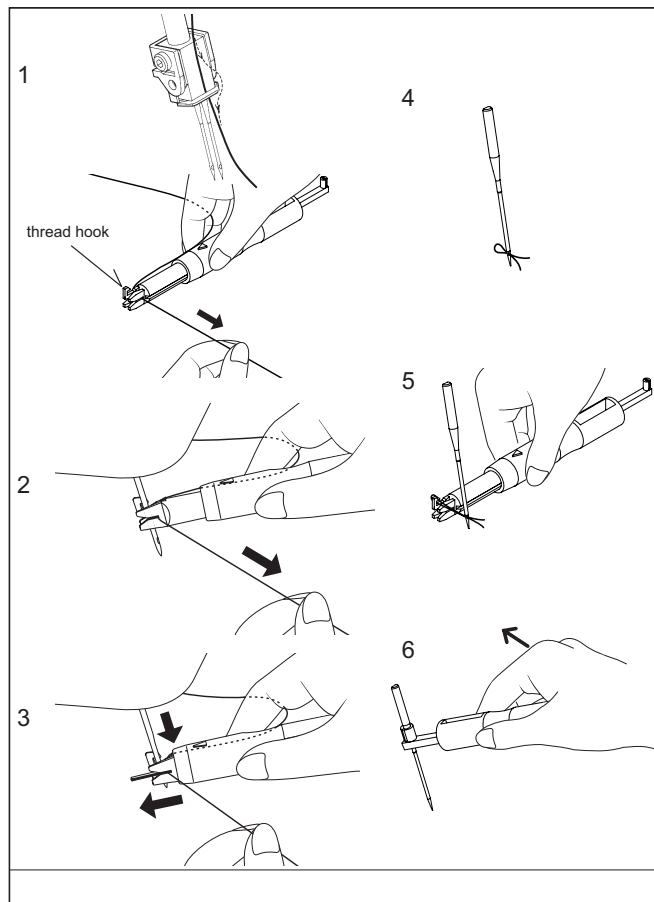

## 5. ACCESSOIRES SPECIAUX

### ENFILEUR D'AIGUILLE

1. Tenez l'enfileur d'aiguille avec le crochet vers le haut et passez le fil comme illustré
2. Placez ensuite l'enfileur d'aiguille au dessus du chat de l'aiguille en continuant à tenir le fil entre vos doigts.
3. Descendez l'enfileur en maintenant une pression légère jusqu'à atteindre le chat de l'aiguille, puis poussez.
4. Enlevez l'enfileur d'aiguille. Vous devez avoir une boucle comme sur l'illustration.
5. Tirez le fil en attrapant la boucle avec le crochet
6. L'autre côté de l'enfileur permet de tenir l'aiguille en position verticale. C'est très utile quand vous devez enlever ou remettre une aiguille en place.

#### Illustration

\* I: Crochet d'enfileur

## 5. ACCESSORI SPECIALI

### INFILATORE DELL'AGO

1. Tenere l'infilatore dell'ago con il gancio per il filo rivolto verso l'alto e inserire il filo in orizzontale come illustrato.
2. Far scivolare l'infilatore dell'ago sull'asta dell'ago verso la cruna tenendo il filo con le dita.
3. Premere delicatamente finché il gancio dell'infilatore dell'ago raggiunge la cruna dell'ago, quindi spingere.
4. Rimuovere l'infilatore dell'ago così che il filo rimanga come illustrato.
5. Tirare il filo come illustrato.
6. L'altro lato dell'infilatore dell'ago può essere utilizzato come porta ago. È utile quando si sostituisce o si rimuove l'ago.

#### Illustrazione

\* I: gancio del filo

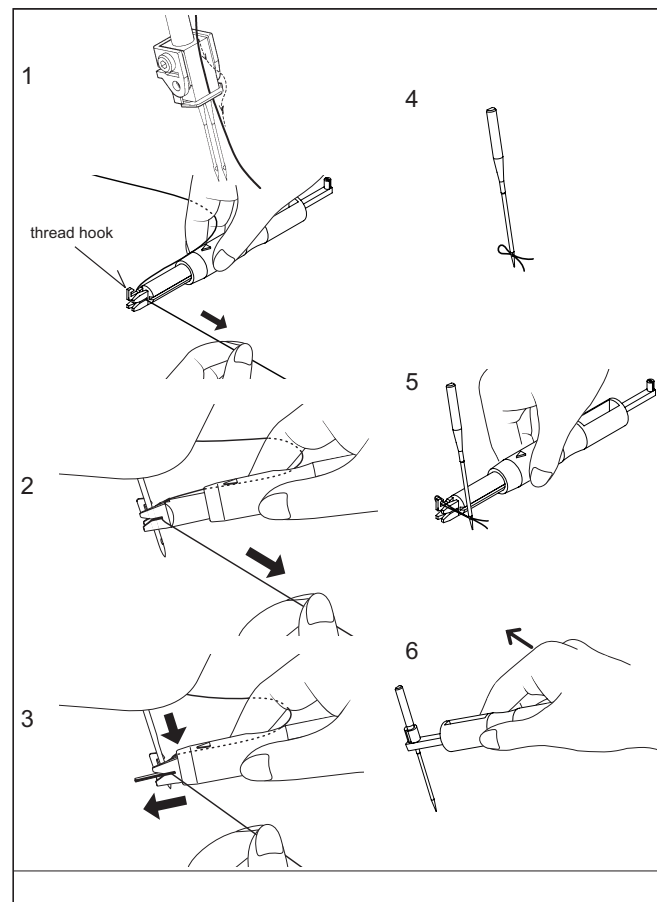

## 6. OPTIONALES ZUBEHÖR BLINDSTICH-FUSS

Blindstichfüße sind als Sonderausstattung erhältlich und in zwei Größen lieferbar. 0,5 für feine/mittlere Stoffe und 1,0 für mittlere/schwere Stoffe.

Montieren Sie den entsprechenden Fuß.  
Stellen Sie die Stichlänge auf 4 - 4,5.

Gehen Sie nun wie folgt vor:

1. Drehen Sie den Saum auf die gewünschte Tiefe um und bügeln Sie ihn. Falten Sie den Saum gegen die "richtige" Seite des Kleidungsstücks zurück, sodass eine "weiche" Falte auf der "falschen" Seite des Stoffes entsteht - siehe Abb. 1.
2. Legen Sie den Stoff mit der "falschen" Seite nach oben unter den Nähfuß. Führen Sie die gefaltete Kante durch die Führung an der Vorderseite des Fußes und senken Sie den Nähfußhebel ab. Probieren Sie einen Stich (oder mehrere Stiche) auf einem Ersatzstück des eigentlichen Stoffes aus und stellen Sie die Führung so ein, dass die Nadel gerade die Falte erfasst. Stellen Sie die Führung mit der kleinen Schraube auf der Oberseite des Fußes ein - siehe Abb. 2.
3. Wenn er richtig eingestellt ist, nähen Sie den Saum. Die Außenkante wird von der Maschine weggeschnitten - siehe auch Abb. 2. Nach Beendigung öffnen Sie wieder und drücken Sie erneut. Die Stiche sollten auf der "rechten" Seite des Stoffes fast unsichtbar sein - siehe Abb. 3.

**Abbildung** \* I : Endgültige Saumlänge  
\* II : Schraube  
\* III : Anleitung

## 6. OPTIONAL ACCESSORIES BLIND HEM FOOT

Blind hem feet are obtainable as an optional extra and are available in two sizes. 0.5 for fine-medium fabrics and 1.0 for medium/ heavy fabrics.

Fit the appropriate foot.  
Set the stitch length 4 - 4.5

Now proceed as follows:

1. Turn up the hem to the required depth and press. Fold the hem back against the 'right' side of the garment, creating a 'soft' fold on the 'wrong' side of the fabric - see Fig. 1.
2. Place fabric under the presser foot with the 'wrong' side up. Feed the folded edge through the guide in the front of the foot and lower the presser foot lever. Try a stitch (or several stitches) on a spare piece of the actual fabric, and adjust the guide so that the needle just catches the fold. Adjust the guide by means of the small screw on the top of the foot - see Fig. 2.
3. When correctly set, sew the hem. The outside edge will be cut away by the machine - see also Fig. 2. After completion, open out and press again. The stitches should be almost invisible on the 'right' of the fabric - see Fig. 3.

**Illustration** \* I : Final hem length  
\* II : Screw  
\* III : Guide

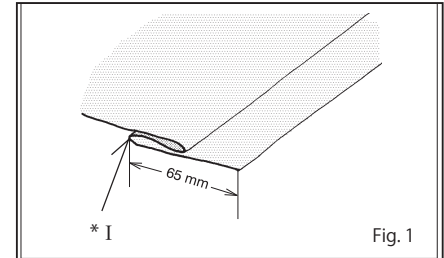

Fig. 1

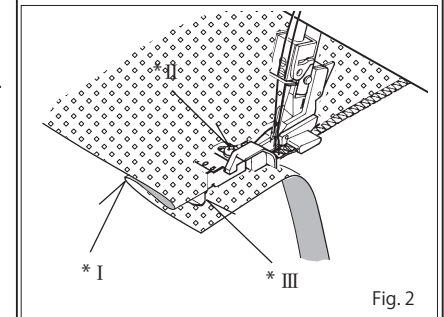

Fig. 2

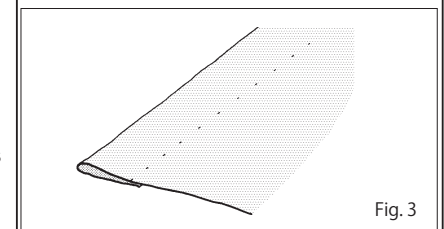

Fig. 3

## 6. ACCESSOIRES OPTIONNELS

### PIED OURLET INVISIBLE

Les pieds pour ourlet invisible peuvent être obtenus en option et sont disponibles en deux tailles. 0,5 pour les tissus fins et moyens et 1,0 pour les tissus moyens/épais.

Fixer le pied approprié.

Régler la longueur du point sur 4 ou 4.5.

Ensuite, procéder comme suit :

1. Replier le tissu sur l'envers à la profondeur désirée pour l'ourlet et repasser le pli. Rabattre l'ourlet vers l'endroit du tissu en ne laissant dépasser qu'un faible bord du côté envers (Fig. 1).

2. Placer le tissu sous le pied presseur avec la partie envers en haut. Glisser le bord replié sous le guide à l'avant du pied et abaisser le pied presseur. Exécuter un seul point d'essai (plusieurs piqûres) sur un échantillon du tissu à coudre, puis régler le guide de façon à ce que l'aiguille entre juste dans le pli de l'ourlet.

Le guide se règle par une petite vis placée sur le dessus du pied presseur (voir Fig. 2).

3. Quand tout est bien réglé, coudre l'ourlet à vitesse stable et modérée. La partie extérieure sera coupée par la machine – voir aussi Fig.2. L'ourlet terminé, ouvrir le tissu et le repasser encore. Les points doivent être pratiquement invisibles du côté endroit du tissu (voir Fig. 3).

**Illustration** \* I : Longueur d'ourlet finale  
\* II : Vis  
\* III : Guide

## 6. ACCESSORI OPZIONALI

### PIEDINO PER ORLO INVISIBLE

I piedini per orlo invisibile possono essere ottenuti come accessorio extra e sono disponibili in due dimensioni. 0.5 per tessuti sottili-medi e 1.0 per tessuti medi/pesanti.

Inserire il piedino appropriato.

Impostare la lunghezza del punto a 4 - 4,5

Procedere come segue:

1. Ripiegare l'orlo fino alla profondità desiderata e premere. Ripiegare l'orlo indietro contro il lato "destra" dell'indumento, in modo da creare una piega "morbida" sul rovescio del tessuto - vedere Fig. 1.

2. Posizionare il tessuto sotto il piedino premistoffa con il rovescio rivolto verso l'alto. Inserire il bordo piegato attraverso la guida di fronte al piedino e abbassare la leva alza-piedino. Fare un punto (o più punti) di prova su un pezzetto del tessuto in questione, quindi regolare la guida in modo che l'ago vada a colpire solo la piega. Regolare la guida con la piccola vite che si trova sopra al piedino - vedere Fig. 2.

3. Una volta impostato correttamente, cucire l'orlo. Il bordo esterno verrà tagliato dalla macchina - vedere Fig. 2. Una volta terminato, aprire e premere nuovamente. I punti dovrebbero essere pressoché invisibili sul lato "destra" del tessuto - vedere Fig. 3.

**Illustrazione** \* I : Lunghezza finale dell'orlo  
\* II : Vite  
\* III : Guida

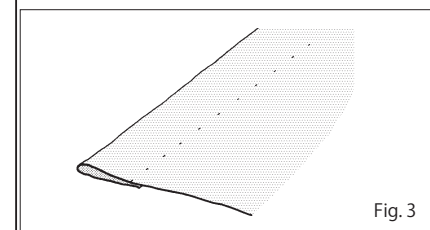
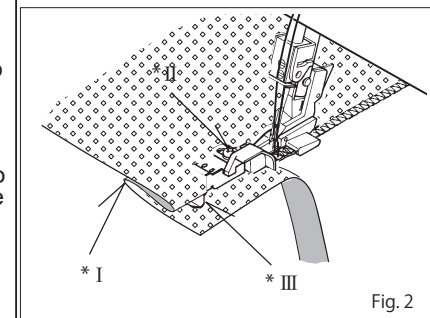
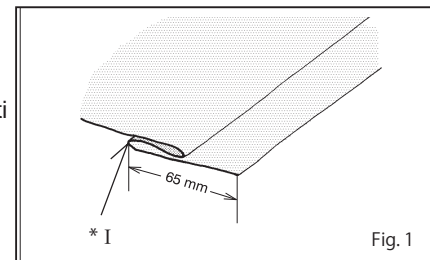

## ELASTICATOR

Ein elastischer Fuß ist als Sonderzubehör erhältlich. Dieser Fuß führt Ihr Gummiband und übt gleichzeitig mit unserer speziell entwickelten spannungsgesteuerten Rolle Druck auf das Gummiband aus, so dass Sie die Elastizität beim Nähen kontrollieren können.

1. Ersetzen Sie den normalen Fuß durch einen elastischen Fuß.
2. Stellen Sie die Stichlänge auf etwa 4 ein.
3. Heben Sie den Rollenteil des Fußes leicht an und führen Sie ein elastisches Band zwischen die Rolle und die untere Haltestange ein, wie abgebildet, bis die Kante des Gummis die Zähne des Transporteurs erreicht.
4. Nähen Sie das Gummiband etwa 3 cm oder länger, um zu prüfen, ob das Band richtig genäht ist.
5. Legen Sie den Stoff unter den Fuß und nähen Sie ihn mit dem Gummiband zusammen.
6. Prüfen Sie, ob die Stiche korrekt sind, und passen Sie die Spannung (fester) an, falls erforderlich.
7. Stellen Sie die Spannungskontrolle der Walze so ein, dass das gewünschte Ergebnis erzielt werden kann.
  - a. Eine stärkere Spannung der Rolle ergibt eine größere Elastizität des Stoffes nach dem Nähen.
  - b. Eine schwächere Spannung der Walze ergibt eine geringere Elastizität des Gewebes.
8. Wenn die rechte Seite des Gummibands nicht mit der rechten Seite des Stoffes übereinstimmt, entfernen Sie den Stichfinger (A) oder tauschen Sie ihn gegen den Stichfinger (B) aus. Verringern Sie die Anzahl der Überschneidungs-Schnittbreitenwahl.  
Je nach Größe des Gummibandes ist eine dreifädige Overlock mit rechter oder linker Nadel empfehlenswert.

**Abbildung \* I** : Zugkraftregelung der Rolle

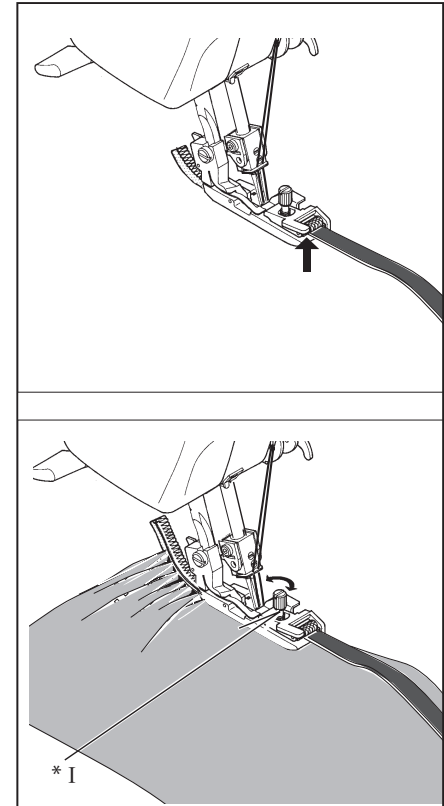

## ELASTICATOR

An elastic foot is available as an optional extra. This foot will guide your elastic and at the same time apply pressure to the elastic with our specially designed tension controlled roller, allowing you to control the elasticity while sewing.

1. Replace regular foot with elasticator.
2. Set stitch length at about 4.
3. Slightly raise the roller portion of the foot and insert elastic tape between the roller and the lower support bar as illustrated, until the edge of elastic reaches the feed dog teeth.
4. Sew the elastic for about one inch (3 cm) or more to confirm if the tape is properly sewn.
5. Insert the fabric under the foot and sew together with the elastic.
6. Check the stitches to make sure they are correct and adjust tension (tighter) if necessary.
7. Adjust the tension control of the roller so that the desired finish can be obtained.
  - a. Tighter tension of the roller gives more elasticity of the fabric after it is sewn.
  - b. Weaker tension of the roller gives less elasticity of the fabric.
8. When the right side of elastic is not even with right side of fabric, remove the stitch finger (A) or change it to stitch finger (B). Decrease the number of overedge cutting width dial.  
Three threads overlock with right needle or left needle is recommendable in accordance with the size of elastic.

**Illustration** \* I : Tension control of roller

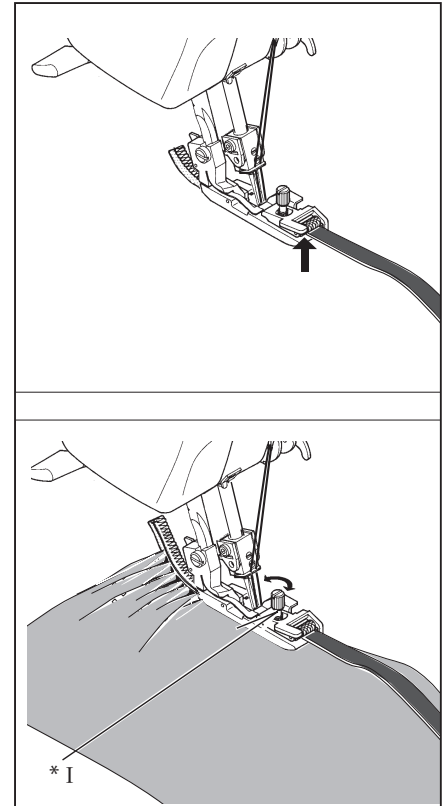

## POSE D'ELASTIQUES

Un pied pose élastique est disponible en option. Ce pied spécial guide la bande élastique et même temps la presse selon la tension choisie sur le rouleau du pied, vous permettant d'avoir une élasticité régulière pendant la couture.

1. Remplacer le pied normal par celui pour élastique.
2. Régler la longueur du point sur 4.
3. Soulever le rouleau à l'avant du pied et insérer la bande élastique entre le rouleau et la base inférieure du pied comme illustré, ce, jusqu'à ce qu'elle atteigne le début des griffes d'entraînement.
4. Coudre d'abord l'élastique sur 3 cm ou plus afin de contrôler que la piqûre entre bien dans la bande élastique.
5. Introduire le tissu sous le pied et le coudre avec l'élastique.
6. Vérifier la bonne formation des points, et si nécessaire, régler la tension des fils sur une valeur plus forte.
7. Régler la pression du rouleau du pied en fonction du déroulement de la bande élastique que vous souhaitez.
  - a. Une pression plus forte du rouleau provoque une plus grande élasticité du morceau de tissu sur lequel l'élastique est posé.
  - b. Une pression plus faible rend au contraire le tissu moins extensible.
8. Lorsque le côté droit de l'élastique n'est pas bien aligné avec le côté droit du tissu, retirez le doigt mailleur (A) ou changez-le avec le (B). Diminuez le numéro du bouton de réglage de largeur de coupe.  
Le surjet à trois fils avec aiguille droite ou gauche se fait en fonction de la largeur de la bande élastique.

**Illustration** \* I : Vis de réglage de la tension du rouleau

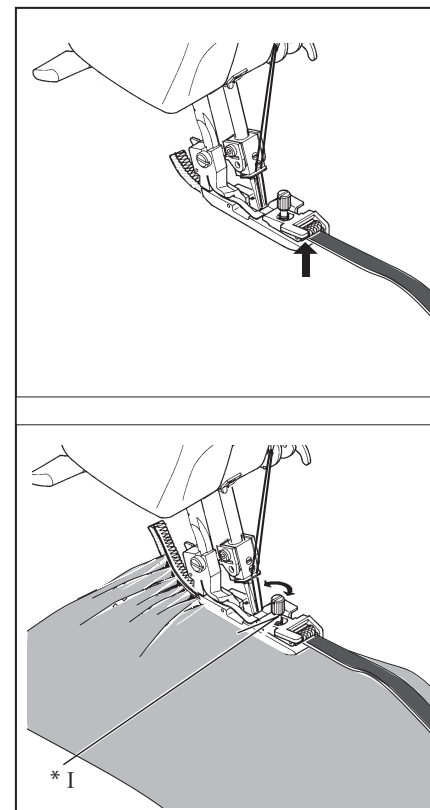



## ELASTICATORE

È disponibile un piedino per elastici come accessorio extra. Questo piedino guiderà l'elastico e allo stesso tempo applicherà la pressione sull'elastico grazie alla speciale rotella a tensione controllata, che permette di controllare l'elasticità durante la cucitura.

1. Sostituire il piedino ordinario con l'elastico.
2. Impostare la lunghezza del punto a circa 4.
3. Sollevare leggermente la parte del piedino con la rotella e inserire il nastro elastico tra la rotella e la barra di supporto inferiore come illustrato, finché il bordo dell'elastico non avrà raggiunto i denti della griffa.
4. Cucire l'elastico per circa 1 pollice (3 cm) o più per verificare che il nastro venga cucito correttamente.
5. Inserire il tessuto sotto il piedino e cucire assieme all'elastico.
6. Controllare i punti per assicurarsi che vengano eseguiti correttamente e, se necessario, regolare la tensione (stringere).
7. Regolare il controllo tensione della rotella in modo da ottenere la finitura desiderata.
  - a. Una tensione maggiore della rotella conferisce una maggiore elasticità al tessuto, una volta cucito.
  - b. Una tensione minore della rotella conferisce una minore elasticità al tessuto.
8. Quando il lato destro dell'elastico non combacia con il lato destro del tessuto, rimuovere la guida del punto (A) o sostituirla con la guida del punto (B). Diminuire il numero della manopola dell'ampiezza del coltello.  
Si consiglia l'overlock a tre fili con ago destro o sinistro in base alla dimensione dell'elastico.

**Illustrazione \* I** : Controllo tensione della rotella

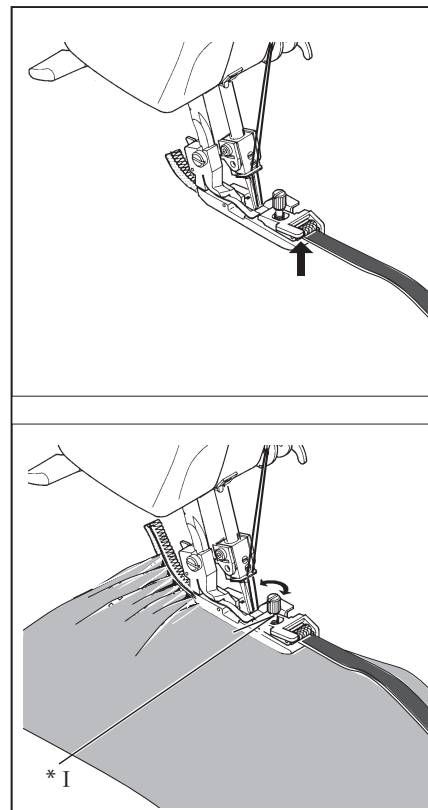

## PASPELFUSS

Bereiten Sie ein Stück fertige Paspel vor (Paspelband).

Legen Sie die gefaltete Paspel zwischen die Nahtkanten, wobei die Falte über die Nahtlinie hinaus in Richtung des Kleidungsstücks reicht. Stecken oder heften Sie und nähen Sie die Naht.

In geraden Nähten kann auch ein Geflecht oder ein Band verwendet werden, entweder ein flaches oder ein gefaltetes Geflecht.

Zum Verzieren der Kanten von Kragen, Manschetten, Taschen usw.

## PERLENFUSS:

### 1. PERLEN ENTLANG EINER KANTE:

Einstellung für linke Nadel (rechte Nadel entfernen) 3-Faden-Overlock.

Stellen Sie die Spannungen wie folgt ein:

Linke Nadel: 4

Oberer Greifer: 1 - 2

Unterer Schleifer: 7 - 8

### NÄHEN:

Entfernen Sie den normalen Fuß; ersetzen Sie ihn durch den Perlenfuß.

Entfernen Sie den Stichfinger wie bei einer Rollenkante.

Schwenken Sie das Messer in die unterste Position, schließen Sie die Greiferabdeckung.

Heben Sie die Nadel in die höchste Position an.

Legen Sie Perlen in den Kanal auf der rechten Seite des Fußes wobei 5cm der Perlen hinter den Fuß reichen.

Nehmen Sie einen Stich mit dem Handrad vor, um die Perlen zu fixieren.

Folgen Sie der Stoffkante entlang der Stoffführung.

Nähen Sie Perlen auf die Stoffkante.

Bringen Sie das Messer in die ursprüngliche Position zurück, wenn Sie fertig sind.

### 2. PERLEN MIT EINEM FLACHEN STEPPSTICH GENÄHT:

#### STOFF:

Mittelschwer gewebt

2 oder 4 mm Perlen

Einstellung für eine 3-Faden-Flachnaht, nur linke Nadel.

Entfernen Sie den normalen Fuß; ersetzen Sie ihn durch den Perlenfuß.

Kleinen Stichfinger einführen.

Schwenken Sie das Messer in die unterste Position.

Heben Sie die Nadel in die höchste Position an.

Legen Sie die Perlen in den Kanal auf der rechten Seite des Fußes, wobei 5cm der Perlen hinter den Fuß reichen.

Nehmen Sie einen Stich mit dem Handrad vor, um die Perlen zu sichern.

Nähen Sie die Perlen mit der linken Nadel auf, wobei Sie gerade die Falte des des Stoffes.

Ziehen Sie das Flachs Schloss auf.

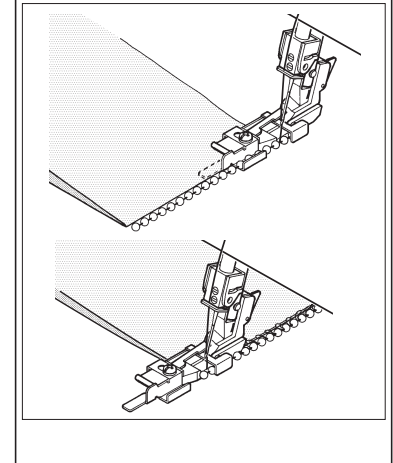
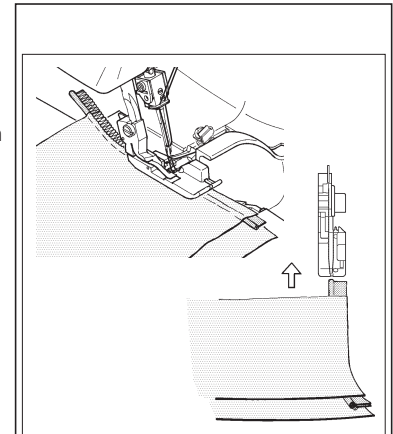

## PIPING FOOT

Prepare a piece of ready-made piping (corded bias fold tape).  
Place folded piping between seam edges with fold extending beyond seam line toward garment. Pin or baste, and stitch the seam.

Braid or ribbon may also be used, either flat or folded braid can be used in straight seams.

Use for decorating edges of collars, cuffs, pockets, etc.

## PEARL FOOT

### 1. PEARLS ALONG AN EDGE:

Set for left needle (remove right needle) 3-thread overlock.

Set tensions as follows:

Left needle: 4

Upper looper: 1 - 2

Lower looper: 7 - 8

#### SEW:

Remove regular foot; replace with pearl foot.

Remove stitch finger as you did for a rolled edge.

Swing cutter away to lowest position, close looper covers.

Raise the needle to it's highest position.

Place pearls in the channel on the right side of the foot with 5cm of pearls extending behind foot.

Take one stitch with the hand wheel to secure the pearls.

Follow edge of fabric along fabric guide.

Sew pearls on edge of fabric.

Return cutter to original position when finished.

### 2. PEARLS SEWN WITH A FLAT LOCK STITCH:

#### FABRIC:

Medium weight woven

2 or 4 mm pearls

Set for a 3-thread flat lock, left needle only.

Remove regular foot; replace with pearl foot.

Insert small stitch finger.

Swing cutter away to lowest position.

Raise needle to it's highest position.

Place pearls in channel on right side of the foot with 5cm of pearls extending behind foot.

Take one stitch with the hand wheel to secure the pearls.

Sew pearls on with the left needle just catching the fold of the fabric.

Pull flat lock open.

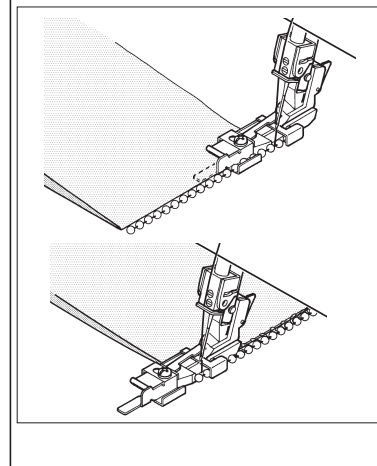
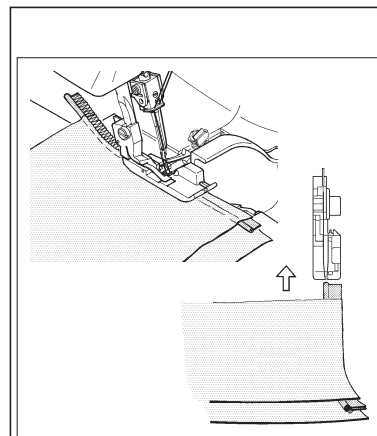

## PIED POUR CORDONNET ENROBE

Permet de confectionner un bord avec un cordonnet enrobé.

Placer le bord de façon à ce que le bord enroulé soit placé hors de la couture. Bâter ou épinglez, puis coudre. Toutes les sortes de cordons plats ou pliés peuvent être cousues en un seul surfilage droit. On peut aussi utiliser des franges ou des rubans.

S'utilise pour réaliser des bords décoratifs pour les cols, poches, côtés des trainings ou fuseaux, etc ...

## PIED POSE PERLES

### 1. PERLES COUSUES LE LONG DU SURJET:

Régler la machine pour l'overlock à 3 fils et aiguille gauche (retirer l'aiguille droite).

Régler les tensions ainsi:

- Aiguille gauche: 4
- Boucleur supérieur: 1 - 2
- Boucleur inférieur: 7 - 8

Pour coudre:

- Retirer le pied normal et mettre le pied pose perles.
- Retirer le doigt-mailleur comme pour faire un ourlet roulotté.
- Abaisser le couteau en position basse (sans coupe) et refermer le capot latéral.
- Lever l'aiguille en position haute maximum.
- Placer les perles dans le canal sur le côté droit du pied avec 5cm de perles dépassant derrière le pied.
- Faire un point en tournant le volant à la main afin de prendre les perles.
- Suivre le côté du tissu avec le guide-tissu de la machine.
- Coudre les perles le long du tissu.
- Remettre le couteau en position de coupe après ce travail.

### 2. PERLES COUSUES AVEC UN POINT A PLAT (FLAT LOCK):

Tissu: lainage de poids moyen

Perles de 2 ou 4 mm.

Régler la machine comme pour un « flat lock » à 3 fils, aiguille gauche seulement.

Pour coudre:

- Retirer le pied normal et mettre le pied pose perles.
- Placer le petit doigt-mailleur (B).
- Abaisser le couteau en position basse (sans coupe).
- Relever l'aiguille en position haute maximum.
- Placer les perles dans le canal sur le côté droit du pied avec 5cm de plus dépassant à l'arrière.
- Faire un point en tournant le volant à la main afin de prendre les perles.
- Coudre les perles avec l'aiguille gauche attrapant juste le repli du tissu.
- Tirer le « flat lock » pour ouvrir.
- Remettre le couteau en position haute (coupe) après ce travail.

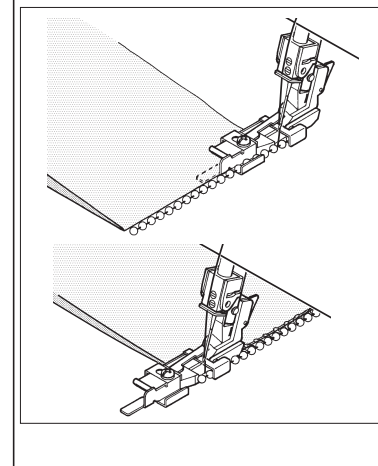
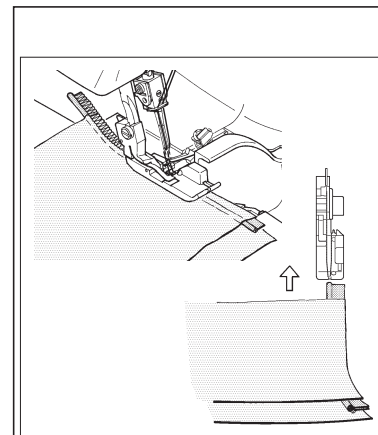

## PIEDINO PER PROFILI

Preparare un pezzo di profilo già pronto (nastri piegati con cordoncino).

Posizionare un profilo piegato tra i bordi della cucitura con la piega che sporge oltre la linea di cucitura in direzione dell'indumento. Spillare o imbastire ed eseguire un punto sulla cucitura.

Si possono usare anche trecce o nastri, nelle cuciture dritte si possono usare sia le trecce piatte che piegate.

Usarle per decorare i bordi di colletti, polsini, tasche, ecc.

## PIEDINO PER PERLE

### 1. PERLE LUNGO UN BORDO:

Impostare la macchina per un overlock a 3 fili con l'ago sinistro (rimuovere l'ago destro).

Impostare le tensioni come segue:

Ago sinistro: 4

Crochet superiore: 1 - 2

Crochet inferiore: 7 - 8

### CUCITURA:

Rimuovere il piedino ordinario, sostituirlo con quello per perle.

Rimuovere la guida del punto come per un bordo arrotolato.

Spostare il coltello fino alla posizione più bassa, chiudere i coperchi dei crochet.

Sollevare l'ago fino al punto più elevato.

Posizionare le perle nella scanalatura presente sul lato destro del piedino lasciandole sporgere dietro al piedino per circa 5 cm.

Eseguire un punto con la manopola per fissare le perle.

Seguire il bordo del tessuto lungo la guida.

Cucire le perle sul bordo del tessuto.

Una volta terminato, riportare il coltello nella sua posizione iniziale.

### 2. PERLE CUCITE CON CUCITURA A PUNTO PIATTO:

#### TESSUTO:

Tessuto di peso medio

Perle da 2 o 4 mm

Impostare un punto piatto a 3 fili, solo con l'ago sinistro.

Rimuovere il piedino ordinario, sostituirlo con quello per perle.

Inserire una piccola guida del punto.

Spostare il coltello fino alla posizione più bassa.

Sollevare l'ago fino al punto più elevato.

Posizionare le perle nella scanalatura presente sul lato destro del piedino lasciandole sporgere dietro al piedino per circa 5 cm.

Eseguire un punto con la manopola per fissare le perle.

Cucire le perle sul tessuto con l'ago sinistro che va a colpire solamente la piega del tessuto.

Tirare la cucitura piatta fino ad aprirla.

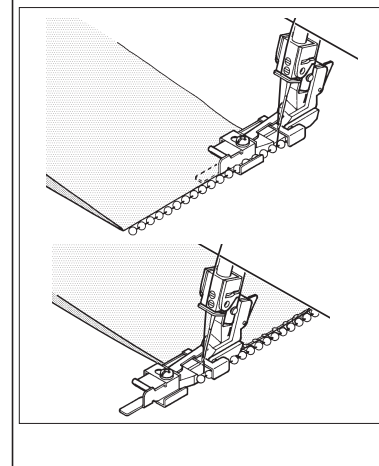
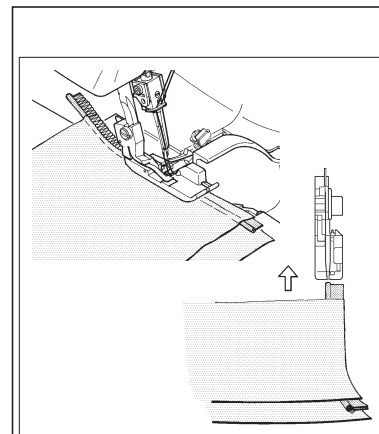

## KRÄUSELFUSS

1. Spannungseinstellungen für das Kräuseln:  
Linke Nadel 4  
Differenzialeinspeisung 2.0  
Rechte Nadel 4  
Stichlänge 4  
Oberer Greifer 4  
Unterer Greifer 4
2. Ersetzen Sie den normalen Nähfuß durch den Kräuselfuß.
3. Klemmen Sie beide Stofflagen etwa 1,5 cm nach innen und 4 cm nach unten.  
Heben Sie die Vorderseite des Nähfußes an, um den Stoff zu platzieren.
4. Legen Sie den zu kräuselnden Stoff unter den Nähfuß.  
Legen Sie den Stoff, der gerade bleiben soll, zwischen Nähfuß und unteres Metallteil. Schieben Sie den geklammerten Teil durch den Schlitz im Fuß. Senken Sie den Nähfuß ab.
5. Drehen Sie das Handrad, um 4 - 5 Stiche in den Stoff zu machen, und achten Sie darauf, dass Sie sowohl die obere als auch die untere Lage erwischen.
6. Führen Sie den Stoff mit beiden Händen, eine auf der unteren Stofflage. Beachten Sie, dass sich das untere Stoffstück beim Kräuseln schneller bewegt als das obere Stück.

**Abbildung** \* I : Gewebe muss gerade sein  
\* II : Zu kräuselnder Stoff

## GATHERING/SHIRRING FOOT

1. Tension settings for gathering:  
Left needle 4 Differential feed 2.0  
Right needle 4 Stich length 4  
Upper looper 4  
Lower looper 4
2. Replace regular presser foot with gathering foot.
3. Clip both fabric layers approximately 5/8"(1.5 cm.) inside and 1 1/2"(4 cm.) down.  
Lift front of presser foot to place fabric.
4. Place fabric to be gathered underneath the presser foot.  
Place fabric which will remain straight between presser foot and lower metal piece. Push clipped portion through slot in foot. Lower presser foot.
5. Turn handwheel to make 4 - 5 stitches in the fabric, making sure to catch both upper and lower layers.
6. Use both hands to guide fabric, one on the under layer of fabric. Keep in mind that the lower piece of fabric will move faster as it is gathering than the top piece.

**Illustration** \* I : Fabric to be straight  
\* II : Fabric to be gathered

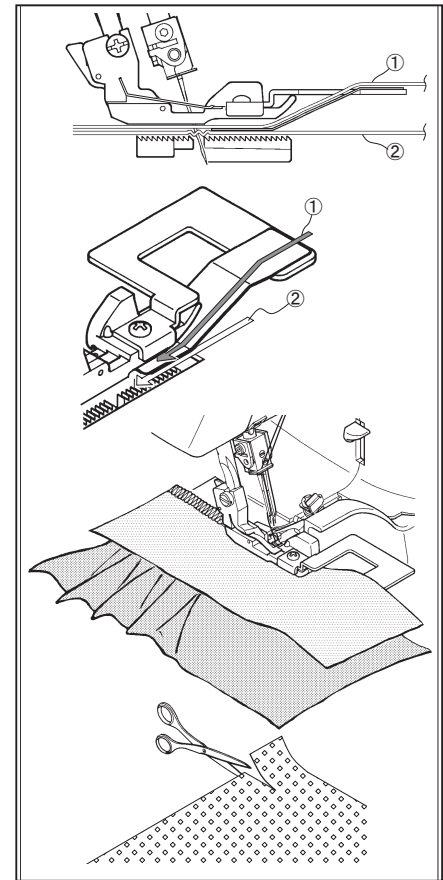

## PIED FRONCEUR-ETENDEUR

1. Le réglage des tensions pour le fronçage doit être:  
Aiguille gauche : 4  
Entraînement différentiel : 2.0  
Aiguille droite : 4  
Longueur de point : 4  
Boucleur inférieur : 4  
Boucleur supérieur : 4
2. Remplacer le pied normal par le pied spécial fronçeur.
3. Coincer les deux épaisseurs de tissu ensemble sur 1,5 cm pour le dessus et 4 cm pour l'extérieur.  
Relever l'avant du pied presseur pour placer le tissu.
4. Placer le tissu à froncer dans la partie inférieure du pied.  
Placer le tissu qui reste droit entre le pied presseur et la pièce métallique du pied. Amener les tissus coincés dans le pied. Abaisser le pied.
5. Tourner le volant à la main pour faire 4 à 5 points dans le tissu, en étant sûr de prendre les deux morceaux de tissu ensemble.
6. Surjeter. Utiliser les deux mains pour guider le tissu, une main pour le morceau du dessous. Se rappeler que le morceau de tissu du dessous avancera plus vite que celui fronçé du dessus.

**Illustration** \* I : Tissu qui restera lisse  
\* II : Tissu qui sera froncé

## PIEDINO PER ARRICCIATURA

1. Impostazioni di tensione per l'arricciatura:  
Ago sinistro: 4 Trasporto differenziale: 2.0  
Ago destro: 4 Lunghezza punto: 4  
Crochet superiore: 4  
Crochet inferiore: 4
2. Sostituire il piedino premistoffa ordinario con il piedino per l'arricciatura.
3. Spillare entrambi gli strati di tessuto a circa 5/8" (1,5 cm) all'interno e 1 1/2" (4 cm) in basso.  
Sollevare la parte anteriore del piedino premistoffa per posizionare il tessuto.
4. Posizionare il tessuto da raccogliere al di sotto del piedino premistoffa.  
Posizionare il tessuto in modo che rimanga direttamente tra il piedino premistoffa e il pezzo di metallo inferiore. Premere la parte spillata attraverso la fessura del piedino. Abbassare il piedino premistoffa.
5. Ruotare la manopola per eseguire 4-5 punti sul tessuto, assicurandosi che colpisca sia lo strato superiore che quello inferiore.
6. Fare l'orlo. Utilizzare entrambe le mani per indirizzare il tessuto, tenendone una sullo strato inferiore del tessuto. Tenere a mente che il pezzo di tessuto inferiore si muoverà più velocemente, dato che su di esso l'arricciatura sarà maggiore rispetto al pezzo superiore.

**Illustrazione** \* I : Tessuto da mantenere dritto  
\* II : Tessuto da arricciare

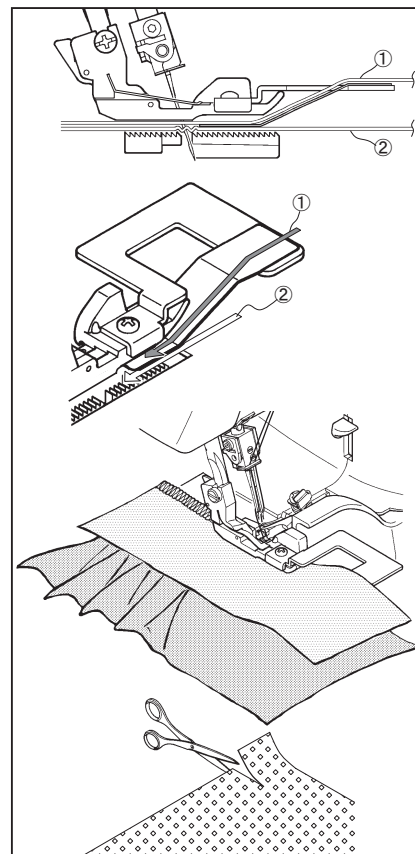

# VERITAS<sup>®</sup>



[www.facebook.com/veritassewing](https://www.facebook.com/veritassewing)



[www.instagram.com/veritassewing](https://www.instagram.com/veritassewing)



[www.veritas-sewing.com](https://www.veritas-sewing.com)