

- Ⓛ Montageanleitung
- Ⓝ Handleiding voor de montage
- Ⓜ Montaj talimat
- ⓕ Notice de montage
- Ⓒ Montážní návod
- ⓗ Szerelési útmutató
- ⓖ Assembly Instructions
- Ⓟ Instrukcja montażu
- Ⓡ Инструкции по монтажу
- Ⓡ Istruzioni di montaggio
- Ⓢ Návod na montáž
- Ⓡ Instrucțiuni de montaj
- ⓔ Instrucciones de montaje
- Ⓡ Montaj Talimat

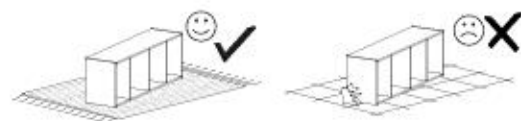

10.03.2023

nr	L[mm]	B[mm]	T[mm]	Menge	Dati
1	350	300	16	1	1/1
2	350	300	16	1	1/1
3	968	266	16	1	1/1
4	968	283	16	1	1/1
5	968	332	16	1	1/1
6	962	347	16	1	1/1

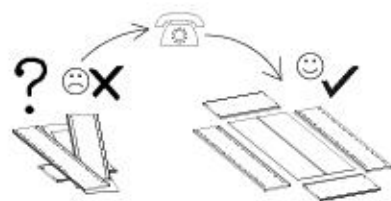
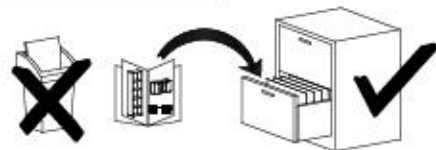
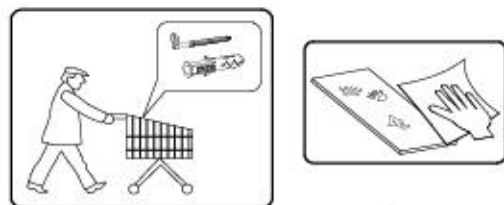
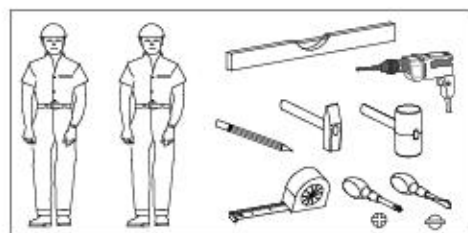
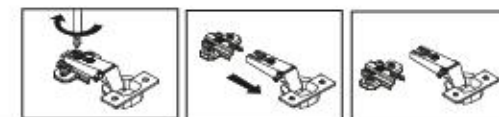
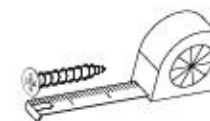
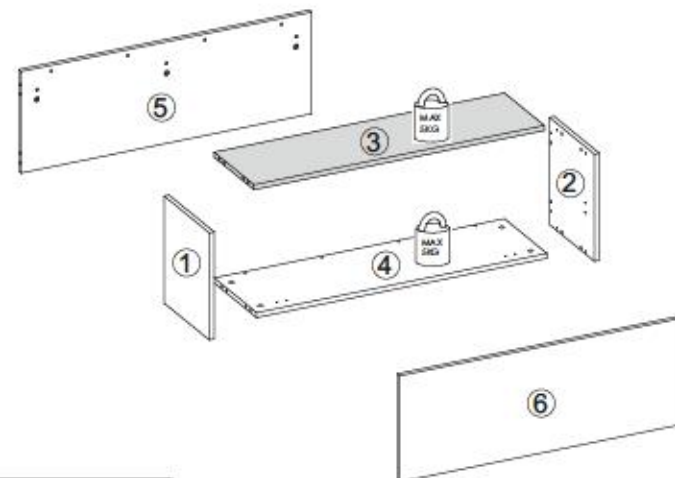

B1 ø8x35 x12	A1 ø7x50 x4	W2 x1	I7a x4	I7b x4
K1 x16	K10 x16	D4 x2	C1 x2	G34 3,5x16 x16
G52 5x11 x6	P10 x3	C10 x2	I8 x3	Q2 x3

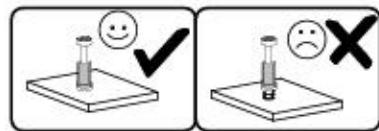
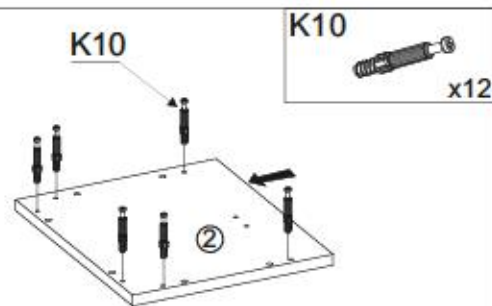
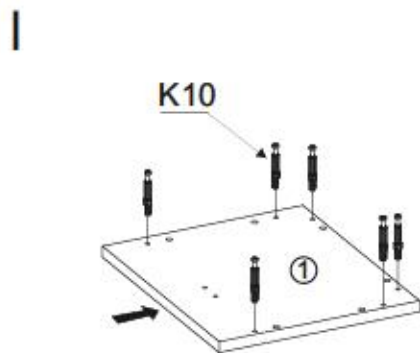

II

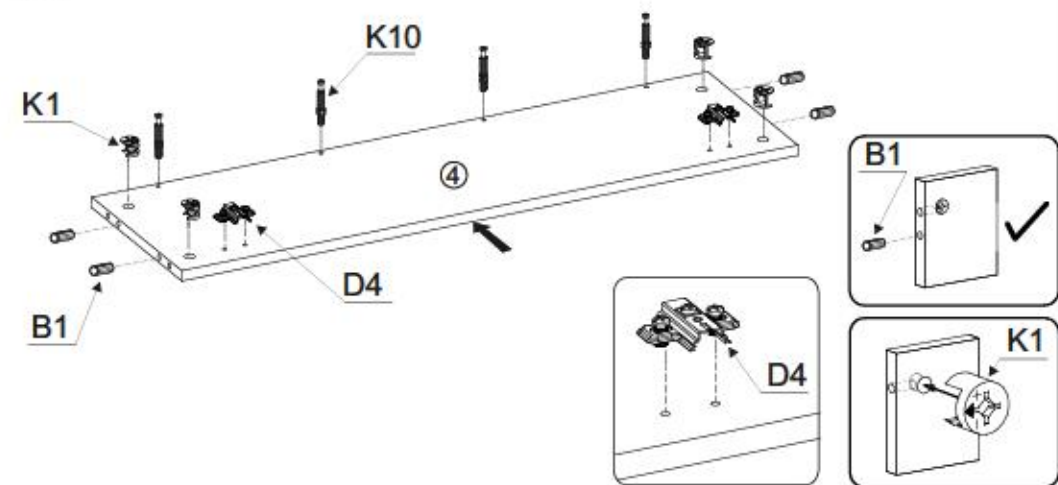
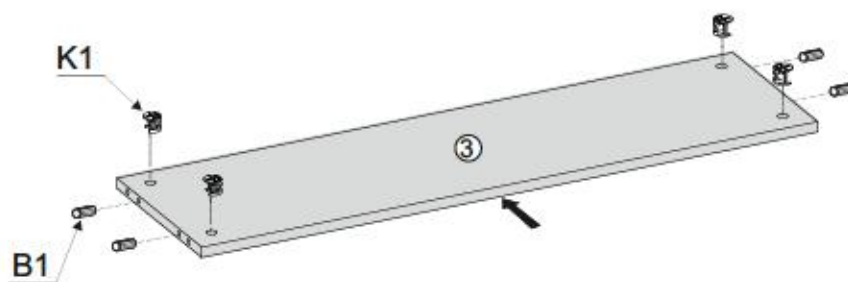
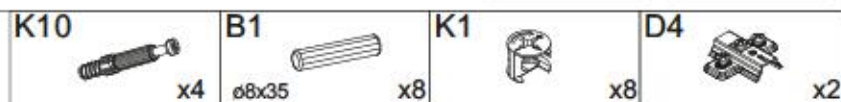

III

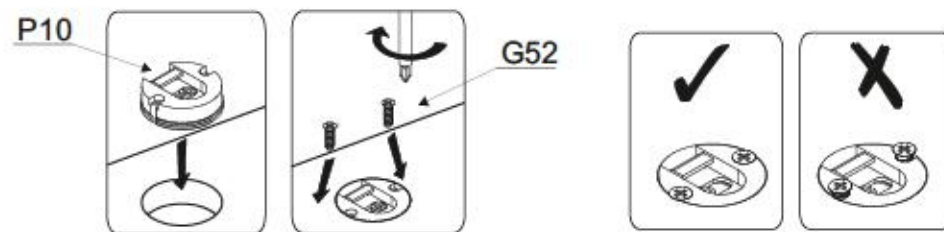
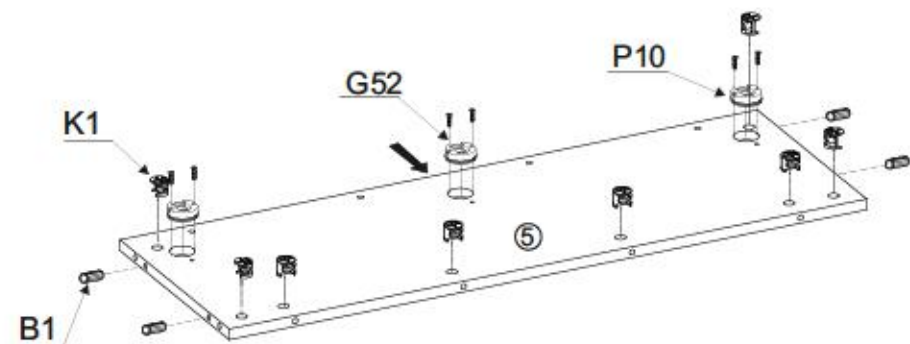
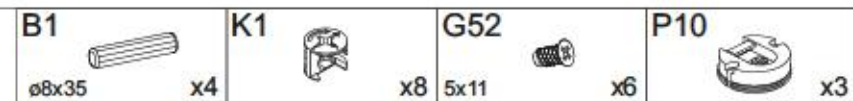

IV

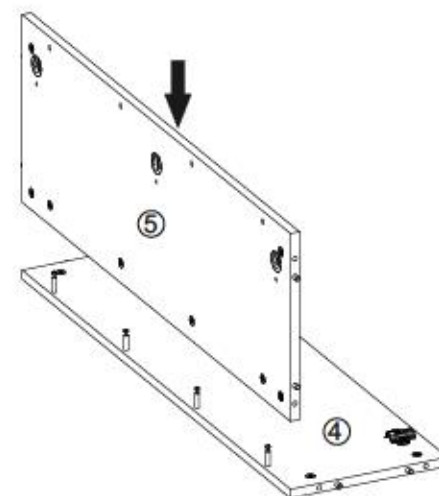
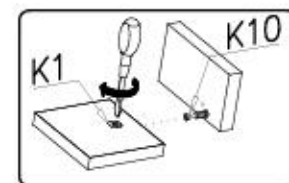



V

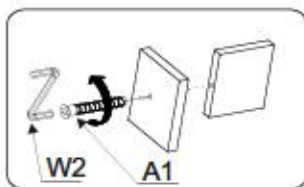
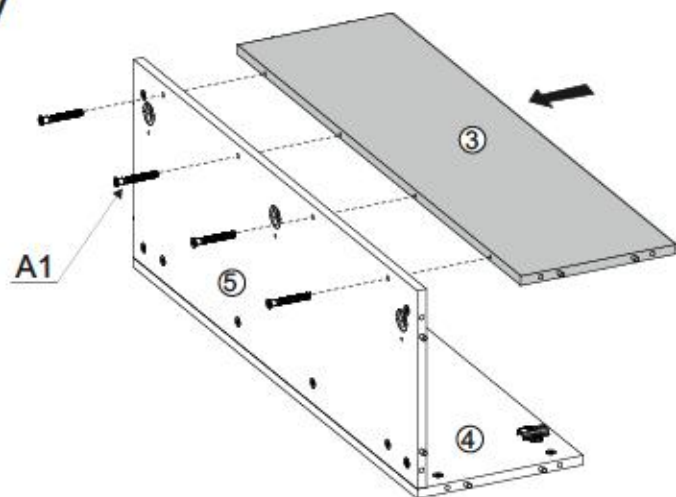

VI

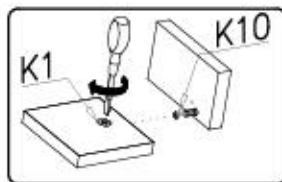
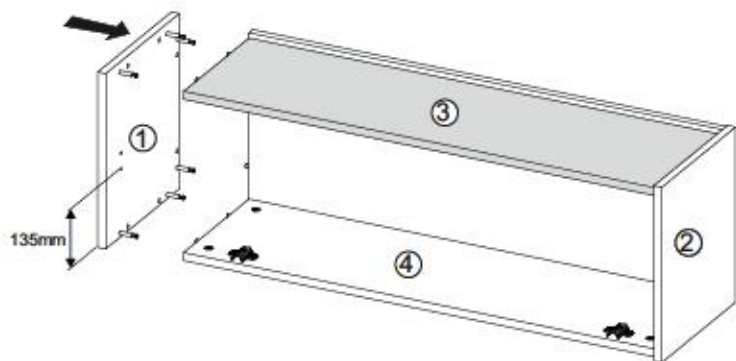
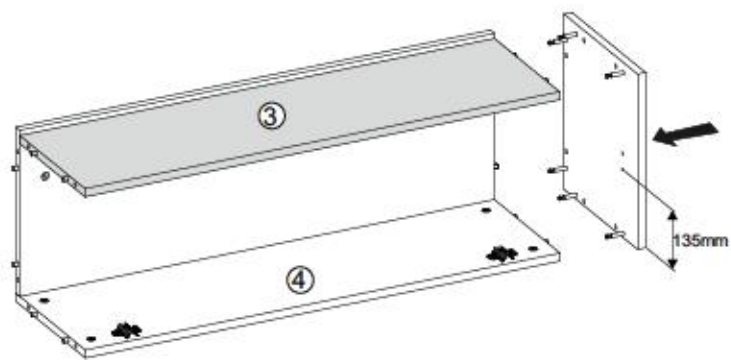

VII

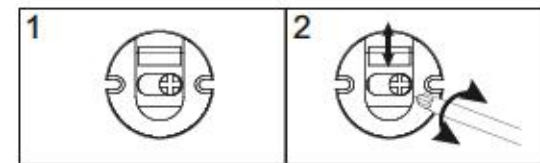
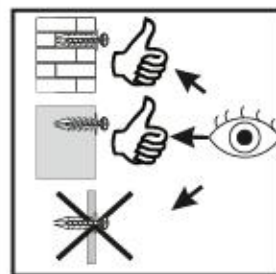
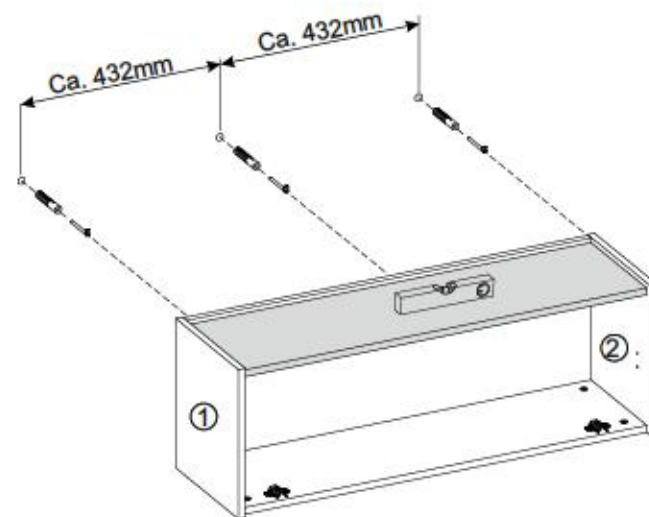
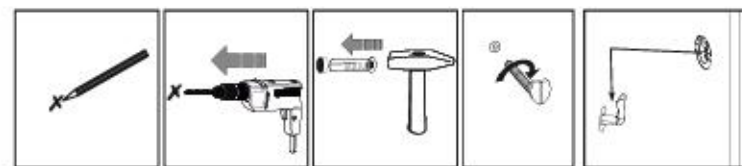

7/11

CITY / GIRON 47



VIII

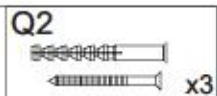
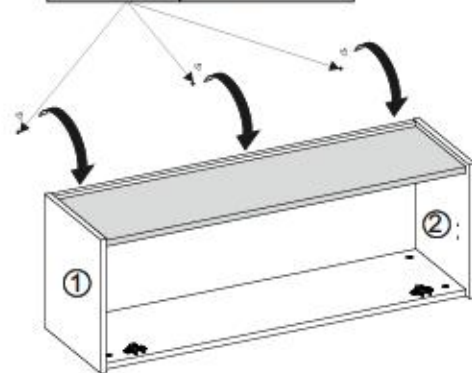
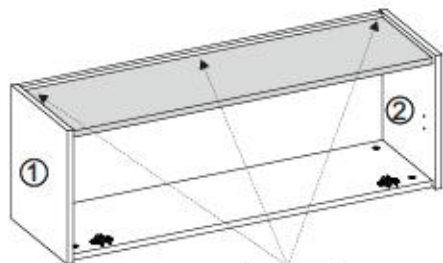

IX

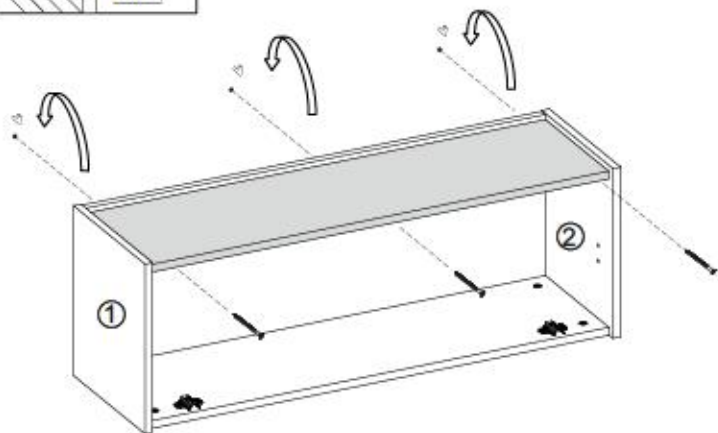
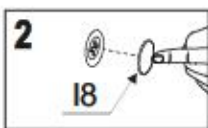
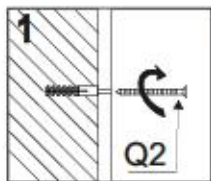

8/11

CITY / GIRON 47



X

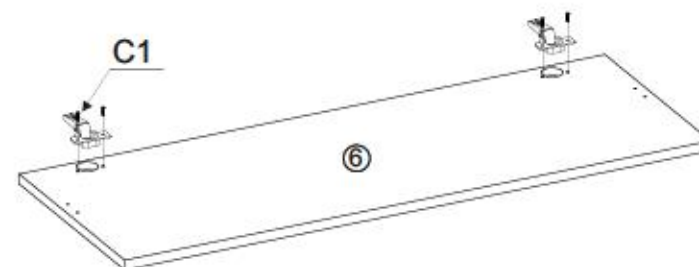
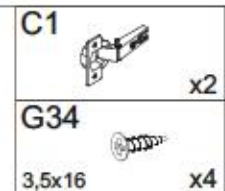
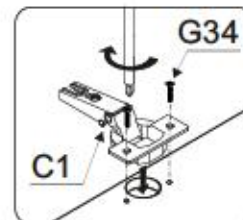

XI

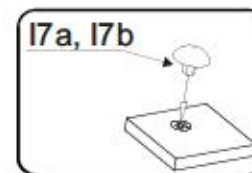
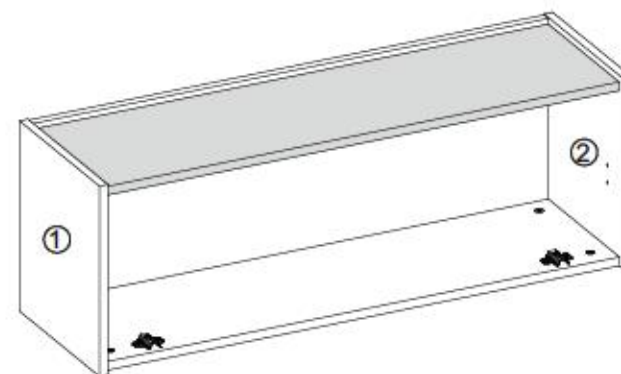
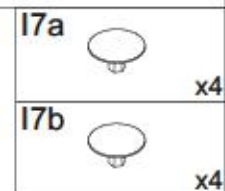



XII

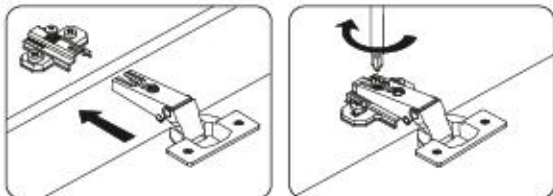

- C10 x2
- G34 x12
- 3,5x16

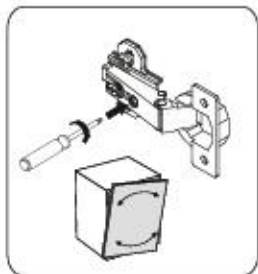
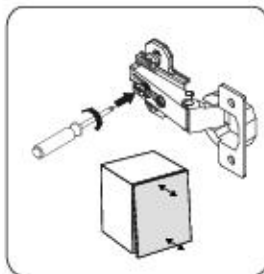
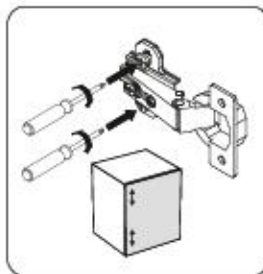
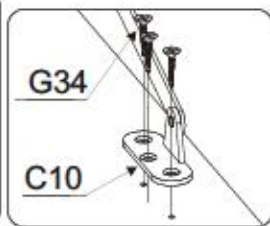
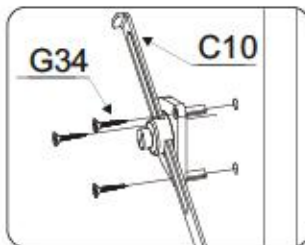
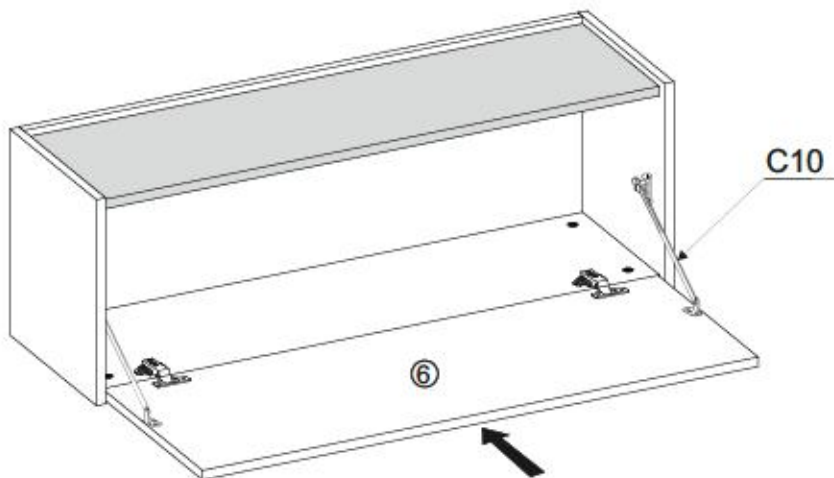

Name • Nom • Nome • Naam • Nazwa • Jméno • Νόζον • Νέυ • Denumire • Isim • Название	Nr • No • N° • Номер • Č • Sz	Typ • Type • Tip • Típus • Тíро • Tun
CITY / GIRON	--	47

D **Ukazanie Dostavateľa** / **Er Besucht Appelle**
Sollte Ihnen ein Beschädigt/Fehler, können Sie diese Servicekarte direkt an die untenstehende Adresse mailen. Wir können allerdings nur Beschädigte auf diesem Wege verschicken. Sollten Sie eine andere Beseitigung an Ihrem Möbelstück haben, so wenden Sie sich bitte direkt an Ihr Möbelhaus.

GB Our direct order service for filling
If a filling part is missing, you can e-mail this service card directly to the address below. However, we can only send filling parts in this way. If you have any other issues for complete dismantling your item of furniture, please contact your furniture store directly.

CZ **Nápis přímé služby pro kování**
Chybí-li vám nějaký díl z levení, můžete tuto službu kartou odešlat e-mailem přímo na níže uvedenou adresu. Touto cestou však můžeme to od nás jen díly kování. Pokud byste měli nějaký jiný problém, obraťte se přímo na svého prodejce nábytku.

F **Bien étudier la notice de montage**
Si vous remarque une erreur, veuillez envoyer directement la présente carte service à l'adresse e-mail indiquée ci-dessous. Cependant, ceci nous permet uniquement d'envoyer des pièces. Pour tout autre type de réclamation concernant votre meuble, veuillez contacter directement votre magasin d'ameublement.

I **Il nostro servizio diretto per i carti di della lavorazione**
Qualora Vi dovesse mancare un pezzo di fissaggio, allora Vi preghiamo di inviare questa carta di servizio immediatamente all'indirizzo sottostante. Possiamo inviare i pezzi di fissaggio solamente per mezzo di questo procedimento. Qualora dovesse avere qualche altro problema relativo al mobile, allora Vi preghiamo di rivolgerVi direttamente al Vostro Negozio di mobili.

BG **Насочете директно услугата за обвив**
Ако липовата част от комплектта, потърсете настоящата сервисна карта и не я правете на e-mail адреса, защото тогава, тя може да не бъде получена за доставката. Само липовите елементи от обвива. Ако имате други дефекти по мебелите, се свържете директно с обвивача на мебелите или с магазина, от който сте закупили стоката.

NL **Om direct service voor losse onderdelen**
Wanneer er een onderdeel ontbreekt, kunt u deze aanvraagkaart direct aan onderstaand e-mailadres sturen. Wij kunnen langa dees weg echter alleen bestelbare vastzetten. Mocht u een ander probleem met een meubel hebben, verzaken wij u contact op te nemen met uw meubeldealer.

PL **Nasze bezpośrednie serwisowe centrum montażowe**
Jeżeli brakuje części konstrukcyjnych do montażu, prosimy o przesłanie nam niżej podanej karty serwisowej na adres pocztowy adres e-mailowy. W ten sposób możemy przesłać. Pełniaczu tylko brakujące części. W przypadku innych składek dotyczących mebla, prosimy zgłosić się do salonu meblowego, w którym został dokonany zakup.

HR **Služba za okovne**
U slučaju da nedostaje neki od dijelova molimo vas da se dođe u veze s našom adresnom poštom ovog servisa. Na ovaj način mogu se dostaviti samo okovi. U slučaju da imate dodatne prigovore vezane uz loš rad namještaja molimo vas da se obratite bravaru ili trgovini namještaja gdje je isti kupljen.

HU **Direkt szolgáltatást kérhet az alábbi címen**
Ha hiányzik egy vasték, azt a következő e-mail címen küldheti az alábbi táblázat címre. Azonban csakis az alábbiak tudnak így küldeni. A meubel egyéb hibáit, károsításait a hiteles boltunkkal vagy a boltban, ahol a meubel megvásárolta, kell közvetlenül beszélni.

SK **Náš priamy servis pre čisti kovania**
Ak by Vám chýbala nejaká časť levania, môžete poslať túto službu kartou priamo na nižšie uvedenú adresu. Cieľom levania môže poslať iba tieto kováčstvo. Ak by ste mali iný problém s nábytkom, obráťte sa priamo na Vašu predajcu nábytku.

SLO **Náša direktna služba za okovne**
Če vam manjka kakikoli delov, lahko to sporožimo lastniku pohleja po e-pošti direktno na spodnji naslov. Po sej postvam lahko pošljemo samo okovne. Če imate kakikoli drugi del pohleja, se obrnite neposredno na vašo trgovino pohleja.

RO **Service-ul nostru direct pentru kování**
În cazul în care vă lipsește o piesă de lemnerie, puteți să trimiteți direct această card de serviu prin e-mail la adresa de mai jos. Noi nu putem expedia piesa de lemnerie decât pe această cale. Dacă aveți o altă reclamație referitoare la piesa de mobilă, atunci vă rugăm să vă adresați direct la magazinul dvs. de mobilă.

RUS **Наш прямой сервис для поставки фурнитуры**
Если обнаружено, что Вам не хватает того или иного элемента фурнитуры, Вы можете отправить сервисную карту по адресу непосредственно на указанный ниже адрес электронной почты. Однако, такие образом мы можем переписать лишь фурнитуру. Если же у Вас обнаружены иные проблемы относительно прочей мебели, пожалуйста, обращайтесь непосредственно в организацию, осуществляющую продажу.

S **Vår direkta tjena för beställningar**
Om du saknar en beställbar del kan du skicka detta servicekort direkt till e-postadressen som anges nedan. Tillåt oss att dela åt den enda möjligheten att skicka beställbara delar. Om du vill klargöra din möbel av annan anledning än att du kontaktat ditt möbelhus direkt.

ES **Nuestro servicio directo para accesorios**
Si le falta algún accesorio, puede enviar esta tarjeta de servicio directamente a la siguiente dirección. No obstante, por este método solo podemos enviar accesorios. Si tiene alguna otra objeción sobre su mueble, consulte directamente con su mueblería.

TR **Donanlar için doğrudan servisleriniz**
Bir donanım eksikliği ya da servisi için doğrudan yardım isterseniz lütfen aşağıdaki adresi doğrudan mail ile yazabilirsiniz. Sadece bu yönde donanım alabilirsiniz. Diğer mobilyanızda başka problemleriniz varsa lütfen doğrudan mobilya satıcınıza danışın.

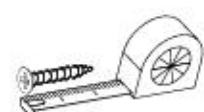

B1 $\varnothing 8 \times 35$ x...	A1 $\varnothing 7 \times 50$ x...	W2 x...
I7a x...	I7b x...	K1 x...
K10 x...	D4 x...	C1 x...
G34 3,5x16 x...	G52 5x11 x...	P10 x...
C12 x...	I8 x...	Q2 x...



+49 5233 95 290 10
service@mv-steinhelm.de

Name • Nom • Nome • Naom • Nazwa • Jméno • Názov • Név • Denimire • İsim • Имя
 CITY / GIRON
 Nr • No • N° • Номер • Č • Sz
 Typ • Type • Tip • Típus • Tipo • Тип
 47

D Unsere Dienstleistung ist für Beschädigte. Sollten Ihnen ein Beschädigter fallen, können Sie diese Servicekarte direkt an die untenstehende Adresse mailen. Wir können als Ersatz nur Beschädigte auf diesem Wege verschicken. Sollten Sie eine andere Bausubstanz an Ihrem Möbelstück haben, so wenden Sie sich bitte direkt an Ihr Möbelhaus.

GB Our direct order card is for filling. If a filling part is missing, you can e-mail this service card directly to the address below. However, we can only send filling parts in this way if you have any other claims for complaint concerning your item of furniture, please contact your furniture store directly.

CZ Náš přímý službu pro kování. Chytlá-li vám nějaká díl z kování, můžete tuto službu kartu odeslat e-mailem přímo na níže uvedenou adresu. Touto cestou však můžeme poslat jen díly kování. Pokud byste měli nějakou jinou díl nábytku, obraťte se přímo na svého prodejce nábytku.

F Il nostro servizio di ricambio per i cassetti. In caso di mancanza di un pezzo di fissaggio, allora vi preghiamo di inviarci questa carta di servizio immediatamente affinché il pezzo sostituito. Possiamo inviare i pezzi di fissaggio solamente per mezzo di questo procedimento. Qualora dovete avere qualche altra reclamo in merito al mobile, allora vi preghiamo di rivolgervi direttamente al vostro Negozio di mobili.

I Наше прямое обслуживание. Если у вас возникла проблема с одним из элементов крепежа, пожалуйста, напишите нам по-русски. По всем другим вопросам по доставке можно обратиться к продавцу или в магазин. Если у вас возникла другая проблема по мебели, то пожалуйста обратитесь к продавцу мебели.

BG Ова директна услуга е за обичај. Ако имате недостига од делови на мебелот, можете директно да испратите на е-мај адреса, постојат други проблеми со мебелот, молиме контактирајте го продавачот на мебелот директно.

NL Onze directservice voor losse onderdelen. Wanneer er een onderdeel ontbreekt, kunt u deze servicekaart direct aan onderstaand e-mailadres sturen. Wij kunnen langzame deze weg echter alleen bestrijden vasturen. Mocht u een ander probleem aan uw meubel hebben, verzoeken wij u contact op te nemen met uw meubeldealer.

PL Nasz bezpośredni serwis części montażowych. Jeśli brakuje części konstrukcyjnych do montażu, prosimy o przesłanie nam niniejszej karty serwisowej na niżej podany adres e-mailowy. W innych sprawach mechanicznych prosimy o kontakt z naszymi sprzedawcami. W przypadku innych niż awaryjne dotyczących mebli, prosimy zgłaszać się do naszego meblowego, w którym został dokonany zakup.

HR Servis za olovce. U slučaju da nedostaje neki od dijelova meblima, možete nam dostaviti mail adresom koji je na ovoj kartici. Na ovaj način mogu se dostaviti samo olovci. U slučaju da imate dodatne probleme vezane uz komad namještaja molimo vas da se obratite i našem trgovini namještaja gdje je isti kupljen.

HU Direktaczi gátlaknak vasalok esetén. Ha hiányzik egy vasalat, ezt a kártyát közvetlenül elküldheti az alábbi e-mail címre. Azonban csak a vasalatot tudunk így küldeni. Amennyiben másfajta reklamáció áll fenn bútortárgyjával, forduljon közvetlenül a boltiüzletéhez.

SK Náš priamy servis pre čalúň kovánia. Ak by Vám chýbala niekajá časť kovánia, môžete poslať túto službu kartu e-mailom na nižšie uvedenú adresu. Cieľom kovánia vieme poslať iba týmto spôsobom. Ak by ste mali inú reklamáciu ohľadom vášho nábytku, obraťte sa priamo na Vašu predajňu nábytku.

SLO Náš direktni uslužba storitev za čalúne. Če vam manjka kakšno okovje, lahko to serviso kartico pošljete po e-pošti direktno na spodnji naslov. Po tej poti vam lahko pošljemo samo okovje. Če delite nekakšno kakovost drug del pohištva, se obrnite neposredno na vašo trgovino pohištva.

RO Servisul nostru direct pentru kovánie. În cazul în care vă lipsește o piesă de kovánie, puteți să trimiteți direct această card de service prin e-mail la adresa de mail din jos. Noi nu putem expedia piesa de kovánie decât pe această cale. Dacă aveți o altă reclamație referitoare la piesa de mobilier, atunci vă rugăm să vă adresați direct la magazinul dvs. de mobilier.

RUS Наш прямой сервис для поставки фурнитуры. Если возникает, что Вам не хватает того или иного элемента фурнитуры, Вы можете отправить сервисную карту по факсу непосредственно на нижеприведенный адрес электронной почты. Однако, также об этом мы можем переписать только фурнитуру. Если у вас возникли другие вопросы относительно проблемной мебели, пожалуйста, обращайтесь непосредственно в организацию, осуществляющую продажу.

S Mūsų direktni uslužba storitve za čalúne. Če vam manjka kakšna kovanka, lahko to servisno kartico pošljete po e-pošti direktno na spodnji naslov. Po tej poti vam lahko pošljemo samo kovance. Če delite nekakšno kakovost drug del pohištva, se obrnite neposredno na vašo trgovino pohištva.

ES Nuestro servicio directo para accesorios. Si le falta algún accesorio, puede enviar esta tarjeta de servicio directamente a la siguiente dirección. No obstante, por este método solo podemos enviar accesorios. Si tiene alguna otra objeción sobre su mueble, consulte directamente con su mueblista.

TR Doğrudan hizmet için doğrudan servis kartı. Eğer bir aksesuarınız yoksa, bu kartı doğrudan aşağıdaki bu e-posta adresine gönderebilirsiniz. Ancak, diğer mobilya problemleriniz için doğrudan mobilya satıcınıza başvurmanız gerekir.

nr	L [mm]	B [mm]	T [mm]	Menge	Coll
1	350	300	16	1	1/1
2	350	300	16	1	1/1
3	968	266	16	1	1/1
4	968	283	16	1	1/1
5	968	332	16	1	1/1
6	962	347	16	1	1/1

