

SICHERHEITSHINWEISE

Die Betriebsanleitung Teil 1 und 2 sowie ergänzende Bedienungsanleitungen beinhalten die grundlegenden Schritte für den sicheren Umgang mit dem Anhänger und bieten zahlreiche weitere Informationen. Beachten Sie alle Hinweise und Handlungsschritte. Die Vorgaben der Betriebsanleitung sind zwingend einzuhalten. Die Betriebsanleitungen werden separat geliefert und können online abgerufen werden.



1. Lieferumfang prüfen

- Überprüfen Sie die Lieferung auf Vollständigkeit.
- Die Fahrzeugdokumente werden separat geliefert. Vergleichen Sie nach Erhalt die Daten in den Dokumenten mit den Daten auf dem Fahrzeug.
- Entfernen Sie gegebenenfalls mitgeliefertes Zubehör.



Erklärvideo



WARNUNG VOR QUETSCHGEFAHR

Zum Auf- und Abstellen bedarf es immer mindestens zweier Personen.



Tragen Sie geeignete, persönliche Schutzausrüstung!

Benötigtes Werkzeug:  SW10/SW13

2. Demontage

1. Trennen Sie die Kabelbinder an der Deichsel durch.
 2. Richten Sie die Deichsel mit zwei Personen auf.
 3. Schließen Sie die Verschlüsse mit der die Deichsel am Anhänger befestigt ist. Stellen Sie sicher, dass der Verschlussbügel fest hinter dem Verschlusshaken sitzt.
 4. Lösen Sie beidseitig alle Holzschrauben und entfernen Sie Winkel 1.
- Achtung**, der Anhänger ist jetzt nicht mehr gesichert.
5. Kippen Sie mit zwei Personen den Anhänger von der Palette ab. Stehen Sie dabei seitlich vom Anhänger.
- Achtung**, der Anhänger wiegt ca. 120 kg!
6. Lösen Sie die Schraubenverbindungen (SW13) an den hinteren Ecksäulen. Entfernen Sie das Einsteckprofil und Winkel 2.
 7. Stecken Sie die Vierkantstopfen und runden Stopfen in die hinteren Ecksäulen.

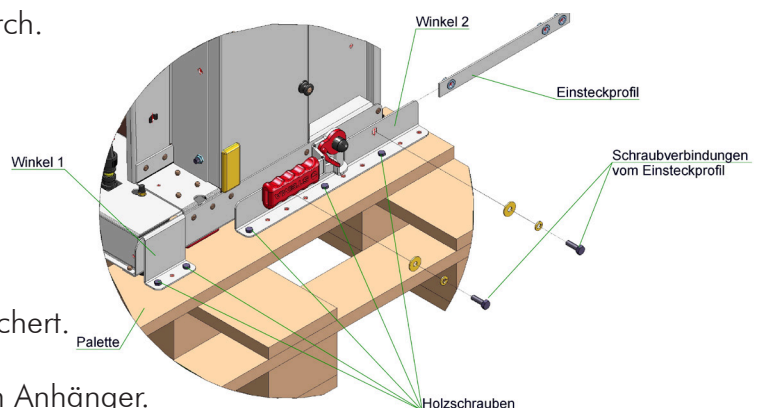

Zu Schritt 3:

